

La revue francophone indépendante pour les utilisateurs des  
Apple ][+, //e, //e+, //c, IIgs™ et Macintosh™

# pom's

## MINITEL, Apple // et Macintosh

- 🍏 Téléchargement de fichiers via Minitel
- 🍏 Le debugging sous ProDOS
- 🍏 ProDOS, fichiers et RAM
- 🍏 Un système pico-Expert
- 🍏 Codage de messages
- 🍏 Scrollings en HGR
- 🍏 JustText à l'essai
- 🍏 Extasie à l'essai

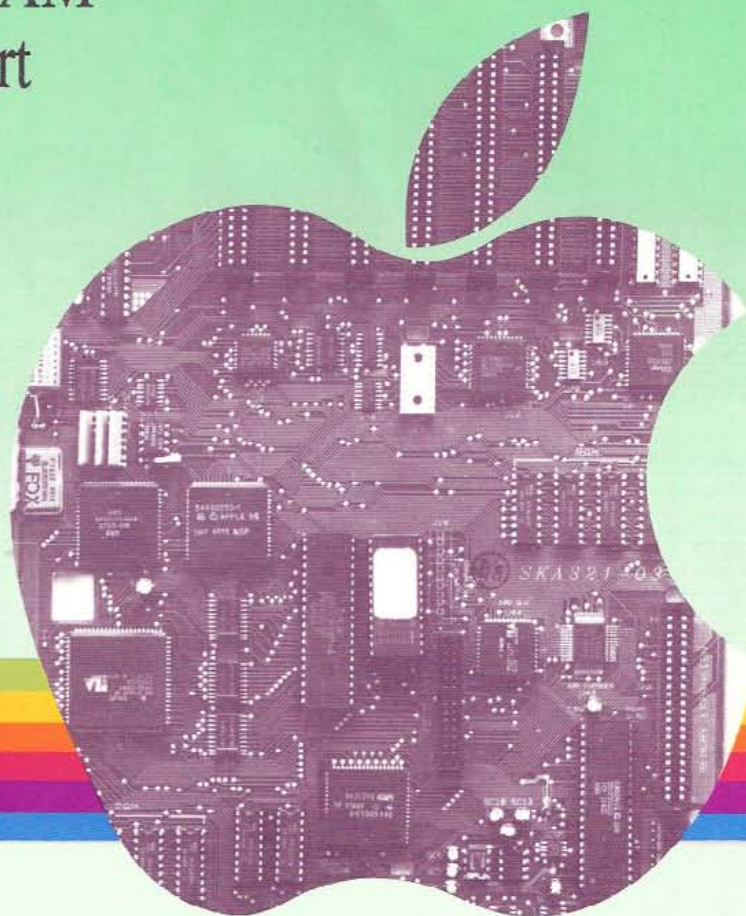

M 2366 - 28 - 45,00 F



NUMERO 28 - PRIX 45 F

ISSN : 0294-6068



**NOUVEAU**



**TOPIQUES PASCAL** est un livre qui vous permet d'acquérir la maîtrise complète de votre Apple en PASCAL. Ce livre présente:

- le fonctionnement des périphériques et les techniques PASCAL pour les gérer efficacement (gestion directe du clavier, multifenêtrage, gestion de plusieurs curseurs, inversion directe de l'écran, test de la disponibilité de l'imprimante, copie de la page texte ou graphique, utilisation de l'Image Writer, paramétrage de la carte Super séric, communications, redirection de l'écran vers la disquette, de l'imprimante vers l'écran)
- les extensions UCSD pour gérer la mémoire (tableaux dynamiques, tableaux creux, éditeur de texte, tableur, objet pointé de taille variable, codeur LISP) ou les disquettes (fichier dynamique, fiche de taille variable à accès direct)
- les moyens pour réaliser de vastes programmes (morcellement du texte, segmentation du code, bibliothèques, gestion des erreurs, générateur de programmes, générateurs de générateurs, traces, types abstraits, programmation orientée objet)
- le fonctionnement système et les détails de l'implémentation Apple (types, formats fichiers, plans mémoire, adresses du BIOS et de l'interprète, appels système).

En tout **848 pages**, 141 programmes, 247 figures, un index complet.

Envoyez votre commande accompagnée du chèque à:

**L'INSTITUT PASCAL**

26 rue Lamartine - 75009 PARIS - Tel. 42.85.10.82

- TOPIQUES PASCAL (290F TTC, étranger +20F)
- les 4 disquettes source (100F TTC)

NOM: \_\_\_\_\_

Adresse: \_\_\_\_\_

## Les reliures Pom's

Pom's vous sert de référence, et à ce titre vous le consultez souvent.

Pour faciliter le rangement en bibliothèque et la consultation, Pom's vous propose des reliures toilées réunissant 6 numéros, soit un an de documentation.

Une fois reliées, les revues forment un livre agréable à utiliser, insensible à la manipulation.

Ces reliures sont couleur Bordeaux, le logo Pom's est frappé sur le dos et un aplat est réservé pour noter l'année. La reliure se fait par brides.

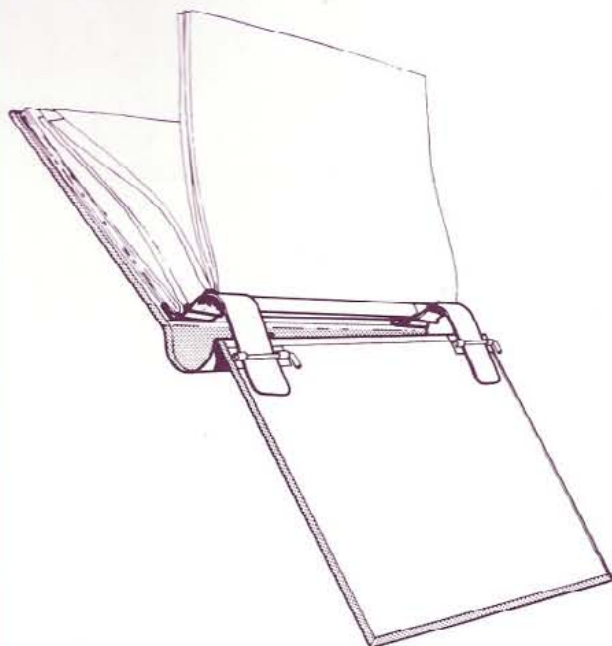

**Reliures Pom's**  
**60,00 F franco**



## Éditorial

Hervé Thiriez



Page 5

## SHOW, I,C,O le debugging sous ProDOS

Alexandre Avrane

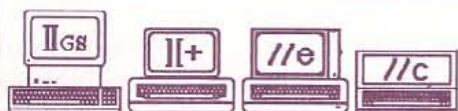

Page 6

## InterPom's le téléchargement via Minitel sur Apple II

Christian Piard



Page 15

## CopyBasFiles fichiers & '/RAM'

François Dreyfuss



Page 35

## Messages et Basic.System

Jacques Rey



Page 36

## Comment utiliser Pom's ?



Page 37



## Essais

Page 40

## InterPom's le téléchargement via Minitel sur Macintosh

Jean-Luc Bazanegue



Page 41

## 'Scrollings' en HGR

Roland Jost



Page 54

## Extasie à l'essai



Page 60

## Pico-Expert système expert de degré 0

Yves Martin

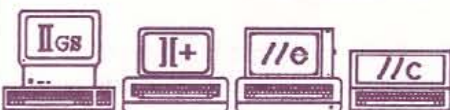

Page 61

## Micro-informations



Jean-Michel Gourévitch

Page 68

## JustText à l'essai



Page 73

Les annonceurs ; Apple : pages 38 et 39. Mnémodyne : page 2.

Éditions MEV - 12, rue d'Anjou - 78000 Versailles. Tél. : (1) 39 51 24 43. Directeur de la publication : Hervé Thiriez



# De MacPaint à MacWrite : Pourquoi passer par le bureau ? "Raccourci" évite ce détour.

Le chemin des écoliers, tel est souvent le passage par le Bureau. Pour changer d'application, il suffit aujourd'hui d'appeler l'accessoire "Raccourci". Après avoir confirmé votre intention de quitter le programme en cours, une fenêtre de sélection apparaît et un simple double-clic vous fait passer de Basic à ScreenMaker, de MacPaint à Multiplan et, pourquoi pas, de MacForth à MacPoker...

## Des avantages :

**Sur un 128 Ko**, ne pas passer par le Finder c'est éviter des manipulations gourmandes en temps et en patience.

**Sur un 512 Ko**, les applications disposent de toute la place mémoire.

**Sur un Mac Plus**, les changements sont quasi-instantanés et les 768 Ko de mémoire cache sont disponibles.

**Compatible avec Switcher** : vous pourrez changer l'une ou l'autre des applications gérées par Switcher directement par cet accessoire.

**Compatible disques durs** : même si votre disque dur est partagé via AppleTalk...

**Disponible** à tout moment, "Raccourci" est toujours utilisable car il ne nécessite pas une installation préalable des applications (sait-on toujours à l'avance quelles applications seront nécessaires à un travail donné ?).

Avec Pom's, travaillez *directement* !

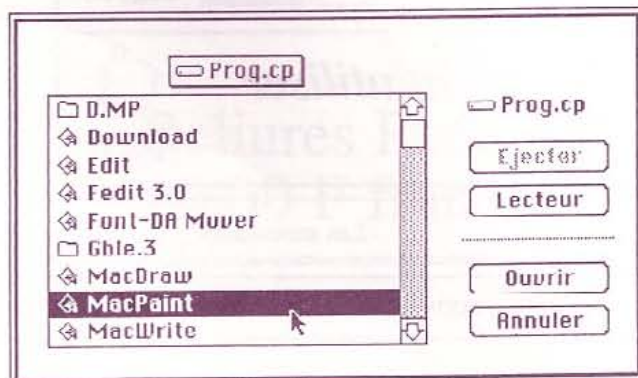
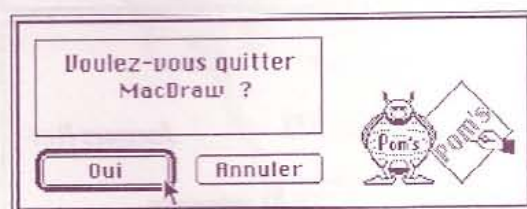
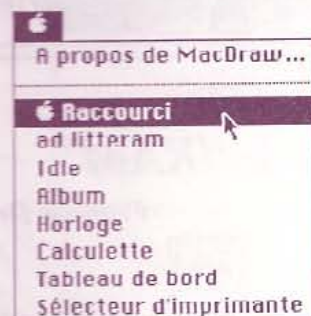



# Éditorial

L'année 1987 sera celle du Mac ouvert ; il est en effet attendu depuis déjà longtemps. Sera-t-elle aussi celle de l'Apple IIgs ? Personne ne saurait aujourd'hui le dire, la richesse des possibilités de ce matériel et l'excellente compatibilité avec le reste de la gamme Apple // étant hélas compensées par un prix relativement élevé. Les transformations //e en IIgs dont on parle aujourd'hui résoudront certainement ce handicap.

Au niveau du logiciel Macintosh, signalons que – depuis juin 86 – on nous promet Writer Plus pour la semaine prochaine... Tôt ou tard, cela devrait devenir vrai ! Autre retard : dBase Mac qui, une semaine avant sa sortie aux États-Unis, a brutalement été stoppé par Ashton-Tate. Un développeur avait en effet constaté que la gestion de la mémoire virtuelle ralentissait énormément le fonctionnement à partir d'une certaine taille de fichier. Retour donc au *drawing-board*, la sortie du produit étant repoussée au milieu de l'année, car il est actuellement reprogrammé en assembleur.

Ceci dit, les produits nouveaux qui sortent actuellement dans les gammes Mac et IIgs sont nombreux, comme vous pourrez le voir dans la rubrique Micro-informations.

Nous savions vous avoir proposé des programmes séduisants dans le numéro 27, mais, avouons-le, nous n'attendions pas un tel succès. Vos courriers et appels téléphoniques se feront certainement aussi nombreux et enthousiastes pour les programmes de transmission proposés dans ces pages. Notons que, comme fréquemment, Pom's vous offre au prix du numéro des logiciels de haute qualité et de haute fiabilité dont la valeur dépasse le coût d'un abonnement revue plus disquette. Rappelons que les disquettes d'accompagnement (60,00 F pour Apple // et 80,00 F pour Macintosh) comportent les sources bien sûr mais également les programmes exécutables.

Pour vous simplifier la communication, Pom's fait dans le 'hard' : nous tenons à votre disposition des câbles de liaison Apple/Minitel. Peut-être serviront-ils pour de prochains programmes...

Hervé Thiriez

Ont collaboré à ce numéro Alexandre Avranc, Jean-Luc Bazancgue, François Dreyfuss, Jean-Michel Gourévitch, Roland Jost, Olivier Herz, Yves Martin, Gérard Michel, Christian Piard, Jacques Rey, Hervé Thiriez.

Directeur de la publication, rédacteur en chef : Hervé Thiriez.

Rédacteurs : Alexandre Avranc, Olivier Herz.

Siège social : Éditions MEV - 12, rue d'Anjou - 78000 Versailles. Tél. : (1) 39.51.24.43.

Publicité : Éditions MEV.

Diffusion : N.M.P.P.

Impression : Rosay - 47, avenue de Paris - 94300 Vincennes. Tél. : (1) 43.28.18.63.

Pom's est une revue indépendante non rattachée à Apple Computer, Inc. ni à Apple Computer France S.A.R.L. Apple, le logo Apple, Mac et le logo Macintosh sont des marques déposées d'Apple Computer, Inc.



# SHOW, I, C, O : le debugging sous ProDOS

Alexandre Avrane

Comme vous le savez tous, la recherche des erreurs d'un programme est une des activités principales de l'informatique. Tâche ô combien exaltante, bien entendu...

Malheureusement, il n'existe pas (encore) de méthodes infaillibles permettant de les éliminer dès la naissance, c'est-à-dire la conception d'un logiciel. En revanche, une panoplie d'outils destinés au *debugging* permet de les déceler plus rapidement. Examinons-les aujourd'hui, dans l'optique d'un programme écrit en assembleur ou en Applesoft, et dans un environnement ProDOS.

## Les méthodes

Trois types d'approches sont souvent envisagées :

- D'abord, la méthode de la grande patience pas toujours récompensée : c'est l'analyse pas-à-pas des instructions exécutées ; le TRACE du Basic, ou un logiciel spécifique (tel que Bugbyter livré sur certaines disquettes ProDOS) pour les routines écrites en 6502. C'est long, fastidieux et éprouvant.

- Cette première approche peut être complétée par des ordres d'arrêt afin que le programme rende la main et qu'il soit ainsi possible d'examiner la valeurs des variables Applesoft ou de certains octets de la mémoire. Il s'agit, respectivement, des instructions STOP et BRK.

- Enfin, une mise au point affinée nécessite souvent une analyse détaillée des appels vers le système d'exploitation. Les commandes MON et NOMON du DOS 3.3 permettent ainsi d'obtenir des informations pertinentes en un minimum de temps.

En complément, on peut trouver un certain nombre d'utilitaires afin d'accélérer le temps passé au debugging : par exemple D-CODE (Beagle-Bros) et certaines routines proposées dans Beneath Apple DOS (et bien sûr dans Pom's).

Remarquons que le TRACE de l'Applesoft n'était pas disponible sous DOS 3.3 ; en revanche, les instructions MON et NOMON sont ignorées sous ProDOS. Aujourd'hui, notre objectif sera donc d'en créer les équivalents grâce aux commandes SHOW et NOSHOW.

## MON & NOMON

Pour rappel, ces deux instructions permettent d'afficher à volonté, sous DOS 3.3 uniquement, l'ensemble des commandes passées par le programme Basic vers le système d'exploitation (CATALOG, READ, VERIFY, etc.) par l'exécution de lignes telle que :

```
260 PRINT CHR$(4); "OPEN FI  
CHIER1, D2"
```

Trois paramètres facultatifs définissent le type d'affichage : C pour n'afficher que les commandes, I (input) pour les données lues par un READ, O (output) pour celles écrites par un WRITE.

Deux points essentiels semblent dignes d'amélioration :

- D'abord, MON n'a d'effet que pour un programme écrit en Applesoft (ou en Integer Basic, pardons aux puristes). En particulier, une routine en assembleur qui appelle le File Manager ou RWTS ne peut être examinée.

- Ensuite, l'affichage à l'écran brouille très rapidement celui-ci si il est utilisé à d'autres fins (grille de saisie par exemple), ce qui occasionne une gêne non négligeable.

Les commandes offriront donc les particularités suivantes :

Les commandes affichées sont celles qui appellent effectivement le noyau de ProDOS (MLI), et non pas la chaîne de caractères qui suit le PRINT CHR\$(4) d'un programme Basic. Par ailleurs, l'interception de cette chaîne par le Basic.System n'est pas documentée par Apple ; il faudrait donc, pour la réaliser, modifier directement le Basic.System hors ses pages globales, avec tous les risques liés à une fâcheuse dépendance vis-à-vis des versions actuelles de ProDOS.

Les anciens paramètres (C, I, O) sont conservés. De plus, le paramètre P permet d'envoyer les informations également sur une imprimante connectée en slot 1. Il sera alors possible d'exécuter un programme en obtenant une trace papier des actions effectuées.

Enfin, nos nouvelles commandes ne peuvent malheureusement pas s'appeler MON et NOMON pour assurer une compatibilité totale avec les programmes écrits sous DOS 3.3 car, erreur de conception du Basic.System, les commandes de celui-ci (dont MON et NOMON qui sont reconnues mais ignorées) ne peuvent être redéfinies par une commande externe. Il aurait été préférable que le Basic.System s'intéresse à l'existence d'éventuelles commandes externes avant de s'occuper des siennes, et non l'inverse.



## Exemple d'utilisation

A titre d'illustration, le programme en Applesoft:

```
100 D$ = CHR$(4)
110 PRINT D$"SHOW,C,O,P"
120 PRINT D$"OPEN FICHIER1"
130 PRINT D$"WRITE FICHIER1"
140 PRINT "ABCDEF"
150 PRINT "GHIJKL"
160 PRINT D$"CLOSE FICHIER1"
170 PRINT D$"NOSHOW,C,O,P"
```

fournira, lors de sa première exécution, sur l'imprimante connectée :

```
C5: Online S6,D1
C4: Get_file_info
   /DISK1/FICHIER1 (46)
C0: Create /DISK1/FICHIER1
C8: Open /DISK1/FICHIER1,#01
CB: Write #01,L$000E
ABCDEF
GHIJKL
CC: Close #01
```

Chaque ligne affichée comprend (toutes les valeurs sont fournies en hexadécimal):

- le numérique d'appel à ProDOS,
- le libellé correspondant à cet appel,
- éventuellement, le ou les paramètres pertinents,
- enfin, un éventuel code-retour entre parenthèses si une erreur s'est produite.

Cette méthode de visualisation des informations peut donc aussi servir à mieux comprendre le fonctionnement du Basic.System, ou à développer son propre interpréteur en assembleur. On pourra d'ailleurs en profiter pour relever une certaine redondance du Basic.System qui a parfois tendance à demander des informations qu'il connaît déjà.

En reprenant les étapes de l'exemple précédent, on note successivement:

- Un appel Online afin de connaître le nom du préfixe courant.
- Un Get file info pour vérifier qu'il s'agit bien d'un fichier texte. À la première exécution, ce fichier n'existe pas et on obtient le code erreur correspondant. En règle

générale, d'ailleurs, il est chaudement recommandé de toujours faire précéder toute manipulation de fichier par un Get\_file\_info.

- Un Create, uniquement à la première exécution, pour créer le fichier avec ses attributs (type, date/heure, etc).
- Un Open où le programme indique le nom du fichier, et reçoit en retour un numéro de référence.
- Un Write, correspondant avec le numéro de référence précédent, sur une longueur de \$000E octets (14 octets, c'est-à-dire 2 enregistrements de 6 caractères suivis d'un retour-chariot).
- L'affichage des données "ABCDEF" et "GHIJKL" car on l'avait demandé (option O)
- Enfin, la fermeture du fichier.

Bien entendu, on aurait obtenu le même résultat si le programme Basic ci-dessus avait été écrit en assembleur.

## Informations affichées

Les paramètres affichés par la commande SHOW reprennent en partie l'ensemble des paramètres utilisés pour chaque appel à ProDOS. En particulier :

- les noms de fichiers utilisés et/ou le préfixe ;
- le numéro de référence fourni par ProDOS à l'ouverture ;
- la longueur demandée des lectures/écritures de données ;
- la longueur effectivement obtenue si elle diffère de celle demandée ;
- la position courante sur le fichier, en nombre d'octets depuis le début ;
- les indications de slot/drive ;
- le numéro de priorité pour les appels de gestion des interruptions ;
- le numéro de bloc lu ou écrit ;
- le caractère de fin de ligne suivi de son octet de masque.

Afin d'alléger la densité de la présentation, seules les informations pertinentes pour

l'appel en cours sont fournies.

De plus, lorsque les paramètres I ou O sont actifs, les octets de données des fichiers texte lus ou écrits sont envoyés à l'affichage. Afin d'éviter les crises d'épilepsie des cartes d'interface, les caractères de contrôle éventuellement rencontrés sont ignorés.

Il n'est pas prévu de rappeler aujourd'hui le détail des types d'appel à ProDOS, qui peuvent être obtenus dans le *Technical Reference Manual* d'Apple ou de *Beneath Apple ProDOS*. (On pourra également consulter le numéro 20 de Pom's).

En revanche, les codes-erreur possibles sont :

```
00 pas d'erreur
01 fonction inconnue
04 nombre de paramètres
   incorrect pour la fonction
25 table d'interruption pleine
27 i/o error
28 pas d'unité dans ce
   slot/drive
2B volume protégé contre
   l'écriture
2E un volume, sur lequel se
   trouve des fichiers ouverts,
   a été enlevé
40 syntaxe incorrecte du
   préfixe
42 pas plus de 8 fichiers
   ouverts simultanément
43 numéro de référence fourni
   non alloué à un fichier
   ouvert
44 le chemin d'accès du préfixe
   n'a pu être trouvé
45 volume actuellement non
   monté
46 fichier inconnu
47 impossible de créer ou
   renommer vers un nom de
   fichier déjà existant
48 plus de place sur le volume
49 plus de place sur le
   directory du volume
4A version de ProDOS trop
   ancienne pour lire ce
   fichier
4B type de stockage du fichier
   inconnu
4C lecture impossible après la
   fin du fichier
4D impossible de se positionner
   après la fin du fichier
4E erreur d'accès au fichier
   (fichier verouillé)
50 impossible d'ouvrir,
   renommer ou détruire un
```



- fichier ouvert
- 51 directory endommagé
- 52 volume non formaté pour ProDOS
- 53 valeur hors champs d'un paramètre d'appel
- 55 pas plus de 8 volumes connus simultanément par ProDOS
- 56 adresse de buffer incorrect
- 57 deux volumes montés ont le même nom
- 58 carte du volume endommagée

À l'exception du code-retour 00, qui indique un accomplissement correct, les codes erreurs sont affichés, à la suite des paramètres, entre parenthèses.

## Installation

Les commandes SHOW et NOSHOW sont gérées par une routine en assembleur qui utilise le modèle donné par les commandes TDUMP et INIT de Pom's 20. Le fichier source SHOW.CODE.S, assemblé par Big Mac, fournit l'objet SHOW.CODE.

Ce dernier est ensuite chaîné avec la routine CMDLOAD par le programme CMDLINK pour fournir un fichier SHOW directement exécutable. (CMDLOAD et CMDLINK ont été explicités en détail dans le numéro 20 de Pom's).

Pour initialiser les commandes SHOW et NOSHOW, il suffit de faire :

```
-SHOW
ou
BRUN SHOW
```

Il est également possible de charger les commandes par :

```
BLOAD SHOW.CODE
BRUN CMDLOAD
```

Après chargement du programme, aucune différence n'est visible tant qu'une instruction telle que SHOW,C n'est pas exécutée.

Le paramètre d'assemblage SLOT permet de spécifier le slot de l'imprimante si celle-ci n'est pas connectée en slot 1. Le programme fonctionne néanmoins parfaitement sur une

configuration sans imprimante, pourvue que la commande SHOW,P ne soit jamais exécutée.

Enfin, notons que l'utilisation de ces deux nouvelles commandes est compatible avec celle des autres commandes utilisant le principe décrit par CMDLOAD. En particulier, la commande TDUMP de Pom's 20 (qui permet de vérifier entre autre le contenu des fichiers texte) peut être utilisée conjointement.

De même, SHOW gère les tentatives d'interruption et peut donc co-exister sans problèmes avec des programmes qui les génèrent, comme DATHEUR de Pom's 24 qui utilise les interruptions de la carte souris.

## Utilisation hors Basic

Il est possible d'obtenir, dans un environnement où l'interpréteur système n'est plus le Basic.System (par exemple le Filer, Convert, Exerciser, etc), les informations affichées à chaque appel du MLI. Dans ce cas, il faut modifier le source et :

- fixer le paramètre BASIC à 0 (il est normalement à 1)
- fixer le paramètre ADRESSE à une adresse où la routine pourra se loger sans interférer avec l'interpréteur système actif (par exemple \$8000 pour CONVERT)
- fixer le paramètre OUT à 0 si on désire une sortie uniquement sur écran, à 1 pour une sortie supplémentaire sur imprimante
- fixer le paramètre XSYSIO à 1 pour n'afficher que les appels au MLI, à 0 pour obtenir en plus les données lues ou écrites vers tous les types de fichiers
- assembler le source ainsi modifié
- ne pas chaîner le module objet avec CMDLOAD mais l'exécuter directement (BRUN SHOW.CODE)

Les informations de debugging seront alors toujours envoyées

(impossible de moduler leur apparition).

Ainsi utilisé, SHOW permet par exemple d'observer les algorithmes des programmes utilitaires fournis par Apple sans devoir les désassembler dans le détail.

Ainsi, ne cherchez plus pourquoi CONVERT 1.0 est si long pour lire un catalogue DOS 3.3 : il se contente seulement de lire consécutivement jusqu'à cinq fois les mêmes blocs de la piste \$11 !

Attention, le paramètre ADRESSE, s'il est mal choisi, peut entraîner un magnifique *plantage* du système. Il est donc très important de le déterminer avec soin afin de charger SHOW.CODE dans une zone mémoire qui ne sera jamais affectée par l'interpréteur actif.

Cette utilisation du programme SHOW est surtout destinée à un but pédagogique (pour mieux discerner le fonctionnement du Filer par exemple), ainsi qu'aux ambitieux qui écrivent leur propre interpréteur système.

## Fonctionnement interne

Le principe de fonctionnement du programme repose sur l'interception des appels au MLI qui ont comme point d'entrée l'adresse \$BF00. En modifiant le JMP qui se trouve à cette adresse, une routine prend la main sur tous les accès effectués vers ProDOS.

En examinant alors la pile, SHOW détermine l'adresse de la routine appelante, ainsi que le code d'appel au MLI et l'adresse de la table des paramètres associée. On peut alors appeler directement MLI en lui fournissant les valeurs précédemment trouvées. En retour, il reste à gérer l'affichage des informations concernant cet accès, puis rendre la main à la suite de la routine appelante.

Bien entendu, il faut également s'occuper de certains détails,



comme les interruptions (car une carte souris peut en générer très fréquemment), les vecteurs d'affichage (en déconnectant temporairement le Basic.System qui ne comprend plus rien si on lui dit ce qu'on affiche...) et d'autres babioles telles que la sauvegarde/restitution des registres ou la sortie en catastrophe si jamais la routine appelante se met à charger un nouvel interpréteur système.

SHOW gère également les codes d'appel inconnus, en affichant alors le libellé "Unidentified"

suivi d'un beep péremptoire. On pourra remarquer que l'EXERCISER de la disquette Apple ne se gêne pas pour envoyer quelques codes inconnus...

### Fichiers sur la disquette Pom's

#### T.SHOW.CODE

source en Big Mac, type TEXT

#### SHOW

objet exécutable après chaînage avec CMDLOAD (Pom's 20)

SHOW ne prétend nullement être l'outil complet de debugging sous ProDOS mais pourra rendre de grands services pour dépanner certains problèmes de plantage. En particulier, couplé avec la commande TDUMP, il permet une réparation très rapide des programmes qui accèdent aux fichiers texte. Enfin, c'est un aide pour la mise au point rapide (c'est à dire sans faire de pas-à-pas) des routines en assembleur qui manipulent ProDOS.



### Source T.SHOW.CODE (Assembleur Big Mac)

```

*
      LST OFF
*****
*
*      ProDOS SHOW, I, C, O, P
*
*****
*
* Commandes SHOW et NOSHOW pour ProDOS
*
* Copyright (c) 1986 Alexandre Avrane
*
* Modifié: 05/07/86
* Créé:    07/01/86
*
* Assembleur: Big Mac
*
*****
* Fonction:
* =====
* Simule les commandes MON et NOMON du DOS 3.3, avec les
* paramètres C (commandes), I (input data) et O (output data),
* P (envoi des informations sur l'imprimante).
* Les commandes correspondent aux appels au MLI, et non
* les instructions issues de l'Applesoft.
*
* Syntaxe:
* =====
* SHOW <paramètres> active les modes de debugging
* NOSHOW <paramètres> désactive
* paramètres:
* C affichages des appels de l'interpréteur vers ProDOS
* I affichage des octets lus d'un fichier texte
* O affichages des octets écrits vers un fichier texte
* P envoi de l'affichage vers l'imprimante
* Les paramètres peuvent être précédés d'une virgule
* (pour assurer la compatibilité avec le DOS 3.3).
* Si aucun paramètre, la commande est ignorée.
*
* Ce programme doit être lié avec CMDLOAD (Pom's 20)
*
* Configuration
* =====
* Apple II+, //e, //e+, //c, ///
* Vidéo: 40 colonnes (avec minuscules) ou 80 colonnes
* Processeur: 6502, 65C02, R65C02
* ProDOS + Basic.System (toutes versions)
*
BASIC - 0
* Ce paramètre d'assemblage doit être mis à zéro

```

```

* pour utiliser ce programme sans Basic.System;
* les paramètres sont alors tous considérés actifs.
* La routine doit alors impérativement être chargée
* dans une zone d'adresses n'interférant pas
* avec l'interpréteur système actif.

SLOT - 1
* Localisation du slot de l'imprimante

DO 1-BASIC
ADRESSE = $8000  adresse de chargement
OUT = 0         par défaut, pas de sortie vers l'impr
XSYSIO = 1     par défaut, seulement show,c
FIN

CH = $24      position horizontale
CSW = $36     vecteur de sortie des caractères
PTR1 = $3C
PTR2 = $3E

DO BASIC
IN_BUFF = $200  buffer de saisie
EXTRNCMD = $BE06  commande externe Basic.System
BI_OUT = $BE30  vecteur réel de sortie pour Basic.Sys
XTRNADDR = $BE50  rappel après extraction des paramètres
XLEN = $BE52    longueur de la commande externe
XCNUM = $DE53   numéro de commande Basic.System
PBITS = $BE34   flags de recherche par Basic.System
FILETYPE = $BE88  type de fichier pour Basic.System
FIN

MLI = $BF00     accès au ProDOS MLI
CROUT = $FD8E  retour-chariot
PRDYTE = $FDDA  affiche l'accumulateur en hexadécimal
COUT = $FDED   affiche l'accumulateur en ascii
RTS = $FF58    instruction RTS immuable (on espère!)

DO BASIC
ORG $2100      ($2000-20FF pour CMDLOAD)
ELSE
ORG ADRESSE
FIN

* =====
* Macros
* =====
MOVE MAC
LDA #1
STA #2
LDA #1+1
STA #2+1
<<<

GET MAC
LDY #1
LDA (PTR1),Y
<<<

DISPLAY MAC
LDA #1

```



```

JSR COUT
<<<

SAVE_REG MAC
PHA
PHA
TXA
PHA
TYA
PHA
<<<

LOAD_REG MAC
PLA
TAY
PLA
TAX
PLA
PLP
<<<

EXP OFF

* =====
* Examen de la commande et des paramètres
* =====
* On arrive ici à chaque retour-chariot en mode immédiat,
* et pour chaque commande précédée de ctrl-d en mode différé.

START = *
DO BASIC
CLD convention avec ProDOS
LDA #>FIN+$100 conventions pour CMDLOAD
LDA #>LONG-$100
V_OLDCMD LDA RTS

SEI
LDA #<IN_BUFF le buffer d'entrée contient la saisie
STA PTR1
LDA #>IN_BUFF
STA PTR1+1
LDY #$$FF
CLC

CMD_L1 INY
LDA (PTR1),Y prend un octet saisi
BCS CMD_L2 on sait déjà que c'est peut-être SHOW
CMP CMD,Y NOSHOW?
BNE CMD_L2 non
CPY #6-1 6 caractères dans NOSHOW
BEQ FOUND oui
BNE CMD_L1 pas encore certain (jmp avec carry=0)

CMD_L2 EOR CMD+2,Y SHOW?
BNE NO_CMD non, c'est pas pour moi
CPY #4-1 4 caractères dans SHOW
BEQ FOUND oui
SEC indique qu'on cherche sur SHOW...
BCS CMD_L1 ...et on continue

FOUND TYA
EOR #3 donne 0 si SHOW, 6 si NOSHOW
STA PTR2+1

FOUND_L1 INY
LDX #4-1 4 paramètres possibles
LDA (PTR1),Y
CMP #", " on ignore les virgules...
BEQ FOUND_L1
CMP #" " ...et les blancs
BEQ FOUND_L1
CMP #$$8D si retour-chariot...
BEQ CMD_OK ...fin de la saisie
FOUND_L2 CMP PARM,X un des paramètres?
BNE FOUND_L3 je ne sais pas encore
LDA PTR2+1
STA FLAG,X les flags seront nuls si activés
BPL FOUND_L1 ...et on recherche d'autres paramètres

FOUND_L3 DEX
BPL FOUND_L2 peut-être le suivant
BMI NO_CMD inconnu

NO_CMD SEC
CLI
JMP (V_OLDCMD+1) ni SHOW, ni NOSHOW...

CMD_OK CLI
LDA #0

STA XCNUM commande externe à Basic.System
STA PDITS aucun paramètre à faire extraire
STA PBITS+1
STY XLEN longueur de la commande
>>> MOVE,CMD_BACK+1;XTRNADDR adresse de retour
ELSE
LDA #0 si utilisation sans Basic.System...
STA FLAG ...les paramètres sont actifs en
STA FLAG+1
STA FLAG+2
LDA #OUT
STA FLAG+3
FIN
DO BASIC
CLC c'est bien notre commande externe!
RTS on nous rappelle à la ligne suivante...
FIN

* =====
* Mise en place des interceptions
* =====
* On arrive ici dès que ProDOS a compris qu'il n'avait pas
* à extraire des paramètres pour notre commande

CMD_NEXT LDA MLI+2 l'interception est-elle déjà là?
CMP #>MLI
BCS CMD_SET non: il faut la placer
LDA FLAG
ADC FLAG+1
ADC FLAG+2 aucun paramètre C,I,O actif?
CMP #6*3
BNE CIAO ...au moins un

OFF_CMD SEI
>>> MOVE,SV_MLI+1;MLI+1 déconnecte l'interception
CLI
CLC
RTS

CMD_SET >>> MOVE,MLI+1;SV_MLI+1 stocke l'adresse réelle d'entr
SEI
>>> MOVE,MY_MLI+1;MLI+1 intercepte les appels vers MLI
CIAO CLC pas d'erreur à l'exécution de notre comm
CLI
RTS cette fois-ci, c'est fini.
CMD_BACK LDA CMD_NEXT (adresse pour être relogée)

* =====
* Interception des appels
* =====
* On arrive ici lorsqu'une routine quelconque appelle MLI

MY_MLI JMP *+3
>>> SAVE_REG

TSX
SEI
LDA $105,X récupère l'adresse du programme appelant
STA GO_PGM+1 ...et sauve pour l'appeler plus tard
STA PTR1
LDA $106,X
STA GO_PGM+2
STA PTR1+1

>>> GET,1 code d'appel à MLI
STA MLI_CODE
INY
LDA (PTR1),Y
STA MLI_PARM
INY
LDA (PTR1),Y adresse des paramètres
STA MLI_PARM+1
CLI

DO BASIC
LDA MLI_CODE
EOR #$$CA lecture demandée?
BNE GO_MLI
LDA FILRTYPR
CMP #$$FF sur un fichier système?
BNE GO_MLI si oui: on va charger un nouvel interpr
>>> MOVE,V_OLDCMD+1;EXTRNCMD déconnecte la commande ext
JSR OFF_CMD déconnecte l'interception vers MLI
>>> LOAD_REG on restore tout l'environnement...
JMP MLI ...et on rend l'ame en plongeant sur MLI.
FIN

```



```

GO_MLI >>> LOAD_REG
STA TEMP
PLA
PLA ;dépile le JSR MLI du pgm appelant
LDA TEMP
SV_MLI JSR $0000 on appelle MLI
MLI_CODE NOP nop pour être relogeable
MLI_PARM NOP
NOP

```

```

* =====
* Gestion des retours d'appel
* =====

```

\* On arrive ici dès que le MLI a fait son boulot

```

STA MLI_RC récupère le code-retour MLI
>>> SAVE_REG

>>> MOVE,CSW;SV_CSW sauve l'ancien vecteur de sortie
LDA CH
STA SV_CH
SEI ;inhibe toutes les interruptions
LDA FLAG+3 sortie vers l'imprimante?
BEQ PRINTER
DO BASIC
>>> MOVE,RI_OUT;CSW ne passe plus par Basic.System
FIN
BNE CHECK_C -jmp
PRINTER STA CSW
STA CH
LDA #SLOT+$C0
STA CSW+1 imprimante activée (vers $C100)

```

```

CHECK_C >>> MOVE,MLI_PARM;PTR1
LDA FLAG show,c actif ?
BEQ BACK
JMP IO non

```

```

BACK LDA MLI_CODE
JSR PRINT_L4 affiche le code
>>> DISPLAY,": "

```

```

T_CALL_V LDA T_CALL
>>> MOVE,T_CALL_V+1;PTR2
LDY #0-2
SEEK INY

```

```

INY
LDA (PTR2),Y cherche le code utilisé
BEQ TRANS code inconnu!
EOR MLI_CODE
RNF SFEK

```

```

TRANS INY
TYA
CLC
ADC (PTR2),Y
BCC TRANS2
INC PTR2+1
CLC

```

```

TRANS2 ADC PTR2
STA PTR2 translate le vecteur vers la 2e tabl
LDA PTR2+1
ADC #0
STA PTR2+1

```

```

LDY #0
LOOP LDA (PTR2),Y
BPL PARAMS
JSR COUT affiche le libellé
INY
BNE LOOP

```

```

PARAMS PHA
>>> DISPLAY, " "
PLA

```

```

* =====
* Affichage des informations selon l'appel
* =====

```

\* Table des types de paramètres

\* octet = \$0qfedcba

\* a = 1 ==> type1: pathname en +1/+2

\* b = 1 ==> type2: block number en +4/+5

\* c = 1 ==> type3: unit number en +1

\* d = 1 ==> type4: reference en +1

```

* e = 1 ==> type5: reference en +5
* f = 1 ==> type6: length en +4/+5
* g = 1 ==> type7: position en +2/+3/+4
* f=q=1 ==> type8: caractère newline en +3, masque en +2

```

```

TYPE1 LSR
PHA
BCC TYPE2
>>> GET,1
STA PTR2
INY
LDA (PTR1),Y
STA PTR2+1
LDY #0
LDA (PTR2),Y longueur du pathname
BEQ TYPE2 préfixe nul
STA TEMP
TYPE1_L INY
LDA (PTR2),Y
ORA #$80
JSR COUT affiche le pathname
DEC TEMP
BNE TYPE1_L

```

```

TYPE2 PLA
LSR
PHA
BCC TYPE3
>>> DISPLAY,"$"
JSR PRINT_1 affiche le numéro de bloc
>>> DISPLAY," "

```

```

TYPE3 PLA
LSR
PHA
BCC TYPE4
>>> DISPLAY,"S"
>>> GET,1
ASL
PHP
LSR
LSR

```

```

LSR
ORA #$B0
JSR COUT affiche le slot
>>> DISPLAY," "
>>> DISPLAY,"D"
LDA #1
PLP
BCC TYPE3_L
ASL
TYPE3_L ORA #$B0
JSR COUT affiche le drive

```

```

TYPE4 PLA
LSR
PHA
BCC TYPE5
>>> DISPLAY," "
>>> DISPLAY,"#"
LDY #5
JSR PRINT_3 affiche la référence à l'ouverture

```

```

TYPE5 PLA
LSR
PHA
BCC TYPE6
>>> DISPLAY,"#"
LDY #1
JSR PRINT_3 affiche la référence utilisé

```

```

TYPE6 PLA
BEQ THE_END
PHA
>>> DISPLAY," "
PLA
LSR
PHA
BCC TYPE7
BNE TYPE8
>>> DISPLAY,"L"
>>> DISPLAY,"$"
JSR PRINT_1 affiche la longueur...

```



```

>>> GET,6
LDY #4
CMP (PTR1),Y ...et compare avec la longueur effect
BEQ TYPE7
PHA
>>> DISPLAY,"-"
>>> DISPLAY,">"
>>> GET,7
JSR PRINT_L4 si une différence modulo $100, on l'aff
PLA
JSR PRINT_L4

TYPE7 PLA
LSR
BCC THE_END
>>> DISPLAY,"B"
>>> DISPLAY,"$"
LDY #4
JSR PRINT_2 position (relative byte address)
DEY
JSR PRINT_3
CLC
BCC THE_END =jmp

TYPE8 PLA
>>> DISPLAY,"$"
LDY #3
JSR PRINT_3
>>> DISPLAY,"("
DEY
JSR PRINT_3
>>> DISPLAY,")"

THE_END LDA MLI_RC
PHA
BEQ RC_0 code-retour 0 ...
>>> DISPLAY," "
>>> DISPLAY,"("
PLA
PHA
JSR PRINT_L4 ...sinon on l'affiche...
>>> DISPLAY,")"

RC_0 JSR CROUT
PLA
BNE GOBACK ...et on termine

* -----
* Retour vers le programme appelant
* -----
GOBACK = *
>>> MOVE,SV CSW;CSW restore la sortie vidéo Basic.S
LDA SV_CH
STA CH
CLI
CLC
LDA GO_PGM+1 calcule l'adresse de suite du prog
ADC #4
STA GO_PGM+1
LDA GO_PGM+2
ADC #0
STA GO_PGM+2

>>> LOAD_REG restore les registres...
GO_PGM JMP $0000 ...et c'est fini!

* -----
* Routine d'affichage
* -----
PRINT_1 LDY #5
PRINT_2 LDA (PTR1),Y
JSR PRINT_L4
DEY
PRINT_3 LDA (PTR1),Y
PRINT_L4 JMP PRBYTE

* -----
* Zones de données
* -----
RRX marque la fin de la zone relogeable
TXT_FLAG - *-1
DS 8 indicateur fichiers texte
SV_CSW DA 0 ancien vecteur de sortie
MLI_RC DFB 0 code-retour MLI
TEMP DFB 0 compteur temporaire
SV_CH DFB 0 position horizontale
DO BASIC
CMD ASC "NO"
ASC "SHOW"
PARM ASC "CIOP"
FIN
FLAG DFR 6,6,6,6 par défaut désactivés
T_CALL - * table des types d'appel
HEX 40
DFB C40-*
HEX 41
DFB C41-*
HEX 65
DFB C65-*
HEX 60
DFB C80-*
HEX 81
DFB C81-*
HEX B2
DFB CB2-*

```



HEX C0		C81	ASC "Write_block"
DFB CC0-*		DFB \$00000110	
HEX C1		C82	ASC "Get_time"
DFB CC1-*		DFR \$00000000	
HEX C2		CC0	ASC "Create"
DFB CC2-*		DFB \$00000001	
HEX C3		CC1	ASC "Destroy"
DFB CC3-*		DFB \$00000001	
HEX C4		CC2	ASC "Rename"
DFB CC4-*		DFB \$00000001	
HEX C5		CC3	ASC "Set_file_info"
DFB CC5-*		DFB \$00000001	
HEX C6		CC4	ASC "Get_file_info"
DFB CC6-*		DFB \$00000001	
HEX C7		CC5	ASC "Online"
DFR CC7-*		DFB \$00000100	
HEX C8		CC6	ASC "Set_prefix"
DFB CC8-*		DFB \$00000001	
HEX C9		CC7	ASC "Get_prefix"
DFB CC9-*		DFB \$00000001	
HEX CA		CC8	ASC "Open"
DFB CCA-*		DFB \$00001001	
HEX CB		CC9	ASC "Newline"
DFB CCB-*		DFB \$01110000	
HEX CC		CCA	ASC "Read"
DFB CCC-*		DFB \$00110000	
HEX CD		CCB	ASC "Write"
DFB CCD-*		DFB \$00110000	
HEX CE		CCC	ASC "Close"
DFB CCE-*		DFR \$00010000	
HEX CF		CCD	ASC "Flush"
DFB CCF-*		DFB \$00010000	
HEX D0		CCE	ASC "Set_mark"
DFB CD0-*		DFB \$01010000	
HEX D1		CCF	ASC "Get_mark"
DFR CD1-*		DFB \$01010000	
HEX D2		CD0	ASC "Set_eof"
DFB CD2-*		DFB \$01010000	
HEX D3		CD1	ASC "Get_eof"
DFB CD3-*		DFB \$01010000	
HEX 00	code inconnu: doit etre le dernier	CD2	ASC "Set_buf"
DFB C00-*	(doit etre < \$FF)	DFB \$00010000	
		CD3	ASC "Get_buf"
		DFB \$00010000	
C40	ASC "Alloc_interrupt"	COO	ASC "Unidentified"
DFB \$00010000		DFB \$87	beep!
C41	ASC "Dealloc_interrupt"	DFB \$00000000	
DFB \$00010000			
C65	ASC "Quit"	FIN	= *
DFB \$00000000		LONG	= FIN-START+\$100
C80	ASC "Read_block"	LST	ON
DFB \$00000110			

## Récapitulation SHOW

Après avoir saisi ce code sous moniteur, vous le sauvegarderez par :

BSAVE SHOW,A\$2000,L\$600

```

2000- AD 00 BF C9 4C F0 05 A9
200A- 87 4C ED FD AD 4D BE F0
2010- 05 A9 15 4C 09 BE AD 04
2018- 21 69 00 20 98 20 90 05
2020- A9 0E 4C 09 BE CD 02 21
2028- 90 F6 AE 08 BE 8D 08 BE
2030- 8E 07 21 AE 07 BE 8E 06
2038- 21 A0 00 8C 07 BE 48 E9
2040- 21 85 3C 68 38 F9 04 85
2048- 74 A9 21 85 49 84 48 A0
2050- 00 B1 48 F0 27 20 8E F8
2058- A4 2F C0 02 D0 0F D1 48
2060- C9 21 90 09 CD 02 21 B0
2068- 04 65 3C 91 48 A5 48 38
2070- 65 2F 85 48 A5 49 69 00
2078- 85 49 D0 D3 A0 00 A9 21
2080- 84 3C 85 3D 18 6D 04 21
208A- 84 42 88 84 3E 85 3F AD

```

```

2090- 08 BE 05 43 C8 4C 2C FE
2098- 8D FB 20 A5 74 18 69 04
20A0- 8D FC 20 86 3D CE FC 20
20A8- F0 47 AD FC 20 8D FD 20
20B0- AD FD 20 48 4A 4A 4A AA
20B8- 68 29 07 A8 B9 F3 20 3D
20C0- 58 BF D0 E1 A5 3D D0 09
20C8- B9 F3 20 1D 58 BF 9D 58
20D0- BF AD FC 20 38 CE FD 20
20D8- ED FD 20 CD FB 20 D0 D0
20E0- A5 3D D0 07 18 AE FD 20
20E8- E8 8A 60 A9 00 85 3D F0
20F0- B9 38 60 80 40 20 10 08
20F8- 04 02 01 00 00 00 AD 99
2100- D8 A9 26 A9 04 AD 58 FF
2108- 78 A9 00 85 3C A9 02 85
2110- 3D A0 FF 18 C8 B1 3C B0
2118- 0B D9 88 24 D0 06 C0 05
2120- F0 0E D0 F0 59 8A 24 D0
2128- 2E C0 03 F0 03 38 B0 E4
2130- 98 49 03 85 3F C8 A2 03
2138- B1 3C C9 AC F0 F7 C9 A0
2140- F0 F3 C9 8D F0 16 DD 8E
2148- 24 D0 07 A5 3F 9D 92 24
2150- 10 F3 CA 10 F1 30 00 38

```

```

2158- 58 6C 06 21 58 A9 00 8D
2160- 53 BE 8D 54 BE 8D 55 BE
2168- 8C 52 BE AD BA 21 8D 50
2170- BE AD BB 21 8D 51 BE 18
2178- 60 AD 07 BF C9 BF B0 1D
2180- AD 92 24 6D 93 24 6D 94
2188- 24 C9 12 D0 29 78 AD 20
2190- 22 8D 01 BF AD 21 22 8D
2198- 02 BF 58 18 60 AD 01 BF
21A0- 8D 20 22 AD 02 BF 8D 21
21A8- 22 78 AD BD 21 8D 01 BF
21B0- AD BE 21 8D 02 BF 18 58
21B8- 60 AD 79 21 4C BF 21 08
21C0- 48 8A 48 98 48 BA 78 BD
21C8- 05 01 8D 6B 24 85 3C BD
21D0- 06 01 8D 6C 24 85 3D A0
21D8- 01 B1 3C 8D 22 22 C8 B1
21E0- 3C 8D 23 22 C8 B1 3C 8D
21E8- 24 22 58 AD 22 22 49 CA
21F0- D0 1F AD B8 BE C9 FF D0
21F8- 18 AD 06 21 8D 06 BE AD
2200- 07 21 8D 07 BE 20 8D 21
2208- 68 A8 68 AA 68 28 4C 00
2210- BF 68 A8 68 AA 68 28 8D
2218- 86 24 68 68 AD 86 24 20

```



2220- 00 00 EA EA EA 8D 85 24  
 2228- 08 48 8A 48 98 48 A5 36  
 2230- 8D 83 24 A5 37 8D 84 24  
 2238- A5 24 8D 87 24 78 AD 95  
 2240- 24 F0 0C AD 30 BE 85 36  
 2248- AD 31 BE 85 37 D0 08 85  
 2250- 36 85 24 A9 C1 85 37 AD  
 2258- 23 22 85 3C AD 24 22 85  
 2260- 3D AD 92 24 F0 03 4C CE  
 2268- 23 AD 22 22 20 77 24 A9  
 2270- BA 20 ED FD AD 96 24 AD  
 2278- 75 22 85 3E AD 76 22 85  
 2280- 3F A0 FE C8 C8 B1 3E F0  
 2288- 05 4D 22 22 D0 F5 C8 98  
 2290- 18 71 3E 90 03 E6 3F 18  
 2298- 65 3E 85 3E A5 3F 69 00  
 22A0- 85 3F A0 00 B1 3E 10 06  
 22A8- 20 ED FD C8 D0 F6 48 A9  
 22B0- A0 20 ED FD 68 4A 48 90  
 22B8- 21 A0 01 B1 3C 85 3E C8  
 22C0- B1 3C 85 3F A0 00 B1 3E  
 22C8- F0 10 8D 86 24 C8 B1 3E  
 22D0- 09 80 20 ED FD CE 86 24  
 22D8- D0 F3 68 4A 48 90 0D A9  
 22E0- A4 20 ED FD 20 6D 24 A9  
 22E8- AC 20 ED FD 68 4A 48 90  
 22F0- 2A A9 D3 20 ED FD A0 01  
 22F8- B1 3C 0A 08 4A 4A 4A 4A  
 2300- 4A 09 B0 20 ED FD A9 AC  
 2308- 20 ED FD A9 C4 20 ED FD  
 2310- A9 01 28 90 01 0A 09 B0  
 2318- 20 ED FD 68 4A 48 90 0F  
 2320- A9 AC 20 ED FD A9 A3 20  
 2328- ED FD A0 05 20 75 24 68  
 2330- 4A 48 90 0A A9 A3 20 ED  
 2338- FD A0 01 20 75 24 68 F0  
 2340- 6D 48 A9 AC 20 ED FD 68  
 2348- 4A 48 90 2F D0 47 A9 CC  
 2350- 20 ED FD A9 A4 20 ED FD  
 2358- 20 6D 24 A0 06 B1 3C A0  
 2360- 04 D1 3C F0 16 48 A9 AD  
 2368- 20 ED FD A9 BE 20 ED FD

2370- A0 07 B1 3C 20 77 24 68  
 2378- 20 77 24 68 4A 90 2F A9  
 2380- C2 20 ED FD A9 A4 20 ED  
 2388- FD A0 04 20 6F 24 88 20  
 2390- 75 24 18 90 19 68 A9 A4  
 2398- 20 ED FD A0 03 20 75 24  
 23A0- A9 A8 20 ED FD 88 20 75  
 23A8- 24 A9 A9 20 ED FD AD 85  
 23B0- 24 48 F0 14 A9 A0 20 ED  
 23B8- FD A9 A8 20 ED FD 68 48  
 23C0- 20 77 24 A9 A9 20 ED FD  
 23C8- 20 8E FD 68 D0 75 AD 22  
 23D0- 22 C9 C8 D0 10 A0 05 B1  
 23D8- 3C A8 AD B8 BE A9 04 99  
 23E0- 7A 24 18 90 5E C9 CA F0  
 23E8- 0B C9 CB D0 56 AC 94 24  
 23F0- D0 51 F0 05 AC 93 24 D0  
 23F8- 4A A0 01 B1 3C A8 B9 7A  
 2400- 24 D0 40 A0 03 B1 3C 8D  
 2408- 29 24 88 B1 3C 8D 28 24  
 2410- A0 06 B1 3C 85 3E C8 B1  
 2418- 3C 85 3F A5 3E D0 06 A5  
 2420- 3F F0 20 C6 3F C6 3E AD  
 2428- FF FF 29 7F C9 0D F0 04  
 2430- C9 20 90 05 09 80 20 ED  
 2438- FD EE 28 24 D0 DD EE 29  
 2440- 24 D0 D8 AD 83 24 85 36  
 2448- AD 84 24 85 37 AD 87 24  
 2450- 85 24 58 18 AD 6R 24 69  
 2458- 04 8D 6B 24 AD 6C 24 69  
 2460- 00 8D 6C 24 68 A8 68 AA  
 2468- 68 28 4C 00 00 A0 05 B1  
 2470- 3C 20 77 24 88 B1 3C 4C  
 2478- DA FD 00 FD 00 A9 AD 8D  
 2480- BF 9D A9 00 00 00 00 00  
 2488- CE CF D3 C8 CF D7 C3 C9  
 2490- CF D0 06 06 06 06 40 35  
 2498- 41 43 65 53 80 56 81 5F  
 24A0- B2 69 C0 70 C1 75 C2 7B  
 24A8- C3 80 C4 8C C5 98 C6 9D  
 24B0- C7 A6 C8 AF C9 B2 CA B8  
 24B8- CB BB CC BF CD C3 CE C7

24C0- CF CE D0 D5 D1 DB D2 E1  
 24C8- D3 E7 00 ED C1 EC EC EF  
 24D0- E3 DF E9 EE F4 E5 F2 F2  
 24D8- F5 F0 F4 10 C4 E5 E1 EC  
 24E0- EC EF E3 DF E9 EE F4 E5  
 24E8- F2 F2 F5 F0 F4 10 D1 F5  
 24F0- E9 F4 00 D2 E5 E1 E4 DF  
 24F8- E2 EC EF E3 EB 06 D7 F2  
 2500- E9 F4 E5 DF E2 EC EF E3  
 2508- EB 06 C7 E5 F4 DF F4 E9  
 2510- ED E5 00 C3 F2 E5 E1 F4  
 2518- E5 01 C4 E5 F3 F4 F2 EF  
 2520- F9 01 D2 E5 EE E1 ED E5  
 2528- 01 D3 E5 F4 DF E6 E9 EC  
 2530- E5 DF E9 EE E6 EF 01 C7  
 2538- E5 F4 DF E6 E9 EC E5 DF  
 2540- E9 EE E6 EF 01 CF EE EC  
 2548- E9 EE E5 04 D3 E5 F4 DF  
 2550- F0 F2 E5 E6 E9 F8 01 C7  
 2558- E5 F4 DF F0 F2 E5 E6 E9  
 2560- F8 01 CF F0 E5 EE 09 CE  
 2568- E5 F7 EC E9 EE E5 70 D2  
 2570- E5 E1 E4 30 D7 F2 E9 F4  
 2578- E5 30 C3 EC EF F3 E5 10  
 2580- C6 EC F5 F3 E8 10 D3 E5  
 2588- F4 DF ED E1 F2 EB 50 C7  
 2590- E5 F4 DF ED E1 F2 EB 50  
 2598- D3 E5 F4 DF E5 EF E6 50  
 25A0- C7 E5 F4 DF E5 EF E6 50  
 25A8- D3 E5 F4 DF E2 F5 E6 10  
 25B0- C7 E5 F4 DF E2 F5 E6 10  
 25B8- D5 EE E9 E4 E5 EE F4 E9  
 25C0- E6 E9 E5 E4 87 00 D0 39  
 25C8- 8D 10 C0 F0 34 20 8A 9D  
 25D0- 20 6C 9C B0 25 20 62 9F  
 25D8- 90 04 CA BD 00 02 09 80  
 25E0- 9D 00 02 8A D0 F4 20 00  
 25E8- 9A 20 D5 9A 2C 53 BE 10  
 25F0- DC 60 20 8A 9D 20 48 9C  
 25F8- 90 F7 20 45 B2 C9 05 D0

## Editeur Plein Ecran

Le Pacha

# EPE

Apple //e, //c  
DOS, ProDOS  
40, 80 colonnes

Listez vos programmes Basic en avant et en arrière.  
Modifiez, insérez, effacez des caractères en plein écran sans relire les lignes.

Recherchez toute chaîne de caractères.

Choisissez vous-même les codes de contrôle d'EPE.

Modifiez EPE : le fichier source est sur la disquette.

200,00 F TTC franco (bon de commande page 74).



# InterPom's

## Téléchargement via MINITEL

Christian Piard

Depuis la parution du numéro 27 de Pom's, le câble de liaison Apple/Minitel fait partie de votre équipement. Vous ne l'avez pas trouvé chez les revendeurs ? Vous ne l'avez pas réalisé vous-même ? Pom's vous le propose aujourd'hui par correspondance.

Cette liaison trouve ici une nouvelle application, la transmission (émission et réception) de fichiers par téléphone via Minitel entre Apple, même si votre correspondant ne dispose 'que' d'un Macintosh.

Ce programme vous permettra d'échanger plus facilement et rapidement des fichiers et programmes, et par exemple de travailler à domicile puis de télécharger le Macintosh de votre bureau...

Cette présentation ne concerne que la version Apple II, la version Macintosh se trouvant aux pages 41 à 53.

### Tous fichiers, Toutes tailles, Tous supports.

Bien que plus délicate à mettre en œuvre, la transmission de fichiers a été préférée à la transmission de disquettes complètes pour une question de rapidité et pour ne pas être tributaire d'un type particulier de support.

Ce programme, conçu sous ProDOS, profite de la souplesse de ce système d'exploitation : tous les types de fichiers sont accessibles en suivant une unique procédure ce qui simplifie la programmation.

Côté utilisateur, cela signifie que tous les fichiers sont transférables

par téléphone : fichiers Basic, TEXT, binaires, variables, AppleWorks tant texte que base de données ou tableur. Il peut également s'agir de tout type utilisateur (de \$F1 à \$F8) et de fichiers système. ProDOS, lui-même un fichier, est compris dans cette liste non limitative.

Deux exceptions toutefois :

- le type BAD est autorisé mais, regroupant par définition des blocs illisibles, l'issue d'une tentative de transmission sera l'échec.
- Le type DIR (directory) est interdit car créer des dossiers et sous-dossiers sur le disque du récepteur ne présenterait que des inconvénients.

Autre avantage de ProDOS, l'indépendance vis-à-vis du périphérique : le fichier à transmettre sera indifféremment sur une disquette 5,25 pouces, une 3,5', un disque dur et pourquoi pas le disque virtuel /RAM ?

La taille n'est limitée que par la durée (et le coût) de la communication : le fichier est chargé par fractions en mémoire. Il faut compter transmettre les données à raison de 4 kilo-octets par minute. Le programme Basic le plus volumineux ne demandera guère plus de 5 minutes.

Si le fichier à transmettre n'est pas au format ProDOS, il vous suffira de le convertir à l'aide de l'utilitaire 'CONVERT' ou, pour les possesseurs de //c, à l'aide d'"Utilitaires Système".

### Le protocole

L'ordinateur émetteur transmet un bloc de données transportant 512 octets codés, un numéro d'ordre, un octet de contrôle de ce

numéro, une somme de contrôle. L'ordinateur récepteur contrôle la validité du numéro d'ordre, le numéro lui-même, la somme de contrôle. Si tout va bien, il enregistre les données et envoie un acquiescement à l'émetteur qui va poursuivre. Dans le cas contraire, il demandera la réémission des données ou, en cas d'incohérence dans la succession des blocs, il demandera l'annulation de la transmission. D'autres contrôles sont effectués pour assurer une excellente fiabilité à l'ensemble : trop de temps entre deux caractères ? trop de temps entre deux blocs ?

Le premier bloc de données transmis comporte le type d'ordinateur émetteur, le nom du fichier, sa dimension, son type et les paramètres auxiliaires. Le récepteur saisit ainsi les éléments nécessaires à la création d'un fichier identique et vérifiera que le support dispose d'un nombre suffisant de blocs libres.

### Le codage

Le modem du Minitel travaillant sur 7 bits et la gestion d'écran se réservant certains codes ASCII, il a été nécessaire de coder les données. La méthode retenue ici consiste à forcer à 1 le bit 6 de chaque octet afin de n'envoyer que des octets supérieurs à 63, les codes de contrôle du Minitel se trouvant au-dessous de cette valeur.

Il faut donc 4 octets composés de 6 bits utiles seulement pour représenter 3 octets. 683 octets seront envoyés par Minitel pour véhiculer les 512 octets de chaque bloc ProDOS. Ce type de codage, qui ne prend qu'une fraction de seconde, est plus



adapté à la transmission téléphonique (gain de temps) que la simple scission en deux octets, méthode utilisée dans les transmissions locales.

Le schéma page 31 montre le principe de codage.

## Mode d'emploi

Si vous n'avez pas la disquette Pom's, deux solutions : saisir le source avec l'assembleur ProCODE, assembler, ou bien saisir l'objet en mode moniteur, et le sauvegarder sur une disquette ProDOS.

Si vous avez la disquette, transférer le fichier 'Minitel' sur une disquette ProDOS à l'aide de 'Convert' ou 'Utilitaires Système'.

Votre disquette ProDOS devra comporter les fichiers : ProDOS, Minitel et Basic.System. Ce dernier est indispensable pour que le programme puisse afficher le catalogue d'une disquette.

Il suffit alors de faire :

- INTERPOMS

Pour un démarrage direct sur ce programme, il faut le renommer *STARTUP*.

Une transmission de fichier peut se présenter ainsi :

- Communication téléphonique entre les intéressés ;
- Misc sous tension des Minitels (sans les connecter) ;
- Lancement des programmes. Émetteur et récepteur devront demander l'émission et la réception dans la même minute ;
- Les ordinateurs connectent eux-mêmes les Minitels. Les programmes déconnectant sans préavis le Minitel, il est préférable de ne pas raccrocher le combiné pendant la transmission. Différents messages vous informent du bon déroulement de la procédure.

## Le programme

Le menu vous propose :

- l'envoi d'un fichier, indiquer

alors le nom du fichier. Le préfixe par défaut sera automatiquement ajouté sauf si le "chemin d'accès" est complet, c'est-à-dire commençant par un "/".

- la réception d'un fichier, réception qui se fera en suivant le "chemin" indiqué par le préfixe,
- OnLine qui affiche tous les volumes en ligne,
- la modification du préfixe courant, préfixe qui peut viser un dossier c'est-à-dire être du type */DISK/CLIENTS/DEVIS*,
- le catalogue.

L'ordinateur récepteur constituera le fichier sur le disque sous le nom d'origine si l'émetteur est un Apple II, en suivant le chemin du préfixe, par exemple :

L'émetteur envoie

*/FIC/DOS1/CALCUL*

Le préfixe chez le récepteur est

*/DISQUE.DUR/*

Le fichier créé sera accessible par

*/DISQUE.DUR/CALCUL*

Au cas où un fichier *CALCUL* existerait déjà sur le volume récepteur, le programme essaiera de le créer en incrémentant le dernier caractère : *CALCUM*. S'il existe également, il le nommera *CALCUN* etc. Après *CALCUM*, il tentera *CALCUM0*, *CALCUM1*... Au cas, peu probable, où vous transfèreriez 36 fois le même fichier, le programme ne pourra pas le créer.

Si l'émetteur est un Macintosh, en raison des nombreux caractères exotiques (¥ Δ √ ¶ ∞ ∂ ∫<sup>a</sup> , ¢ †) autorisés dans les noms de fichiers, le programme donnera le nom *FICHER.MAC.A*, puis *FICHER.MAC.B*...

La routine de saisie des noms de fichiers et de préfixe en contrôle la syntaxe : minuscules converties en majuscules, pas de chiffre ni de point en premier caractère ou après un "/", succession de deux "/" interdite etc.

## Le Minitel

Côté émetteur, il est

indispensable que le Minitel soit "retournable" (ils le sont pratiquement tous aujourd'hui). Côté récepteur, c'est sans importance. Le Minitel échange ses données sur le réseau téléphonique de la manière suivante : il émet à 75 bauds et reçoit à 1200. Pour que la transmission soit rapide, il convient que le Minitel émetteur soit capable se "retourner", c'est-à-dire émettre à 1200 bauds. Le récepteur émettra ses acquièchements à 75 bauds.

## La liaison série

Vous avez un Apple IIe ou IIGS doté d'une carte Apple SuperSérie : installez la carte en port 2, et configurez la ainsi :

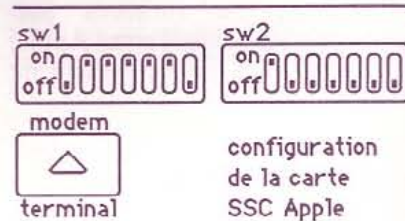

Vous avez un Apple IIc, le programme se charge de la configuration du port série intégré.

Dans tous les cas, il vous faut un câble de liaison qui fera interface entre l'ordinateur et le Minitel. Le schéma est présenté ci-contre. Si vous doutez de vos capacités d'électroniciens, ce câble est disponible à la revue, par correspondance. N'oubliez pas de débrancher les appareils avant d'effectuer le raccordement.

## Correspondant Mac

Si votre correspondant possède un Macintosh, vous pourrez lui envoyer n'importe quel type de fichier, mais lui ne pourra vous transmettre que des fichiers de type TEXT (MacWrite, Multiplan, Excel... en format TEXT). Certains caractères issus du Mac sont recodés à la réception pour être plus présentables sur l'Apple II (caractères • — ... - + " " ' ' « » Æ æ Œ œ ê ô î ï par exemple).



# Source INTERPOMS.1

## Assembleur ProCODE

POT INTERPOMS.2  
POT INTERPOMS.3

# Source INTERPOMS.2

\*-----  
\* INTERPOMS  
\* © Pom's & CP  
\*-----

LST OFF  
DSK INTERPOMS  
ORG \$2000

SOH = 1  
EOT = 4  
ACK = 6  
NACK = 21  
CAN = 25  
COMPTNC = \$18  
COMPTC = \$1A  
FILEBUF = \$1000  
BUFNC = \$1400  
BUFC = \$1700  
DEVCONT = \$BF31  
MLI = \$BF00  
CREATE = \$C0  
OPEN = \$C8  
READ = \$CA  
WRITE = \$CB  
CLOSE = \$CC  
GETFINFO = \$C4  
ONLINE = \$C5  
STPREFIX = \$C6  
GTPREFIX = \$C7  
GETTIME = \$82  
GETEOF = \$D1  
SETEOF = \$D0  
KBD = \$C000  
STROBE = \$C010  
STATUS = \$6  
DATA = \$8  
HP = \$C030  
COUT = \$FEDE  
GBASL = \$26  
GBASCALC = \$F847  
VTAB = \$FC22  
CV = \$25  
CROUT = \$DAFB  
WINDTOP = \$22  
WINDBTM = \$23  
CH = \$24  
STROUT = \$DB3A

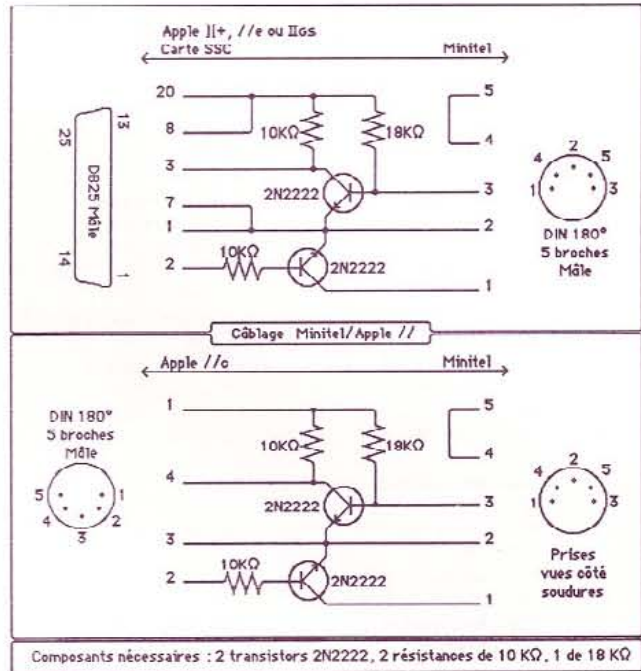

Composants nécessaires : 2 transistors 2N2222, 2 résistances de 10 KΩ, 1 de 18 KΩ

HOME = \$FC58  
TEXT = \$FB39  
BASIC = \$3D0  
CLREOP = \$FC42  
LINPTR = \$ED24  
LASTDEV = \$BF30

```
DEB00 LDX #$FF ; initialise la pile (utile
      TXS ; pour repartir après RESET)
      LDA $BF00 ; Est-on sous ProDOS ?
      CMP #$4C
      BEQ DEVO ; oui, tvb
      LDA #$7F
      JSR ERREUR
      JMP BASIC ; Non, fin.

DEVO LDA $FB83 ; Est-on sur un II/c ?
      CMP #6
      BNE DEVOE
      LDA $FB00
      BNE DEVOE0
      JSR DEUXC ; oui, on règle l'interface
```

```
LDA #2
JSR $FE95
LDA #7
JSR COUT
JSR $FE93
JMP DEVOE
```

DEVOE LDA #7

## Récapitulation 'INTERPOMS'

Après avoir saisi ce code sous moniteur, vous le sauvegarderez par :

BSAVE INTERPOMS,A\$2000,L\$1566  
sur une disquette ProDOS.

2000- A2 FF 9A AD 00 BF C9 4C  
2008- F0 08 A9 7F 20 D2 31 4C  
2010- D0 03 AD B3 FB C9 06 D0  
2018- 1D AD C0 FB D0 13 20 C4

2020- 34 A9 02 20 95 FE A9 07  
2028- 20 ED FD 20 93 FE 4C 36  
2030- 20 A9 07 20 00 C2 A9 C3  
2038- 8D F2 03 A9 32 8D F3 03  
2040- 49 A5 8D F4 03 AD 30 BF  
2048- 8D 8B 20 20 00 BF C5 8A  
2050- 20 B0 4A AD 6E 35 29 0F  
2058- 8D 6E 35 A8 B9 6E 35 C8  
2060- 99 6E 35 88 88 C0 00 D0  
2068- F3 A9 AF 8D 6F 35 EE 6E  
2070- 35 20 00 BF C6 8E 20 A9  
2078- C0 85 07 85 09 A9 A8 85  
2080- 08 A9 A9 85 06 4C 9D 20  
2088- 00 00 02 00 6E 35 01 6E

2090- 35 03 22 08 26 72 2F 80  
2098- 2D B9 2C BE 2B A9 15 20  
20A0- ED FD 20 39 FB 20 58 FC  
20A8- 20 71 2D A9 01 20 30 21  
20B0- A9 16 20 30 21 A2 00 BD  
20B8- CE 21 F0 06 20 ED FD E8  
20C0- D0 F5 20 EA 2F A9 03 85  
20C8- 22 A9 16 85 23 A0 0A B9  
20D0- F8 21 99 9D 04 88 10 F7  
20D8- 20 FD 25 A9 04 85 25 20  
20E0- 22 FC 20 A7 31 A0 00 B9  
20E8- 43 21 F0 07 20 ED FD C8  
20F0- 4C E7 20 A9 01 8D B7 2C  
20F8- A9 13 20 47 F8 A9 16 65



```

JSR SC200
DEVOE LDA #<RESET ; Si RESET, on recommence
STA $3F2
LDA #>RESET
STA $3F3
EOR #SA5
STA $3F4

LDA LASTDEV ; Récupère dernier lecteur
STA LD ; utilisé pour mettre son
JSR MLI ; préfixe en préfixe par
DFB ONLINE ; défaut
DA PARLDO
BCS MENU
LDA PATHNAME ; récupère le nom
AND #*00001111
STA PATHNAME
TAY
DEV1 LDA PATHNAME, Y
INY
STA PATHNAME, Y
DEY
DEY
CPY #0
BNE DEV1
LDA #"/"
STA PATHNAME+1
INC PATHNAME

JSR MIT ; met en préfixe par
DFB STPREFIX ; défaut le nom trouvé
DA PARLD1

LDA #SC0 ; interface en slot 2
STA STATUS+1
STA DATA+1
LDA #SA8
STA DATA
LDA #SA9
STA STATUS

JMP MENU ; On commence

OLDVEC DS 2
PARLDO DFB 2
LD DS 1
DA PATHNAME
PARLD1 DFB 1
DA PATHNAME

*-----
* MENU
*-----

ADRCHOIX DA ENVFICH ; Adresse des différentes
DA RECFICH ; options
DA MODPREF
DA ONL
DA CATAL
DA QUITTER

```

```

MENU LDA #21 ; désactive l'éventuelle
JSR COUT ; carte 80 colonnes
JSR TEXT
JSR HOME
JSR CLOSEFIL ; On ferme (cas du RESET)
LDA #1 ; Prépare écran
JSR LIGNE
LDA #22
JSR LIGNE
LDX #0
MENU0 LDA MESTITRE, X
BEQ MENU1
JSR COUT
INX
BNE MENU0
MENU1 JSR LITPREF ; lit et affiche préfixe
LDA #3 ; limite écran
STA WNDTOP
LDA #22
STA WNDBTM
LDY #10
F LDA POMS, Y
STA $49D, Y
DEY
BPL P

CHOIX JSR EFFDATE
LDA #4 ; VTAB
STA CV
JSR VTAB
JSR RECOIT ; au cas où...
LDY #0
CHOIX0 LDA MESMENU, Y ; affiche les menus
BEQ CHOIX1
JSR COUT
INY
JMP CHOIX0
CHOIX1 LDA #1 ; attend 1 seul carac
STA LONG
LDA #19 ; en ligne 19
JSR GBASCALC
LDA #22 ; colonne 22
ADC GBASL
STA GBASL
BCC CHOIX2
INC GBASL+1
CHOIX2 JSR INPUT
LDY #5
LDA BUFFIN
CHOIX3 CMP MESCHOIX, Y ; est-ce un carac autorisé
BEQ CHOIX4 ; oui
DEY
BPL CHOIX3
JSR BIP ; non
BCS CHOIX1

CHOIX4 LDA #<ADRCHOIX ; initialise saut indirect
STA CHOIXIND+1
TYA ; Y = choix - 1
BRQ CHOIXIND ; on incrémente le saut indirect
CHOIX5 INC CHOIXIND+1 ; on f(n) du choix

```

```

2100- 26 85 26 90 02 E6 27 20
2108- C7 2B A0 05 AD 8E 2C D9
2110- 3D 21 F0 08 88 10 F8 20
2118- 82 32 B0 D7 A9 91 8D 2E
2120- 21 98 F0 09 EE 2E 21 EE
2128- 2E 21 88 D0 F7 6C 91 20
2130- 20 47 F8 A0 27 A9 DF 91
2138- 26 88 10 FB 60 C5 D2 CD
2140- CF C3 D1 8D 8D A0 A0 BC
2148- C5 BE EE F6 EF F9 E5 F2
2150- A0 F5 EE A0 E6 E9 E3 E8
2158- F9 E5 F2 8D 8D A0 A0 BC
2160- D2 BE E5 E3 E5 F6 EF E9
2168- F2 A0 F5 EE A0 E6 E9 E3

```

```

2170- E8 E9 E5 F2 8D 8D A0 A0
2178- BC CD BE EF E4 E9 E6 E9
2180- E5 F2 A0 EC E5 A0 F0 F2
2188- FB E6 E9 F8 E5 8D 8D A0
2190- A0 BC CF BE EE EC E9 EE
2198- E5 8D 8D A0 A0 BC C3 BE
21A0- E1 F4 E1 EC EF E7 F5 E5
21A8- 8D 8D A0 A0 BC D1 BE F5
21B0- E9 F4 F4 E5 F2 8D 8D 8D
21B8- A0 A0 A0 A0 A0 A0 A0
21C0- D6 EF F4 F2 E5 A0 E3 E8
21C8- EF E9 F8 A0 BA 00 D4 FB
21D0- EC FB E3 E8 E1 F2 E7 E5
21D8- ED E5 EE F4 AF D4 FB EC

```

```

21E0- FB F2 FB E3 E5 F0 F4 E9
21E8- EF EE A0 DF DF DF DF DF
21F0- DF DF DF DF DF DF 8D 00
21F8- 20 09 0E 14 05 12 10 0F
2200- 0D 13 20 A9 03 85 22 20
2208- 58 FC 20 A7 31 20 EA 2F
2210- A9 07 85 25 20 22 FC A9
2218- 00 85 24 A0 24 A9 B8 20
2220- 3A DB A9 26 8D B7 2C A9
2228- 09 20 47 F8 20 C7 2B 90
2230- 03 4C 10 2E AC B8 2C D0
2238- 05 20 82 32 B0 D2 B9 8E
2240- 2C C9 AF D0 01 88 8C 6E
2248- 35 8C AE 35 B9 8E 2C C8

```



```

INC CHOIXIND+1
DEY
BNE CHOIX5
CHOIXIND JMP (ADRCHOIX) ; saut mis à jour par le choix

LIGNE JSR GBASCALC
LDY #39
LDA # " "
LIGNE1 STA (GBASL),Y
DEY
BPL LIGNE1
RTS

MESCHOIX ASC "ERMOCQ"

MESMENU DFB $8D,$8D
ASC " <E>nvoyer un fichier"
DFB $8D,$8D
ASC " <R>recevoir un fichier"
DFB $8D,$8D
ASC " <M>odifier le préfixe"
DFB $8D,$8D
ASC " <O>nline
dfb $8D,$8D
ASC " <C>atalogue"
DFB $8D,$8D
ASC " <Q>uitter"
DFB $8D,$8D,$8D
ASC " Votre choix : "
DFB 0
MESTITRE ASC "Téléchargement/Télér"
ASC "éception _____"
DFB $8D,0
POMS INV " INTERPOMS "

*-----
* ENVOI DE FICHIER
*-----

ENVFICH LDA #3
STA WNDTOP
JSR HOME
JSR RECOIT ; s'il reste un carac

SAISINI LDA #7 ; saisie du nom de fichier
STA CV
JSR VTAB
LDA #0
STA CH
LDY #>NOMFIC
LDA #<NOMFIC
JSR STROUT
LDA #38
STA LONG
LDA #9
JSR GBASCALC
JSR INPUT
BCC SA1

JMP VADEB
SA1 LDY TPS
BNE SUITESAI ; longueur nom > 0
JSR BIP ; sinon pas d'accord
BCS SAISINI

SUITESAI LDA BUFFIN,Y ; le dernier car est un / ?
CMP #"/"
BNE SUITEO
DEY

SUITEO STY PATHNAME ; stocke nom pour MLI
STY LNGPATHN ; et garde la longueur
SUITSAI LDA BUFFIN,Y
INY
STA PATHNAME,Y
DEY
DEY
BPL SUITSAI

JSR OUVREFIC ; ouvre fichier demandé
BCC SUITOUV
JMP CLOTFIC

SUITOUV JSR GFI ; get file info
BCC SUITOUVO
JMP CLOTFIC

SUITOUVO LDA FILETYG
CMP #5F ; C'est un directory ?
BNE SUIT01 ; non, tvb
LDA #57E ; oui, c'est interdit
JSR ERREUR
JSR CLOSEFIL
JSR CETRET
JMP ENVFICH

SUIT01 LDA REFNUM
STA REFNUMG
JSR GETLONG ; récupère longueur du fichier
BCC SUITOUV1
JMP CLOTFIC

SUITOUV1 LDA #11
STA CV
JSR VTAB
LDA #0
STA CH
LDX BLOCKUS ; affiche blocs à transférer
LDA BLOCKUS+1
JSR LINPTR
LDY #>MESBLOC
LDA #<MESBLOC
JSR STROUT ; ok pour transfert ?
JSR GETRET
BCC BOUCLEO ; oui
JSR CLOSEFIL ; non
JMP ENVFICH

BOUCLEO JSR RETOURN ; retourne le Minitel émetteur
JSR CONNECT ; et le connecte

```

```

2250- 99 6E 35 88 88 10 F5 20
2258- 1F 2D 90 03 4C E6 23 20
2260- 54 2F 90 03 4C E6 23 AD
2268- 64 2F C9 0F D0 0E A9 7E
2270- 20 D2 31 20 71 2D 20 1E
2278- 32 4C 03 22 AD 30 2D 8D
2280- 1B 2D 20 0E 2D 90 03 4C
2288- E6 23 A9 0B 85 25 20 22
2290- FC A9 00 85 24 AE 68 2F
2298- AD 69 2F 20 24 ED A0 24
22A0- A9 D5 20 3A DB 20 1E 32
22A8- 90 06 20 71 2D 4C 03 22
22B0- 20 F0 34 20 B9 34 A9 0A
22B8- 20 30 21 A9 0B 85 22 20

22C0- 58 FC 20 FB DA E6 22 20
22C8- 16 35 A9 06 20 72 24 A9
22D0- 00 8D FA 25 8D FB 25 20
22D8- A7 31 B0 0D AD 00 C0 2C
22E0- 10 C0 C9 9B D0 F1 4C FA
22E8- 23 C9 19 F0 06 C9 15 F0
22F0- 05 D0 E4 4C 53 24 4C 87
22F8- 24 20 4B 2D 90 12 C9 4C
2300- D0 03 4C 91 23 20 D2 31
2308- A9 19 20 9A 31 4C E6 23
2310- 20 2B 30 20 16 35 A9 01
2318- 8D FC 25 20 72 24 AE FA
2320- 25 AD FB 25 20 24 ED 20
2328- 39 31 A9 0B 8D F7 25 20

2330- A7 31 B0 1A AD 00 C0 2C
2338- 10 C0 C9 9B F0 0D 20 88
2340- 31 CE F7 25 AD F7 25 F0
2348- 10 10 E4 4C FA 23 C9 19
2350- D0 03 4C 53 24 C9 15 D0
2358- 29 EE FC 25 AD FC 25 C9
2360- 0B D0 03 4C F2 23 20 16
2368- 35 AE FC 25 A9 00 20 24
2370- ED A9 02 20 72 24 AE FA
2378- 25 AD FB 25 20 24 ED 4C
2380- 27 23 C9 06 D0 A9 EE FA
2388- 25 D0 03 EE FB 25 4C F9
2390- 22 A9 01 8D FC 25 20 16
2398- 35 A9 08 20 72 24 AE FC

```



```

LDA #10
JSR LIGNE
LDA #11
STA WNDTOP
JSR HOME
JSR CROUIT
INC WNDTOP
JSR MOUTKCR
LDA #6
JSR MOUT
LDA #0 ; initialise n' blocs
STA NUMBLOC
STA NUMBLOC+1

BOUCLE JSR RECOIT ; attendre récepteur
BCS L1
LDA KBD
BIT STROBE ; émetteur veut annuler ?
CMP #$9B
BNE BOUCLE
JMP ANNEME ; oui
L1 CMP #CAN ; récepteur veut annuler ?
BEQ L2 ; oui
CMP #NACK ; nack = commencer
BEQ L22
BNE BOUCLE
L2 JMP ANNREC ; on ferme

L22 JMP CONTBLOC ; constitue le bloc 0
L3 JSR LITFIC ; lit tout le fichier
BCC DECO
CMP #$54C ; fin fichier ?
BNE L333 ; oui, le clure
JMP FINFICH

L333 JSR ERREUR ; non, afficher l'erreur
LDA #CAN ; envoie annulation
JSR ENVOI
JMP CLOTFIC ; et le fermer

DECO JSR CODEBLOC ; code le bloc
JSR MOUTKCR
LDA #1
STA NESSAI
JSR MOUT ; Message 1
LDX NUMBLOC
LDA NUMBLOC+1
JSR LINPTR ; n' du bloc
L30 JSR ENVBLOC ; et l'envoie
LDA #11
STA ATTENTE
L31 JSR RECOIT ; attendre acquiescement
BCS L4
LDA KBD ; émetteur veut abandonner ?
BIT STROBE
CMP #$9B
BEQ L310
JSR WAIT ; attend 10 x 1 seconde
DEC ATTENTE
LDA ATTENTE

BEQ L441
BPL L31
L310 JMP ANNEME ; oui
L4 CMP #CAN ; récepteur veut annuler ?
BNE L44
JMP ANNREC ; oui
L44 CMP #NACK ; récepteur n'a pas compris ?
BNE L45 ; oui, on recommence max 10 fois
L441 INC NESSAI
LDA NESSAI ; on réémet 10 fois maximum
CMP #11
BNE L4411
JMP ANNEMEO
L4411 JSR MOUTKCR
LDX NESSAI
LDA #0 ; affiche n' de l'essai
JSR LINPTR
LDA #2 ; puis message 2
JSR MOUT
LDX NUMBLOC
LDA NUMBLOC+1
JSR LINPTR ; puis numéro du bloc
JMP L30
L45 CMP #ACK
BNE L31 ; récepteur a compris,
INC NUMBLOC ; on passe au bloc suivant
BNE L450
INC NUMBLOC+1
L450 JMP L3 ; on continue

FINFICH LDA #1 ; on annonce fin de transm
STA NESSAI
FINO JSR MOUTKCR ; et on attend une réponse
LDA #8
JSR MOUT
LDX NESSAI
LDA #0
JSR LINPTR
LDA #EOT
JSR ENVOI

LDA #11
STA ATTENTE
FIN2 JSR RECOIT
BCS FIN3
LDA KBD
BIT STROBE
CMP #$9B
BEQ FIN4
JSR WAIT
DEC ATTENTE
LDA ATTENTE
BEQ FIN5
BNE FIN2

FIN3 CMP #CAN ; on recoit CAN ou ACK ?
BEQ FIN4
CMP #ACK
BEQ FIN4

FIN5 INC NESSAI ; 10 essais maxi

```

```

23A0- 25 A9 00 20 24 ED A9 04      2410- 19 20 9A 31 A9 0B 0D F7      2480- 20 ED FD 4C 7A 24 60 A9
23A8- 20 9A 31 A9 0B 8D F7 25      2418- 25 20 A7 31 B0 17 AD 00      2488- 01 8D 00 14 A0 02 B9 1C
23B0- 20 A7 31 B0 17 AD 00 C0      2420- C0 2C 10 C0 C9 9B F0 1F      2490- 2D 99 5C 14 88 10 F7 A0
23B8- 2C 10 C0 C9 9B F0 1F 20      2428- 20 88 31 CE F7 25 AD F7      2498- 09 B9 60 2F 99 50 14 88
23C0- 88 31 CE F7 25 AD F7 25      2430- 25 F0 0A 10 E4 C9 19 F0      24A0- 10 F7 AD AE 35 8D 60 14
23C8- F0 0A D0 E4 C9 19 F0 0E      2438- 0E C9 06 F0 0A EE FC 25      24A8- A0 C8 B9 6E 35 29 7F 99
23D0- C9 06 F0 0A EE FC 25 AD      2440- AD FC 25 C9 0B D0 B8 20      24B0- 60 14 88 D0 F5 4C 10 23
23D8- FC 25 C9 0B D0 B8 20 16      2448- 07 35 20 71 2D 20 1E 32      24B8- CE EF ED A0 E4 F5 A0 E6
23E0- 35 A9 04 20 72 24 20 71      2458- 20 72 24 4C E6 23 20 FB      24C0- E9 E3 E8 E9 E5 F2 A0 C0
23E8- 2D 20 07 35 20 1E 32 4C      2460- DA 20 FB DA 18 60 A0 03      24C8- A0 F4 F2 E1 EE E6 FB F2
23F0- 03 22 20 16 35 A9 07 20      2468- B9 F3 25 20 ED FD 88 10      24D0- E5 F2 A0 BA 00 A0 E2 EC
23F8- 72 24 A9 01 8D FC 25 20      2470- F7 60 A0 FF C8 D9 18 25      24D8- EF E3 F3 A0 EC F5 E9 A0
2400- 16 35 A9 05 20 72 24 AE      2478- D0 FA C8 B9 18 25 10 06      24E0- F3 EF EE F4 A0 E1 E6 E6
2408- FC 25 A9 00 20 24 ED A9      2488- 20 ED FD 4C 7A 24 60 A9

```



Téléchargement/Téléreception

**INTERPHONE**

Préfixe /UNIDISK3.5/TRANS/

Blocs libres sur ce disque : 126

Réception du fichier :  
FICHER.MAC.F

- \* Attente du bloc 0
- \* Bloc reçu
- \* Nombre de blocs à recevoir : 17
- \* Emetteur : Macintosh

Mercredi 14 Janvier 1987, 15:46.

```

LDA NESSAI
CMP #11
BNE FINO

FIN4 JSR MOUTKCR
LDA #4
JSR MOUT

CLOTFIC JSR CLOSEFIL ; clore fichier
JSR DECONNE ; déconnexion du Minitel
JSR GETRET
JMP ENVFICH

ANNEMEO JSR MOUTKCR ; on renonce
LDA #7
JSR MOUT

ANNEME LDA #1 ; annulation émetteur
STA NESSAI

ANNEME1 JSR MOUTKCR
LDA #5
JSR MOUT
LDX NESSAI
LDA #0
JSR LINPTR
LDA #CAN
JSR ENVOI

LDA #11
STA ATTENTE

A32 JSR RECOIT ; attendre acquiescement
BCS A4 ; de l'annulation
LDA KBD ; émetteur veut abandonner ?
BIT STROBE
CMP #$9B
BEQ A41
JSR WAIT
DEC ATTENTE
LDA ATTENTE
BEQ A40
BPL A32

A4 CMP #CAN ; si annulation ou compris
BEQ A41 ; => fini
CMP #ACK
BEQ A41

A40 INC NESSAI ; sinon, on recommence 10 fois
LDA NESSAI
CMP #11
BNE ANNEME1

A41 JSR DECONNE
JSR CLOSEFIL
JSR GETRET
JMP ENVFICH

ANNREC JSR MOUTKCR ; message 3
LDA #3
JSR MOUT
JMP CLOTFIC

MOUTCR JSR CROUT
    
```

```

JSR CROUT
CLC
RTS

MOUTK LDY #3
MOUT0 LDA MT2,Y ; affiche " * " avant chaque
JSR COUT
DEY
BPL MOUT0
RTS

MOUT LDY #$FF
MOUT1 INY ; message
CMP MT1,Y
BNE MOUT1
MOUT2 INY
LDA MT1,Y
BPL MOUT3
JSR COUT
JMP MOUT2
MOUT3 RTS

CONTBLC LDA #1 ; prépare le bloc de controle
STA BUFNC ; c'est un Apple //
LDY #2
CONTO LDA EOF,Y
STA BUFNC+80+12,Y
DEY
BPL CONTO
LDY #9
CONT1 LDA PARLSTG,Y ; paramètres de GetFileInfo
STA BUFNC+80,Y
DEY
BPL CONT1
LDA LNGPATHN ; et nom précédé de lng
STA BUFNC+80+16
    
```

```

24F0- CD E5 F4 F4 E5 FA A0 EC
24F8- E5 A0 CD E9 EE E9 F4 E5
2500- EC A0 F3 EF F5 F3 A0 F4
2508- E5 EE F3 E9 EF EE AC A0
2510- F0 F5 F9 F3 AE AE AE 00
2518- 01 C5 ED E9 F3 F3 E9 EF
2520- EE A0 E4 F5 A0 E2 EC EF
2528- E3 A0 EE DB A0 02 FD ED
2530- E5 A0 F4 E5 EE F4 E1 F4
2538- E9 F6 E5 A0 F0 EF F5 F2
2540- A0 E2 EC EF E3 A0 EE DB
2548- A0 03 D2 FB E3 E5 F0 F4
2550- E5 F5 F2 A0 E1 A0 E4 E5
2558- FD E1 EE E4 FB A0 E1 EE
    
```

```

2560- EE F5 EC E1 F4 E9 EF EE
2568- 04 D4 F2 E1 EE F3 ED E9
2570- F3 F3 E9 EF EE A0 F4 E5
2578- F2 ED E9 EE FB E5 05 C1
2580- EE EE F5 EC E1 F4 E9 EF
2588- EE A0 E5 EE A0 E3 EF F5
2590- F2 F3 AC A0 E5 F3 F3 E1
2598- E9 A0 EE DB A0 06 C1 F4
25A0- F4 E5 EE F4 E5 A0 E4 F5
25A8- A0 F2 FB E3 E5 F0 F4 E5
25B0- F5 F2 AE AE AE 07 C8 FB
25B8- EC E1 F3 AC A0 E9 EC A0
25C0- E6 E1 F5 F4 A0 F2 E5 EE
25C8- EF EE E3 E5 F2 AE AE AE
    
```

```

25D0- 08 C1 EE EE EF EE E3 E5
25D8- A0 E4 E5 A0 E6 E9 EE A0
25E0- E4 E5 A0 F4 F2 E1 EE F3
25E8- ED E9 F3 F3 E9 EF EE AE
25F0- AE AE 00 A0 AA A0 A0 00
25F8- 00 00 00 00 00 A2 27 A9
2600- A0 9D CF 07 CA 10 FA 60
2608- 20 FD 25 A9 03 85 22 20
2610- 58 FC 20 EA 2F 20 FB DA
2618- AD AE 35 8D 6E 35 20 54
2620- 2F 90 06 20 1E 32 4C 10
2628- 2E A9 0E 20 36 29 AD 65
2630- 2F 38 ED 68 2F 8D BA 2B
2638- AA AD 66 2F ED 69 2F 8D
    
```



```

TAY
TNY
CONT2 LDA PATHNAME, Y-
AND #*01111111
STA BUFNC+80+16, Y
DEY
BNE CONT2
JMP DECO

NOMFIC ASC "Nom du fichier à transférer : "
DFB 0
MESBLOC ASC " blocs lui sont affectés."
DFB $8D, $8D
MESBLOCM ASC "Mettez le Minitel sous tension, puis..."
DFB 0

MT1 DFB 1
ASC "Emission du bloc n' "
DFB 2
ASC "ème tentative pour bloc n' "
DFB 3
ASC "Récepteur a demandé annulation"
DFB 4
ASC "Transmission terminée"
DFB 5
ASC "Annulation en cours, essai n' "
DFB 6
ASC "Attente du récepteur..."
DFB 7
ASC "Hélas, il faut renoncer..."
DFB 8
ASC "Annonce de fin de transmission..."
DFB 0
MT2 ASC " * "

ATTENTE DS 3
NUMBLOC DS 2
NESSAI DS 1

EFFDATE LDX #39 ; efface la date
LDA # " "
EFFDATE1 STA $7CE, X
DEX
BPL EFFDATE1
RTS

*-----
* RECEPTION DE FICHIER
*-----

RECFIGH JSR EFFDATE
LDA #3
STA WNDTOP
JSR HOME
JSR LITPREF
JSR CROUT
LDA LNGPATHN
STA PATHNAME
JSR GFI ; place sur volume ?
BCC RECO
JSR GETRET

RECO JMP VADEB
LDA #14
JSR MOUTREC ; l'affiche
LDA AUXTPG
SEC
SBC BLOCKUS
STA FREEVOL ; garde place libre sur vol
TAX
LDA AUXTPG+1
SBC BLOCKUS+1
STA FREEVOL+1 ; id
JSR LINPTR

LDA FREEVOL ; de la place sur ce vol. ?
BNE RECOR
LDA FREEVOL+1
BNE RECOR
LDA #S7D
JSR ERREUR
JMP FINRECP

RECOR JSR MOUTCR ; réception du fichier...
LDA #1
JSR MOUTREC
JSR MOUTCR
LDA #10 ; limite fenetre
JSR LIGNE
LDA #11
STA WNDTOP
JSR HOME
JSR CROUT
JSR CROUT
INC WNDTOP

LDY #>MESBLOCM
LDA #<MESBLOCM ; mettre Minitel sous tension
JSR STROUT
LDY #>RECSTR
LDA #<RECSTR ; faire RETURN ou ESC
JSR STROUT

RECS03 LDA KBD
BPL RECS03
BIT STROBE
CMP #S8D
BEQ COMM
CMP #S9B
BNE RECS03
JMP FINRECP

COMM JSR HOME
JSR CONNECT
LDA #0 ; attend bloc 0
STA NUMBLOC
STA NUMBLOC+1
STA DRAPBLO

DEBREC LDA #1 ; initialise 10 essais
STA NESSAI
LDA DRAPBLO
BEQ REC11E

```

```

2640- BB 2B 20 24 ED AD BA 2B
2648- D0 0D AD BB 2B D0 0B A9
2650- 7D 20 D2 31 4C 29 29 20
2658- 5E 24 A9 01 20 36 29 20
2660- 5E 24 A9 0A 20 30 21 A9
2668- 0B 85 22 20 58 FC 20 FB
2670- DA 20 FB DA E6 22 A0 24
2678- A9 F0 20 3A DB A0 2A A9
2680- 26 20 3A DB AD 00 C0 10
2688- FB 2C 10 C0 C9 8D F0 07
2690- C9 9B D0 F0 4C 29 29 20
2698- 58 FC 20 E9 34 A9 00 8D
26A0- FA 25 8D FB 25 8D BC 2B
26A8- A9 01 8D FC 25 AD BC 2B

26B0- F0 05 A9 0A 8D FC 25 20
26B8- 16 35 A9 08 20 36 29 AE
26C0- FA 25 AD FB 25 20 24 ED
26C8- A9 00 8D F7 25 8D F8 25
26D0- 8D F9 25 AD FA 25 D0 0A
26D8- AD FB 25 D0 05 A9 15 20
26E0- 9A 31 20 A7 31 B0 38 EE
26E8- F7 25 D0 08 EE F8 25 D0
26F0- 03 EE F9 25 AD F7 25 D0
26F8- 0E AD F8 25 C9 87 D0 07
2700- AD F9 25 C9 02 F0 0C AD
2708- 00 C0 2C 10 C0 C9 9B F0
2710- 35 D0 CF EE FC 25 AD FC
2718- 25 C9 0B D0 9A F0 27 C9

2720- 04 D0 03 4C 10 29 C9 19
2728- D0 03 4C FA 28 C9 01 D0
2730- 03 4C 5C 27 A2 0A 20 88
2738- 31 CA D0 FA 20 A7 31 A9
2740- 15 20 9A 31 D0 9C 20 16
2748- 35 A9 09 20 36 29 20 5E
2750- 24 A9 19 20 9A 31 20 1C
2758- 35 4C 29 29 20 BB 30 EE
2760- F7 07 A9 00 8D 87 31 20
2768- B7 31 B0 03 4C E5 28 29
2770- 3F 8D FE 16 20 B7 31 B0
2778- 03 4C E5 28 29 3F 8D FF
2780- 16 20 B7 31 B0 03 4C E5
2788- 28 EE F7 07 20 B7 31 B0

```



```

LDA #10
STA NESSAI
REC11E JSR MOUTKCR ; message attente bloc n°
LDA #8
JSR MOUTREC
LDX NUMBLOC
LDA NUMBLOC+1
JSR LINPTR

LDA #0
STA ATTENTE
STA ATTENTE+1
STA ATTENTE+2
LDA NUMBLOC ; si bloc 0 envoyer
BNE REC00 ; régulièrement NACK
LDA NUMBLOC+1
BNE REC00
LDA #NACK
JSR ENVOI

REC00 JSR RECOIT ; attend qqchose
BCS REC1
INC ATTENTE ; pendant 10 secondes
BNE REC001
INC ATTENTE+1
BNE REC001
INC ATTENTE+2

REC001 LDA ATTENTE
BNE REC002
LDA ATTENTE+1
CMP #135
BNE REC002
LDA ATTENTE+2
CMP #2
BEQ REC003

REC002 LDA KBD
BIT STROBE ; si ESC on renonce
CMP #$9B
BEQ RECREN
BNE REC00

REC003 INC NESSAI
LDA NESSAI
CMP #11
BNE REC11E
BEQ RECREN ; on abandonne après 10 essais

REC1 CMP #EOT ; on a reçu EOT ?
BNE REC1A
JMP RECEOT

REC1A CMP #CAN ; CAN ?
BNE REC1B
JMP RECCAN

REC1B CMP #SOH ; début bloc ?
BNE REC1C
JMP RECBLOC

REC1C LDX #10
REC11 JSR WAIT ; autre chose ?
DEX ; attendre 9 secondes puis NACK

BNE REC11
JSR RECOIT ; vide carte au cas ou
LDA #NACK
JSR ENVOI
BNE REC00

RECREN JSR MOUTKCR ; récepteur abandonne
LDA #9
JSR MOUTREC
JSR MOUTCR
LDA #CAN
JSR ENVOI
JSR CDG
JMP FINRECF

RECBLOC JSR INITCOD ; reçu SOH, c'est un bloc
INC $7F7
LDA #0
STA CHECKSUM

JSR RECOIT1
BCS RECS1
JMP RECERR
RECS1 AND #00111111
STA BUFC-2 ; sauve n° bloc

JSR RECOIT1
BCS RECS2
JMP RECERR
RECS2 AND #00111111
STA BUFC-1 ; sauve inverse n° bloc

JSR RECOIT1 ; code inutile pour Apple //
BCS RECBLOC1
JMP RECERR

RECBLOC1 INC $7F7
JSR RECOIT1 ; réception du bloc
BCS RECS5
JMP RECERR
RECS5 LDY #0
STA (COMPTC),Y
CLC
ADC CHECKSUM
AND #00111111
STA CHECKSUM
INC COMPTC
BNE RECBLOC2
INC COMPTC+1

RECBLOC2 LDA COMPTC
CMP #$AC
BNE RECBLOC1
LDA COMPTC+1
CMP #$19
BNE RECBLOC1
LDA #" "
STA $7F7

JSR RECOIT1 ; reçoit checksum
BCS RECS04
JMP RECERR

```

2790- 03 4C E5 28 A0 00 91 1A	2800- A9 0D 20 36 29 20 16 35	2870- A9 19 20 9A 31 20 16 35
2798- 18 6D 87 31 29 3F 8D 87	2808- A9 09 20 36 29 20 5E 24	2878- A0 2B A9 76 20 3A DB 20
27A0- 31 E6 1A D0 02 E6 1B A5	2810- 20 1C 35 4C 08 26 20 CA	2880- FB DA 20 82 32 20 1C 35
27A8- 1A C9 AC D0 DC A5 1B C9	2818- 30 20 16 35 A9 0A 20 36	2888- 4C 29 29 AD BB 2B CD 59
27B0- 19 D0 D6 A9 A0 8D F7 07	2820- 29 AD BC 2B F0 13 AD BD	2890- 14 F0 04 B0 0A 90 3E AD
27B8- 20 B7 31 B0 03 4C E5 28	2828- 2B D0 03 20 9A 32 20 31	2898- BA 2B CD 58 14 90 36 20
27C0- 29 3F CD 87 31 F0 03 4C	2830- 2D 90 03 4C A7 28 4C C5	28A0- D5 29 90 0E 20 D2 31 A9
27C8- E5 28 AD FE 16 49 3F CD	2838- 28 20 4B 29 20 C4 29 20	28A8- 19 20 9A 31 20 1C 35 4C
27D0- FF 16 F0 03 4C E5 28 AD	2840- 16 35 A9 02 20 36 29 AE	28B0- 08 26 AD AE 35 8D 6E 35
27D8- FA 25 29 3F CD FE 16 F0	2848- 58 14 AD 59 14 20 24 ED	28B8- 20 1F 2D B0 EA AD BC 2B
27E0- 35 90 15 EE FE 16 AD FA	2850- 20 16 35 A9 03 20 36 29	28C0- D0 03 CE BC 2B EE FA 25
27E8- 25 29 3F CD FE 16 D0 08	2858- AD 00 14 18 69 04 20 36	28C8- D0 03 EE FB 25 A9 06 20
27F0- A9 06 20 9A 31 4C A8 26	2860- 29 AD BD 2B D0 25 AD 54	28D0- 9A 31 4C A8 26 A9 7D 20
27F8- A9 19 20 9A 31 20 16 35	2868- 14 C9 04 F0 1E 20 88 31	28D8- D2 31 A9 19 20 9A 31 20



```

RECS04 AND #00111111 JSR MOUTREC ; on affiche son nom
      CMP CHECKSUM ; le vérifie
      BEO RECS4
      JMP RECERR
RECS4 LDA BUFC-2 ; n° bloc valide ?
      EOR #00111111
      CMP BUFC-1
      BEQ RECS41
      JMP RECERR
RECS41 LDA NUMBLOC ; vérifier n° bloc
      AND #00111111
      CMP BUFC-2
      BEQ RSUITE
      BCC RECMANQ
DEJAEU INC BUFC-2 ; est-ce le précédent ?
      LDA NUMBLOC ; non, on renonce
      AND #00111111
      CMP BUFC-2
      BNE RECMANQ ; oui, on
      LDA #ACK ; envoie ack, boucler
      JSR ENVOI ; bloc déjà reçu
      JMP DEBREC
RECMANQ LDA #CAN ; on en a raté, renoncer
      JSR ENVOI
      JSR MOUTKCR
      LDA #13
      JSR MOUTREC
      JSR MOUTKCR
      LDA #9
      JSR MOUTREC
      JSR MOUTCR
      JSR CDG ; CDG = clore fichier, déconnecter
      JMP RECFICH ; et attendre RETURN
RSUITE JSR DEBUDEC ; tvb, on décode
      JSR MOUTKCR
      LDA #10 ; bloc reçu
      JSR MOUTREC
      LDA DRAPBLU
      BEQ RSUITE0 ; bloc 0, on crée et on ouvre
      LDA TYPEAPP
      BNE SUITTRA
      JSR DECODMAC
SUITTRA JSR EF ; enregistrer un bloc
      BCC RECENROK
      JMP ASSEZERR
RECENROK JMP ASSEZ2
RSUITE0 JSR FAITNOM ; constitue le nom
      JSR AFFNOM ; l'affiche
      JSR MOUTKCR ; affiche nb blocs du fichier
      LDA #2
      JSR MOUTREC
      LDY BUFC+88 ; à recevoir
      LDA BUFC+89
      JSR LINPTR
      JSR MOUTKCR ; quel ordinateur émet ?
      LDA #3
      JSR MOUTREC ; on affiche son nom
      LDA BUFC
      CLC
      ADC #4
      JSR MOUTREC
      LDA TYPEAPP ; ça vient d'un Mac ?
      BNE RSUITE01
      LDA BUFC+84
      CMP #4 ; c'est du texte ?
      BEQ RSUITE01
      JSR WAIT
      LDA #CAN
      JSR ENVOI ; non, alors annule
      JSR MOUTKCR
      LDY #>FICINC ; car
      LDA #<FICINC ; inexploitable
      JSR STROUT
      JSR CROUT
      JSR BIP
      JSR CDG
      JMP FINRECP
RSUITE01 LDA FREEVOL+1 ; controle place disponible
      CMP BUFC+89 ; poids forts
      BEQ ASS
      BCS ASSEZ
      BCC TROPEU
      ASS LDA FREEVOL ; poids faibles
      CMP BUFC+88
      BCC TROPEU
      ASSEZ JSR CREFIC ; on crée le fichier
      BCC ASSEZ11
      JSR ERREUR
      ASSEZERR LDA #CAN ; problème à la création,
      JSR ENVOI ; on demande annulation
      JSR CDG
      JMP RECFICH
      ASSEZ11 LDA LNCPATHN ; on ouvre le fichier créé
      STA PATHNAME
      JSR OUVREFIC
      BCS ASSEZERR
      LDA DRAPBLO
      BNE ASSEZ2
      DEC DRAPBLO
      ASSEZ2 INC NUMBLOC
      BNE ASSEZ1
      INC NUMBLOC+1
      ASSEZ1 LDA #ACK ; on acquiesce pour bloc 0
      JSR ENVOI
      JMP DEBREC
      TROPEU LDA #9D ; pas de place
      JSR ERREUR
      LDA #CAN ; on demande annulation
      JSR ENVOI
      JSR CDG
      JMP FINRECP

```

```

28E0- 1C 35 4C 29 29 20 16 35      2950- 2B F0 2F AC 60 14 B9 61      29C0- C1 C3 AE C1 A9 09 20 47
28E8- A9 0B 20 36 29 A9 A0 8D      2958- 14 09 80 C9 AF F0 06 88      29C8- F8 AC 6E 35 B9 6E 35 88
28F0- F7 07 A9 15 20 9A 31 4C      2960- D0 F4 88 30 05 CC 60 14      29D0- 91 26 D0 F8 60 A9 C3 8D
28F8- A8 26 20 16 35 A9 0C 20      2968- F0 F5 A2 FF E8 C8 B9 61      29D8- 05 2D A0 02 B9 54 14 99
2900- 36 29 20 5E 24 A9 06 20      2970- 14 09 80 9D 6F 35 CC 60      29E0- 06 2D 88 10 F7 A9 01 8D
2908- 9A 31 20 1C 35 4C 29 29      2978- 14 D0 F1 8E 6F 35 8E AE      29E8- 09 2D 20 EA 2C B0 0C A0
2910- 20 5A 2D A9 06 20 9A 31      2980- 35 60 AC B6 29 B9 B6 29      29F0- 02 B9 5C 14 99 6E 2D 88
2918- 20 16 35 A9 0F 20 36 29      2988- 99 6E 35 88 10 F7 AD 6E      29F8- 10 F7 60 C9 47 F0 02 38
2920- 20 5E 24 20 1C 35 4C 29      2990- 35 8D AE 35 AE A0 14 BD      2A00- 60 AE 6E 35 FE 6E 35 BD
2928- 29 A9 03 85 27 20 58 FC      2998- A0 14 A0 00 D9 25 35 F0      2A08- 6E 35 C9 BA F0 0D C9 DB
2930- 20 EA 2F 4C D8 20 A0 FF      29A0- 08 C8 C8 C0 42 D0 F5 F0      2A10- F0 10 9D 6E 35 20 C4 29
2938- C8 D9 83 2A D0 FA C8 B9      29A8- 04 C8 B9 25 35 09 80 9D      2A18- 4C D5 29 A9 C1 9D 6E 35
2940- 83 2A 10 06 20 ED FD 4C      29B0- CF 07 CA D0 E2 60 0D C6      2A20- D0 F3 A9 B0 D0 F7 8D 8D
2948- 3E 29 60 AD 00 14 8D BD      29B8- C9 C3 C8 C9 C5 D2 AE CD      2A28- 8D 8D A0 A0 BC D2 C5 D4

```



```

RECERR JSR MOUTKCR ; bloc mal reçu
LDA #11
JSR MOUTREC
LDA # " "
STA $7F7
LDA #NACK
JSR ENVOI
JMP DEBREC

RECCAN JSR MOUTKCR ; reçu CAN
LDA #12
JSR MOUTREC
JSR MOUTCR
LDA #ACK ; on acquiesce et
JSR ENVOI ; on annule aussi
JSR CDG
JMP FINRECP

RECEOT JSR SETFINF ; reçu EOT
LDA #ACK ; on acquiesce
JSR ENVOI ; et on ferme
JSR MOUTKCR ; transmission OK
LDA #15
JSR MOUTREC
JSR MOUTCR
JSR CDG
JMP FINRECP

FINRECP LDA #3
STA WNDTOP
JSR HOME
JSR LITPREF
JMP CHOIX

MOUTREC LDY #$FF ; affiche un message
MOUTRC1 INY
CMP MESSREC,Y
BNE MOUTRC1

MOUTRC2 INY
LDA MESSREC,Y
BPL MOUTRC3
JSR COUT
JMP MOUTRC2

MOUTRC3 RTS

FAITNOM LDA BUFNC
STA TYPEAPP
BEQ MAC ; Si MAC émetteur, on renomme
LDY BUFNC+96 ; charge long pathname reçu

RECH0 LDA BUFNC+97,Y
ORA #58U ; tronque au dernier éventuel /
CMP #"/"
BEO RECH1

RECH00 DEY
BNE RECH0
DEY
BMI RECH11

RECH1 CPY BUFNC+96
BEQ RECH00

RECH11 LDY #$FF
RECH2 INX

INY
LDA BUFNC+97,Y
ORA #$80
STA PATHNAME+1,X
CPY BUFNC+96
BNE RECH2
STX PATHNAME
STX LNGPATHN
RTS

MAC LDY FICMAC ; c'est un mac, on change le nom
MAC1 LDA FICMAC,Y ; (caractères exotiques)
STA PATHNAME,Y
DEY
BPL MAC1
LDA PATHNAME
STA LNGPATHN

LDX BUFNC+160 ; affiche date
DATEMAC LDA BUFNC+160,X
LDY #0 ; en recodant carac du Mac
DATEMAC0 CMP ACCENT,Y
BEQ DATEMAC1
INY
INY
CPY #66
BNE DATEMAC0
BEQ DATEMAC2
DATEMAC1 INY
LDA ACCENT,Y
DATEMAC2 ORA #$10000000
STA $7CF,X
DEX
BNE DATEMAC
RTS

FICMAC STR "FICHER.MAC.A"

AFFNOM LDA #9 ; affiche le nom reçu, tronqué
JSR GBASCALC
LDY PATHNAME
RECNM3 LDA PATHNAME,Y
DEY
STA (GBASL),Y
BNE RECNM3
RTS

CREFIC LDA #5C3
STA ACCESBT ; (unlock)
LDY #2
CREFIC1 LDA BUFNC+80+4,Y
STA FILETYPE,Y ; type de fichier et
DEY ; aux file type
BPL CREFIC1
LDA #1
STA STORAGE ; stockage seedling en standard
JSR CREFICH
BCS CREFIC2
LDY #2
EOF1 LDA BUFNC+92,Y ; sauve l'EOF
STA POSEOF,Y
DEY

```

```

2A30- D5 D2 CE BE A0 BD A0 E3
2A38- EF ED ED E5 EE E3 E5 F2
2A40- A0 EC E1 A0 F2 FB E3 E5
2A48- F0 F4 E9 EF EE 8D A0 A0
2A50- A0 A0 A0 A0 A0 A0 A0 A0
2A58- A0 A0 A0 F3 F5 F2 A0 E3
2A60- E5 A0 F6 EF EC F5 ED E5
2A68- 8D 8D A0 A0 A0 A0 BC
2A70- C5 D3 C3 BE A0 BD A0 F2
2A78- E5 EE EF EE E3 E5 F2 AE
2A80- AE AE 00 01 D2 FB E3 E5
2A88- F0 F4 E9 EF EE A0 E4 F5
2A90- A0 E6 E9 E3 E8 E9 E5 F2
2A98- A0 BA A0 02 CE EF ED E2

2AA0- F2 E5 A0 E4 E5 A0 E2 EC
2AA8- EF E3 F3 A0 C0 A0 F2 E5
2AB0- E3 E5 F6 EF E9 F2 A0 BA
2AB8- A0 03 C5 ED E5 F4 F4 E5
2AC0- F5 F2 A0 BA A0 04 CD E1
2AC8- E3 E9 EE F4 EF F3 E8 05
2AD0- C1 F0 F0 EC E5 A0 AF AF
2AD8- 06 C9 C2 CD 07 D3 E5 F2
2AE0- F6 E5 F5 F2 A0 D0 EF ED
2AE8- A7 F3 08 C1 F4 F4 E5 EE
2AF0- F4 E5 A0 E4 F5 A0 E2 EC
2AF8- EF E3 A0 09 CF EE A0 F2
2R00- E5 EE EF EE E3 E5 C2
2B08- EC EF E3 A0 F2 E5 DC F5

2B10- 0B D2 FB FB ED E9 F3 F3
2B18- E9 EF EE A0 E4 F5 A0 E2
2B20- EC EF E3 A0 E4 E5 ED E1
2B28- EE E4 FB E5 0C C5 ED E5
2B30- F4 F4 E5 F5 F2 A0 F2 E5
2B38- EE EF EE E3 E5 0D C2 EC
2B40- EF E3 A0 ED E1 EE F1 F5
2B48- E1 EE F4 0E C2 EC EF E3
2B50- F3 A0 EC E9 E2 F2 E5 F3
2B58- A0 F3 F5 F2 A0 E3 E5 A0
2B60- E4 E9 F3 F1 F5 E5 A0 BA
2B68- A0 0F D4 E5 F2 ED E9 EE
2B70- FB AC A0 CF CB 00 C3 E5
2B78- A0 E6 E9 E3 E8 E9 E5 F2

```



```

BPL EOF1
RTS
CREFIC2 CMP #547 ; nom existe déjà ?
BEQ CREFIC3
SEC
RTS
CREFIC3 LDX PATHNAME ; si oui, on incrémente le dernier
INC PATHNAME,X ; caractère entre 0 et Z en évitant
LDA PATHNAME,X ; les codes interdits
CMP #": "
BEQ CREFIC4
CMP #5DB ; est-ce un "
BEQ CREFIC5
STA PATHNAME,X
CREFIC31 JSR AFFNOM
JMP CREFIC
CREFIC4 LDA #"A"
CREFIC40 STA PATHNAME,X
BNE CREFIC31
CREFIC5 LDA #"0"
BNE CREFIC40

RECSTR DFB $8D,$8D,$8D,$8D
ASC " <RETURN> = commencer la réception"
DFB $8D
ASC " sur ce volume"
DFB $8D,$8D
ASC " <ESC> = renoncer..."
DFB 0

MESSREC DFB 1
ASC "Réception du fichier : "
DFB 2
ASC "Nombre de blocs à recevoir : "
DFB 3
ASC "Emetteur : "
DFB 4
ASC "Macintosh"
DFB 5
ASC "Apple //"
DFB 6
ASC "IBM"
DFB 7
ASC "Serveur Pom's"
DFB 8
ASC "Attente du bloc "
ASC "On renonce"
DFB 10
ASC "Bloc reçu"
DFB 11
ASC "Réémission du bloc demandée"
DFB 12
ASC "Emetteur renonce"
DFB 13
ASC "Bloc manquant"
DFB 14
ASC "Blocs libres sur ce disque : "
DFB 15
ASC "Terminé, OK"
DFB 0

FICINC ASC "Ce fichier Mac est incompatible"
DFB $8D
ASC " (seul le format TEXT convient)"
DFB $8D,0

FREEVOL DS 2
DRAPBLU DS 1
TYPEAPP DS 1

*-----
* QUITTER
*-----

QUITTER JSR TEXT
JSR HOME
JMP BASIC

*-----
* INPUT
*-----

INPUT LDX #0
STX POSC ; position du curseur

LDY LONG ; installe les points
LDA #". "
INPOINT DEY
BEQ INCLAV
STA (GBASL),Y
BNE INPOINT

INCLAV LDA #") " ; initialise le curseur
STA (GBASL),Y

INCLAV1 LDA (GBASL),Y ; curseur clignotant
EOR #1
STA (GBASL),Y
LDX #52C ; dosage du scintillement
INCLAV11 DEX
BNE INCLAV11
LDA KBD
BPL INCLAV1
BIT STROBE

CMP #59B ; esc ?
BEQ INESC
CMP #588 ; flèche gauche ?
BEQ INRETOUR
CMP #5FF ; del ?
BEQ INRETOUR
CMP #58D ; return ?
BEQ INVALID
CPY LONG ; dernier carac ?
BEQ INERR ; oui, alors pas d'autre
CMP #". " ; . ?
BCC INERR
CMP #"/" ; / ?
BEQ SLASH
CMP #"A" ; une lettre ?
BCC CHIFFRE
AND #11011111 ; convertit minusc en MAJ
CMP #5DB ; = "

```

```

2B80- A0 CD E1 E3 A0 E5 F3 F4
2B88- A0 E9 EE E3 EF ED F0 E1
2B90- F4 E9 E2 EC E5 8D A0 A0
2B98- A0 A0 A8 F3 E5 F5 EC A0
2BA0- EC E5 A0 E6 EF F2 ED E1
2BA8- F4 A0 D4 C5 D8 D4 A0 F3
2BB0- EF EE F6 E9 E5 EE F4 A9
2BB8- 8D 00 00 00 00 20 39
2BC0- FB 20 58 FC 4C D0 03 A2
2BC8- 00 8E B6 2C AC B7 2C A9
2BD0- AE 88 F0 04 91 26 D0 F9
2BD8- A9 A9 91 26 B1 26 49 01
2BE0- 91 26 A2 2C CA D0 FD AD
2BE8- 00 C0 10 F0 2C 10 C0 C9

2BF0- 9B F0 44 C9 88 F0 51 C9
2BF8- FF F0 4D C9 8D F0 6B CC
2C00- B7 2C F0 2E C9 AE 90 2A
2C08- C9 AF F0 0C C9 C1 90 0E
2C10- 29 DF C9 DB B0 1C 90 49
2C18- C0 00 F0 45 D0 08 C9 BA
2C20- B0 10 C0 00 F0 0C AA 88
2C28- B1 26 C8 C9 AF F0 03 8A
2C30- 30 2F 20 82 32 B0 A5 AC
2C38- B7 2C A9 A0 91 26 88 10
2C40- FB A9 00 8D 8E 2C 38 60
2C48- AD B6 2C F0 E5 CD B7 2C
2C50- D0 04 A9 A0 D0 02 A9 AE
2C58- 91 26 88 CE B6 2C 4C D8

2C60- 2B 91 26 EE B6 2C C8 4C
2C68- D8 2B 8C B8 2C A9 A0 91
2C70- 26 CC B7 2C F0 03 C8 D0
2C78- F6 AC B8 2C A9 00 99 8E
2C80- 2C 88 30 08 B1 26 99 8E
2C88- 2C 88 10 F8 18 60 00 00
2C90- 00 00 00 00 00 00 00 00
2C98- 00 00 00 00 00 00 00 00
2CA0- 00 00 00 00 00 00 00 00
2CA8- 00 00 00 00 00 00 00 00
2CB0- 00 00 00 00 00 00 00 00
2CB8- 00 20 58 FC A0 00 B9 E5
2CC0- 2C 99 00 02 C9 8D F0 03
2CC8- C8 D0 F3 20 03 BE C9 06

```



```

BCS INERR ; > à Z
BCC INLETTRE

SLASH CPY #0 ; / est autorisé en premier
      BEQ INLETTRE ; caractère, mais pas après
      BNE CHIFFREL ; un autre /

CHIFFRE CMP #". " ; c'est bien un chiffre ?
        BCS INERR ; non, c'est ;;<=>? ou bien à
        CPY #0 ; c'est le 1er carac ?
        BEQ INERR ; oui, pas de chiffre
CHIFFREL TAX ; sauve carac
        DEY ; le précédent est un / ?
        LDA (GBASL),Y
        INY
        CMP #"/"
        BEQ INERR ; oui alors pas de chiffre
        TXA ; restaure carac
        BMI INLETTRE ; ok

INERR JSR BIP
      BCS INCLAVI

INESC LDY LONG
      LDA # " "
INESCI STA (GBASL),Y
      DEY
      BPL INESCI
      LDA #0
      STA BUFFIN
      SEC ; esc --> carry set
      RTS

INRETOUR LDA POSC ; 1er carac ?
        BEQ INERR ; oui, pas de retour
        CMP LONG ; si dernier, remplace
        BNE INR1 ; par espace
        LDA # " " ; sinon par un point
        BNE INR2
INR1 LDA #". "
INR2 STA (GBASL),Y
      DEY
      DEC POSC
      JMP INCLAV

INLETTRE STA (GBASL),Y ; affiche carac
        INC POSC
        INY
        JMP INCLAV

INVALID STY TPS ; on efface curseur
        LDA # " " ; et points restants

INVALIDO STA (GBASL),Y
        CPY LONG
        BEQ INVALIDI
        INY
        BNE INVALIDO

INVA.LID1 LDY TPS
        LDA #0 ; finir la chaîne par 0
        STA BUFFIN,Y

```

```

DEY
BMI INVALID3 ; chaîne vide = rien à recopier
INVALID2 LDA (GBASL),Y ; stocke la chaîne
        STA BUFFIN,Y
        DEY
        BPL INVALID2
INVALID3 CLC ; quitte avec carry clear
        RTS

BUFFIN DS 40
POSC DS 1
LONG DS 1
TPS DS 1

```

## Source INTERPOMS.3

```

*-----
* CATALOG
*-----

CATAL JSR HOME
      LDY #0 ; Demande Catalog au
      LDA CMD,Y ; Basic Système
      STA $200,Y ; en stockant la commande
      CMP #$8D ; dans buffer clavier
      BEQ CAT1
      INY
      BNE CAT0

CAT1 JSR $BE03
      CMP #6
      BEQ OKCAT0
      CMP #8
      BNE OKCAT
OKCAT0 JSR ERREUR
OKCAT JSR GETRET ; Attend Return
      JSR HOME
      JSR LITPREF ; Réaffiche préfixe
      JMP CHOIX ; retourne au menu

CMD ASC "CAT"
DFB $8D
PP DS 1

*-----
* CHERCHE DATE/HEURE
* CREE FICHER
*-----

CREFICH JSR MLI ; répupère 1'heure
        DFB GETTIME ; s'il y a une carte
        DA 0 ; horloge (non testé)
        LDY #3
BCLC LDA $BF93,Y
      STA DATECRE,Y
      DEY
      BPL BCLC

```

```

2CD0- F0 04 C9 08 D0 03 20 D2      2D40- D2 31 60 04 00 00 14 00      2DB0- 00 BD 47 2F F0 06 20 ED
2CD8- 31 20 1E 32 20 58 FC 20      2D48- 02 00 00 AD 30 2D 8D 44      2DB8- FD E8 D0 F5 AD 1E 2F 4A
2CE0- EA 2F 4C D8 20 C3 C1 D4      2D50- 2D 20 00 BF CA 43 2D 90      2DC0- 4A 4A 4A 29 07 09 B0 20
2CE8- 8D 00 20 00 BF 82 00 00      2D58- 00 60 AD 30 2D 8D 6D 2D      2DC8- ED FD A2 00 BD 4D 2E F0
2CF0- A0 03 B9 93 BF 99 0A 2D      2D60- 20 00 BF D0 6C 2D 90 03      2DD0- 06 20 ED FD E8 D0 F5 A9
2CF8- 88 10 F7 20 00 BF C0 02      2D68- 20 D2 31 60 02 00 00 00      2DD8- B1 2C 1E 2F 10 02 A9 B2
2D00- 2D 60 07 6E 35 00 00 00      2D70- 00 AD 30 2D 8D 7F 2D 20      2DE0- 20 ED FD A9 A0 20 ED FD
2D08- 00 00 00 00 00 00 20 00      2D78- 00 BF CC 7E 2D 60 01 00      2DE8- AD 1E 2F 29 0F 8D 1E 2F
2D10- BF D1 1A 2D 90 03 20 D2      2D80- 20 58 FC A0 2F A9 1F 20      2DF0- A9 AF 20 ED FD C8 B9 1D
2D18- 31 60 02 00 00 00 00 20      2D88- 3A DB 20 FB DA 20 00 BF      2DF8- 2E 09 80 20 ED FD CE 1E
2D20- 00 BF C8 2B 2D 90 03 20      2D90- C5 19 2E 90 03 20 D2 31      2E00- 2F D0 F2 A9 8D 20 ED FD
2D28- D2 31 60 03 6E 35 00 10      2D98- A9 0F 8D 1D 2F AD 1D 2F      2E08- CE 1D 2F 10 90 20 1E 32
2D30- 00 AD 30 2D 8D 44 2D 20      2DA0- 0A 0A 0A 0A A8 B9 1D 2E      2E10- 20 58 FC 20 EA 2F 4C D8
2D38- 00 BF CB 43 2D 90 03 20      2DA8- 8D 1E 2F 29 0F F0 59 A2      2E18- 20 02 00 1D 2E 00 00 00

```



```

JSR MLI ; créé le fichier
DFB CREATE
DA PARLST
RTS
PARLST DFB 7
ADPATHN DA PATHNAME
ACCESBT DS 1
FILETYPE DS 1
AUXFLTP DS 2
STORAGE DS 1
DATECRE DS 2
HEURCRE DS 2

```

```

*-----
* GET EOF
*-----

```

```

GETLONG JSR MLI ; longueur logique du
          DFB GETEOF ; fichier ?
          DA PAREOF
          BCC OKGET
          JSR ERREUR
OKGET RTS
PAREOF DFB 2
REFNUMG DS 1
EOF DS 3

```

```

*-----
* OUVRE FICHER
*-----

```

```

OUVREFIC JSR MLI ; ouvre le fichier
          DFB OPEN
          DA PARLSTO
          BCC OKO
          JSR ERREUR
OKO RTS
PARLSTO DFB 3
          DA PATHNAME
          DA FILEBUF
REFNUM DS 1

```

```

*-----
* ECRIT FICHER
*-----

```

```

EF LDA REFNUM ; écrit un bloc de
   STA REFNUMW ; 512 caractères
   JSR MLI
   DFB WRITE
   DA PARLSTW
   BCC OKW
   JSR ERREUR
OKW RTS
PARLSTW DFB 4
REFNUMW DS 1
          DA BUFNC
          DA 512
          DS 2

```

```

* LIT FICHER

```

```

*-----

```

```

LITFIC LDA REFNUM ; lit un bloc de 512
        STA REFNUMW ; caractères
        JSR MLI
        DFB READ
        DA PARLSTW
        BCC OKL
OKL RTS

```

```

*-----

```

```

* AJUSTE FIN DE FICHER
*-----

```

```

SETFINF LDA REFNUM ; en fonction de la longueur
         STA REFNUM7 ; logique reçue.
         JSR MLI ; A défaut, la longueur
         DFB SETEOF ; physique (n X 512) serait
         DA PARLST7 ; retenue
         BCC OKSETEOF
         JSR ERREUR
OKSETEOF RTS
PARLST7 DFB 2
REFNUM7 DS 1
POSEOF DS 3

```

```

*-----
* CLOT FICHER
*-----

```

```

CLOSEFIL LDA REFNUM ; clot tout fichier
          STA REFNUMC ; sans préciser de n'
          JSR MLI ; de référence
          DFB CLOSE
          DA PARLSTC
          RTS
PARLSTC DFB 1
REFNUMC DFB 0

```

```

*-----
* ONLINE
*-----

```

```

ONL JSR HOME ; quels sont les
     LDY #>MESONL ; volumes en lignes ?
     LDA #<MESONL
     JSR STROUT
     JSR CROUT
     JSR MLI
     DFB ONLINE
     DA PARLSTN
     BCC ONLINEO
     JSR ERREUR
ONLINEO LDA #15 ; examine les 15 x 16 octets
        STA CNT
ONLINED LDA CNT
        ASL
        ASL
        ASL

```

2E20- 00 00 00 00 00 00 00 00	2E90- 00 00 00 00 00 00 00 00	2F00- 00 00 00 00 00 00 00 00
2E28- 00 00 00 00 00 00 00 00	2E98- 00 00 00 00 00 00 00 00	2F08- 00 00 00 00 00 00 00 00
2E30- 00 00 00 00 00 00 00 00	2EA0- 00 00 00 00 00 00 00 00	2F10- 00 00 00 00 00 00 00 00
2E38- 00 00 00 00 00 00 00 00	2EA8- 00 00 00 00 00 00 00 00	2F18- 00 00 00 00 00 00 00 8D
2E40- 00 00 00 00 00 00 00 00	2EB0- 00 00 00 00 00 00 00 00	2F20- D6 EF EC F5 ED E5 F3 A0
2E48- 00 00 00 00 00 00 00 00	2EB8- 00 00 00 00 00 00 00 00	2F28- E5 EE A0 EC E9 E7 EE E5
2E50- 00 00 00 00 00 00 00 00	2EC0- 00 00 00 00 00 00 00 00	2F30- A0 BA 8D AD AD AD AD AD
2E58- 00 00 00 00 00 00 00 00	2EC8- 00 00 00 00 00 00 00 00	2F38- AD AD AD AD AD AD AD AD
2E60- 00 00 00 00 00 00 00 00	2ED0- 00 00 00 00 00 00 00 00	2F40- AD AD AD AD AD 8D 00 D0
2E68- 00 00 00 00 00 00 00 00	2ED8- 00 00 00 00 00 00 00 00	2F48- EF F2 F4 A0 00 A0 CC E5
2E70- 00 00 00 00 00 00 00 00	2EE0- 00 00 00 00 00 00 00 00	2F50- E3 F4 A0 00 20 00 BF C4
2E78- 00 00 00 00 00 00 00 00	2EE8- 00 00 00 00 00 00 00 00	2F58- 60 2F 90 03 20 D2 31 60
2E80- 00 00 00 00 00 00 00 00	2EF0- 00 00 00 00 00 00 00 00	2F60- 0A 6E 35 00 00 00 00 00
2E88- 00 00 00 00 00 00 00 00	2EF8- 00 00 00 00 00 00 00 00	2F68- 00 00 00 00 00 00 00 00



```

TAY
LDA BUFONLIN,Y ;entete 1er lecteur
STA LNG
AND #*00001111
BEQ ERR ;longueur = 0 ?
LDX #0
ONLINEG LDA MESONO,X ;envoi 'slot'
BFO ONLINEH
JSR COUT
INX
BNE ONLINEG
ONLINEH LDA LNG
LSR ;récupère n' slot
LSR
LSR
LSR
AND #*00000111
ORA #*10110000
JSR COUT
LDX #0
ONLINEE LDA MESON1,X ;envoi 'drive'
BEQ ONLINEF
JSR COUT
INX
BNE ONLINEE
ONLINEF LDA #1
BIT LNG ;teste si drive 1 ou 2
BPL ONLINEI
LDA #2
ONLINEI JSR COUT
LDA # " "
JSR COUT
LDA LNG
AND #SF
STA LNG
LDA #"/"
JSR COUT
AFF INY ;affiche nom volume
LDA BUFONLIN,Y
ORA #*10000000
JSR COUT
DEC LNG
BNE AFF
LDA #S8D
JSR COUT
ERR DEC CNT
BPL ONLINED
JSR GETRET
VADEB JSR HOME
JSR LITPREF
JMP CHOIX
PARLSTN DFB 2
DFB 0
DA BUFONLIN
BUFONLIN DS 256
CNT DS 1
LNG DS 1
MESONL DFB S8D
ASC "Volume en ligne :"
DFB S8D

```

```

ASC "-----"
DFB S8D,0
MESONO ASC "Port "
DFB 0
MESON1 ASC " Lect "
DFB 0
*-----
* GET FILE INFO
*-----
GFI JSR MLI ; récupères les infos
DFB GETFINFO ; sur un fichier
DA PARLSTG
BCC OKG
JSR ERREUR
OKG RTS
PARLSTG DFB SA
DA PATHNAME
ACCBITG DS 1 ; lect/écrit/renam...
FILETYC DS 1 ; type de fichier
AUXTYPG DS 2 ; param auxiliaire (lng par ex)
STORAGG DS 1 ; type de stockage
BLOCKUS DS 2 ; nb de blocs affectés
HEURDAT DS 8
*-----
* CHANGE PREFIXE
*-----
MODPREF JSR HOME
JSR LITPREF
MODPR LDA #7
STA CV
JSR VTAB
LDA #0
STA CH
LDY #>MESMOD
LDA #<MESMOD
JSR STROUT
LDA #38
STA LONG
LDA #9
JSR GBASCALC
INC GBASL
JSR INPUT
BCS OKCH ; esc ?
LDY TPS
BNE MODO
JSR BIP
BEQ MODPR
MODO STY PATHNAME ; stocke long
INC PATHNAME
BEQ MODMLI
DEC GBASL
MOD2 LDA (GBASL),Y
INX
STA PATHNAME,Y
DEY
DEY
BPL MOD2

```

```

2F70- 00 00 20 58 FC 20 EA 2F
2F78- A9 07 85 25 20 22 FC A9
2F80- 00 85 24 A0 2F A9 D5 20
2F88- 3A DB A9 26 8D B7 2C A9
2F90- 09 20 47 F8 E6 26 20 C7
2F98- 2B B0 34 AC B8 2C D0 05
2FA0- 20 82 32 F0 D3 8C 6E 35
2FA8- EE 6E 35 F0 0C C6 26 B1
2FB0- 26 C8 99 6E 35 88 88 10
2FB8- F6 20 00 BF C6 D2 2F 90
2FC0- 0E 48 20 FB DA 68 20 D2
2FC8- 31 20 1E 32 4C 72 2F 4C
2FD0- 10 2E 01 6E 35 CE EF F5
2FD8- F6 E5 E1 F5 A0 F0 F2 FB

```

```

2FE0- E6 E9 F8 E5 A0 BA 8D 8D
2FE8- AF 00 20 00 BF C7 D2 2F
2FF0- 90 03 20 D2 31 A9 03 85
2FF8- 25 20 22 FC A2 00 BD 22
3000- 30 F0 06 20 ED FD E8 D0
3008- F5 AD 6E 35 8D AE 35 A2
3010- 01 BD 6E 35 09 80 20 ED
3018- FD E8 CE 6E 35 D0 F2 4C
3020- FB DA D0 F2 FB E6 E9 F8
3028- E5 A0 00 20 BB 30 A9 FF
3030- A2 03 9D 67 35 CA 10 FA
3038- A0 02 98 AA B1 18 9D 6B
3040- 35 CA 88 10 F7 A0 05 0E
3048- 6B 35 2E 67 35 88 10 F7

```

```

3050- A0 01 0E 6B 35 2E 68 35
3058- 88 10 F7 A0 03 0E 6C 35
3060- 2E 68 35 88 10 F7 A0 03
3068- 0E 6C 35 2E 69 35 88 10
3070- F7 A0 01 0E 6D 35 2E 69
3078- 35 88 10 F7 A0 05 0E 6D
3080- 35 2E 6A 35 88 10 F7 A0
3088- 03 B9 67 35 91 1A 88 10
3090- F8 A5 18 C9 01 D0 07 A5
3098- 19 C9 16 D0 01 60 20 A4
30A0- 30 4C 2E 30 18 A5 18 69
30A8- 03 85 18 90 02 E6 19 18
30B0- A5 1A 69 04 85 1A 90 02
30B8- E6 1B 60 A9 00 85 18 85

```



```

MODMLI JSR MLI
        DFB STPREFIX
        DA PARLSTCP
        BCC OKCH
        PHA
        JSR CROUT
        PLA
        JSR ERREUR
        JSR GETRET
        JMP MODPREF
OKCH    JMP VADER
PARLSTCP DFB 1
        DA PATHNAME
MESMOD  ASC "Nouveau préfixe :"
        DFB $8D,$8D
        ASC "/"
        DFB 0

*-----
* LIT PRÉFIXE
*-----
LITPREF JSR MLI ; le lit
        DFB GTPREFIX
        DA PARLSTCP
        BCC LIT
        JSR ERREUR

LIT     LDA #3
        STA CV
        JSR VTAB

        LDX #0
LITO    LDA MESSPR,X
        BEQ LIT00
        JSR COUT
        INX
        BNE LITO

LIT00   LDA PATHNAME
        STA LNGPATHN
        LDX #1 ; l'affiche
LITI    LDA PATHNAME,X
        ORA #$10000000
        JSR COUT
        INX
        DEC PATHNAME
        BNE LITI
        JMP CROUT
MESSPR  ASC "Préfixe "
        DFB 0

*-----
* CODER UN BLOC
*-----
CODEBLOC JSR INITCOD

DEBCOD  LDA #$FF ;OCTETS DESTINATION A 11xxxxxx
        LDX #3

CODE0   STA D1,X
        DEX
        BPL CODE0

        LDY #2 ;PREND 3 OCTETS A TRAITER
        TYA
        TAX
CODE1   LDA (COMPTNC),Y
        STA S1,X
        DEX
        DEY
        BPL CODE1

        LDY #5 ;LES TRANSFORME EN 4 OCTETS
CODE3   ASL S1 ;DE D1 A D4
        ROL D1
        DEY
        BPL CODE3

        LDY #1
CODE4   ASL S1
        ROL D2
        DEY
        BPL CODE4

        LDY #3
CODE5   ASL S2
        ROL D2
        DEY
        BPL CODE5

        LDY #3
CODE6   ASL S2
        ROL D3
        DEY
        BPL CODE6

        LDY #1
CODE7   ASL S3
        ROL D3
        DEY
        BPL CODE7

        LDY #5
CODE8   ASL S3
        ROL D4
        DEY
        BPL CODE8

        LDY #3
CODE81  LDA D1,Y
        STA (COMPTC),Y
        DEY
        BPL CODE81

        LDA COMPTNC ;ON A FINI LES 512 ?
        CMP #1
        BNE CODE9
        LDA COMPTNC+1
        CMP #516

```

```

30C0- 1A A9 14 85 19 A9 17 85
30C8- 1B 60 20 BB 30 A0 03 A2
30D0- 03 B1 1A 9D 67 35 CA 88
30D8- 10 F7 A0 05 4E 6A 35 6E
30E0- 6D 35 88 10 F7 A0 01 4E
30E8- 69 35 6E 6D 35 88 10 F7
30F0- A0 03 4E 69 35 6E 6C 35
30F8- 88 10 F7 A0 03 4E 68 35
3100- 6E 6C 35 88 10 F7 A0 01
3108- 4E 68 35 6E 6B 35 88 10
3110- F7 A0 05 4E 67 35 6E 6B
3118- 35 88 10 F7 A0 02 B9 6B
3120- 35 91 18 88 10 F8 A5 18
3128- C9 01 D0 07 A5 19 C9 16
3130- D0 01 60 20 A4 30 4C CD
3138- 30 20 BB 30 A9 00 8D 87
3140- 31 A9 01 20 9A 31 AD FA
3148- 25 09 C0 20 9A 31 49 3F
3150- 20 9A 31 20 9A 31 EE F7
3158- 07 A0 00 B1 1A 20 9A 31
3160- 18 6D 87 31 8D 87 31 E6
3168- 1A D0 02 E6 1B A5 1A C9
3170- AC D0 E3 A5 1B C9 19 D0
3178- DD AD 87 31 09 C0 20 9A
3180- 31 A9 A0 8D F7 07 60 00
3188- A0 0A A9 C6 20 A8 FC AD
3190- 00 C0 C9 9B F0 03 88 D0
3198- F1 60 48 A2 00 A1 06 29
31A0- 10 F0 F8 68 81 08 60 A2
31A8- 00 A1 06 29 08 D0 02 18
31B0- 60 A1 08 29 7F 38 60 A9
31B8- 00 8D D0 31 8D D1 31 20
31C0- A7 31 90 01 60 EE D0 31
31C8- D0 F5 EE D1 31 D0 F0 60
31D0- 00 00 8D 1D 32 20 FB DA
31D8- 20 FB DA A9 00 85 24 A9
31E0- 14 85 25 20 22 FC A9 21
31E8- 20 ED FD A9 A0 20 ED FD
31F0- 20 82 32 A0 FF C8 B9 E2
31F8- 33 CD 1D 32 F0 04 C9 00
3200- D0 F3 C8 B9 E2 33 10 FA
3208- 20 ED FD C8 B9 E2 33 30

```



```

BNE CODE9
RTS ;OUI

CODE9 JSR CODEINC ;NON : INCREM
      JMP DEBCOD

CODEINC CLC
        LDA COMPTNC
        ADC #3
        STA COMPTNC
        BCC CODE10
        INC COMPTNC+1

CODE10 CLC
        LDA COMPTC
        ADC #4
        STA COMPTC
        BCC CODE11
        INC COMPTC+1

CODE11 RTS

INITCOD LDA #0
        STA COMPTNC
        STA COMPTC
        LDA #>BUFNC
        STA COMPTNC+1
        LDA #>BUFC
        STA COMPTC+1
        RTS

```

\*-----  
\* DECODER UN BLOC  
\*-----

```

DEBUDEC JSR INITCOD

DEBDECOD LDY #3
         LDX #3

DECODE1 LDA (COMPTC), Y
        STA D1, X
        DEY
        DEY
        BPL DECODE1

         LDY #5
DECODE2 LSR D4
        ROR S3
        DEY
        BPL DECODE2

         LDY #1
DECODE3 LSR D3
        ROR S3
        DEY
        BPL DECODE3

         LDY #3
DECODE4 LSR D3
        ROR S2
        DEY
        BPL DECODE4

```

```

         LDY #3
DECODE5 LSR D2
        ROR S2
        DEY
        BPL DECODE5

         LDY #1
DECODE6 LSR D2
        ROR S1
        DEY
        BPL DECODE6

         LDY #5
DECODE7 LSR D1
        ROR S1
        DEY
        BPL DECODE7

         LDY #2
DECODE8 LDA S1, Y
        STA (COMPTNC), Y
        DEY
        BPL DECODE8

         LDA COMPTNC
         CMP #1
         BNE DECODE9
         LDA COMPTNC+1
         CMP #$16
         BNE DECODE9
         RTS

DECODE9 JSR CODEINC
        JMP DEBDECOD

```

\*-----  
\* ENVOI UN BLOC  
\*-----  
ENVBLOC JSR INITCOD
 LDA #0

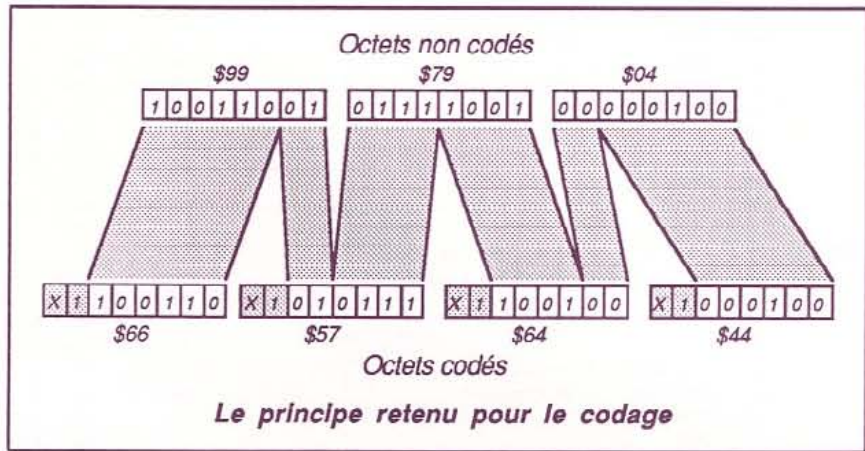

3210- F7 A9 A0 20 ED FD A9 21	3280- AA 00 98 48 8A 48 A0 40	32F0- DF DF DF DF DF DF DF DF
3218- 20 ED FD 38 60 00 20 FB	3288- 98 6A AA CA D0 FD 2C 30	32F8- DF DF DF DF DF DF DF DF
3220- DA A9 15 85 25 20 22 FC	3290- C0 88 D0 F4 38 68 AA 68	3300- DF DF DF DF DF DF DF DF
3228- A9 00 85 24 A0 32 A9 5E	3298- A8 60 20 BB 30 A0 00 B1	3308- DF DF 8D A0 A0 A0 A0 A0
3230- 20 3A DB 2C 00 C0 10 FB	32A0- 18 A2 00 DD 25 35 F0 13	3310- 20 09 0E 14 05 12 10 0F
3238- 2C 10 C0 A0 00 C0 C9 0D	32A8- E8 E8 E0 42 D0 F5 E6 18	3318- 0D 13 20 20 0D 09 0E 09
3240- F0 09 C9 1B F0 0A 20 82	32B0- D0 ED E6 19 A5 19 C9 16	3320- 14 05 0C 20 20 20 20 16
3248- 32 B0 E8 20 55 32 18 60	32B8- D0 E5 60 E8 BD 25 35 91	3328- 20 31 2E 30 20 8D 8D 8D
3250- 20 55 32 38 60 A9 14 20	32C0- 18 D0 EB A9 15 20 ED FD	3330- A0 A0 A0 A0 A0 A0 A0 A0
3258- 22 FC 20 42 FC 60 A0 A0	32C8- 20 39 FB 20 58 FC 20 71	3338- A0 A8 E3 A9 A0 D0 EF ED
3260- A0 A0 AA AA AA A0 A0 C1	32D0- 2D A0 00 B9 E7 32 F0 09	3340- A7 F3 A0 A6 A0 C3 D0 A0
3268- F0 F0 F5 F9 E5 FA A0 F3	32D8- 2C 30 C0 20 ED FD C8 D0	3348- AD A0 B1 B9 B8 B7 8D 8D
3270- F5 F2 A0 A0 BC D2 C5 D4	32E0- F2 20 1E 32 4C 00 20 8D	3350- 8D 8D A0 A0 A0 A0 D3
3278- D5 D2 CE BE A0 A0 AA AA	32E8- A0 A0 A0 A0 DF DF DF DF	3358- EF F5 F2 E3 E5 A0 D0 F2



```

STA CHECKSUM
LDA #50H ; envoi code ASCII I
JSR ENVOI
LDA NUMRI.OC ; envoi n' bloc
ORA ##11000000
JSR ENVOI
EOR #53F ; et en complément
JSR ENVOI
JSR ENVOI ; utile pour Mac d'aligner pair

ENVO INC $7F7 ; flash sur bas écran
LDY #0 ; charge un caract
LDA (COMPTC),Y
JSR ENVOI ; l'envoie
CLC
ADC CHECKSUM ; incrémente la somme
STA CHECKSUM ; de controle
INC COMPTC
BNE ENV1
INC COMPTC+1
ENV1 LDA COMPTC
CMP #5AC ; en envoie 684 en tout
BNE ENVO
LDA COMPTC+1
CMP #519
BNE ENVO
LDA CHECKSUM ; envoie le checksum
ORA ##11000000
JSR ENVOI
LDA #5A0 ; effate bas écran
STA $7F7
RTS

```

CHECKSUM DS 1

```

*-----
* ATTENDRE 1 SEC
*-----

```

```

WAIT LDY #10
W1 LDA #5C6
JSR $FCA8
LDA KBD
CMP #59B
BEQ W2
DEY
BNE W1
W2 RTS

```

```

*-----
* ENVOYER CARACTERE DE L'ACC

```

```

*-----
ENVOI PHA
ENVOI1 LDX #0
LDA (STATUS,X)
AND ##00010000 ; attendre libération de
BEQ ENVOI1 ; la carte avant envoi
PLA
STA (DATA,X)
RTS

```

```

*-----
* RECEVOIR UN CARAC DANS L'ACC
* CARRY CLEAR SI PAS DE CARACT
*-----

```

```

RECOIT LDX #0
LDA (STATUS,X)
AND ##00001000
BNE OK
CLC ; on revient bredouille
RTS
OK LDA (DATA,X) ; on a eu un caract
AND ##01111111
SEC
RTS

```

```

*-----
* RECEVOIR 1 CARAC
* SEC SI RECU
* CLC SI PAS RECU AVANT X TPS
*-----

```

```

RECOIT1 LDA #0
STA STREC
STA STREC+1
RECOIT11 JSR RECOIT
BOC RECOIT2
RTS
RECOIT2 INC STREC
BNE RECOIT11
INC STREC+1
BNE RECOIT11
RTS

```

STREC DS 2

```

*-----
* ERREUR
*-----

```

3360-	EF C3 CF C4 C5 AC A0 ED	3410-	E9 F3 F1 F5 E5 A0 F0 F2	34C0-	BF BF BF 00 A9 38 8D 7C
3368-	EF E4 E5 A0 E4 A7 E5 ED	3418-	EF F4 FB E7 FB 40 44 CE	34C8-	04 A9 6B 8D 7D 04 A9 81
3370-	F0 EC EF E9 8D 8D A0 A0	3420-	EF ED A0 E9 EE E3 EF F2	34D0-	8D 7E 04 A9 7C 85 42 85
3378-	A0 A0 A0 A0 A0 A0 A0 A0	3428-	F2 E5 E3 F4 11 48 49 C4	34D8-	3C A9 04 85 43 85 3D 85
3380-	A0 E4 E1 EE F3 A0 A0 D0	3430-	E9 F3 F1 F5 F5 AF F4 F9	34E0-	3F A9 7E 85 3F 38 4C 11
3388-	EF ED A7 F3 A0 EE DB A0	3438-	F2 E5 E3 F4 EF F2 F9 A0	34E8-	C3 A0 02 B9 F5 34 20 9A
3390-	B2 B8 A0 A0 A0 A0 A0 A0	3440-	F3 E1 F4 F5 F2 FB 4E D0	34F0-	31 88 10 F7 60 68 39 1B
3398-	8D 8D 8D A0 A0 A0 A0 A0	3448-	F2 EF F4 FB E7 FB A0 E5	34F8-	A0 02 B9 04 35 20 9A 31
33A0-	D2 E5 F6 F5 E5 A0 D0 EF	3450-	EE A0 EC E5 E3 F4 F5 F2	3500-	88 10 F7 60 6F 39 1B A0
33A8-	ED A7 F3 A0 BA A0 A8 B1	3458-	E5 57 C4 E5 F5 F8 A0 F6	3508-	02 B9 13 35 20 9A 31 88
33B0-	A9 A0 B3 B9 A0 B5 B1 A0	3460-	EF EC F5 ED E5 F3 A0 E8	3510-	10 F7 60 67 39 1B 20 5E
33B8-	B2 B4 A0 B4 B3 8D 8D A0	3468-	EF ED EF EE F9 ED E5 F3	3518-	24 4C 66 24 20 71 2D 20
33C0-	A0 A0 A0 A0 DF DF DF DF	3470-	7D D6 EF EC F5 ED E5 A0	3520-	07 35 4C 1E 32 00 A0 88
33C8-	DF DF DF DF DF DF DF DF	3478-	F3 E1 F4 F5 F2 FB 7E CC	3528-	C0 CB C1 A7 D3 A5 AD 8D
33D0-	DF DF DF DF DF DF DF DF	3480-	E5 A0 F4 F9 F0 E5 A0 A7	3530-	DC 8E FB 8F FD 9D FC A1
33D8-	DF DF DF DF DF DF DF DF	3488-	C3 E1 F4 E1 EC EF E7 F5	3538-	DB A3 A3 A4 DD 90 E5 91
33E0-	DF 00 03 08 27 28 2F 5A	3490-	E5 A7 A0 E5 F3 F4 A0 E9	3540-	E5 94 E9 95 E9 99 EF 9A
33E8-	4E C5 F2 F2 E5 F5 F2 A0	3498-	EE F4 E5 F2 E4 E9 F4 7F	3548-	EF 9E F5 9F F5 CE AA CF
33F0-	E4 A7 E1 E3 E3 FD F3 A0	34A0-	D0 F2 EF C4 CF D3 A0 E5	3550-	AA C7 A2 C8 A2 D2 A2 D3
33F8-	E4 E9 F3 F1 F5 E5 06 07	34A8-	F3 F4 A0 E9 EE E4 E9 F3	3558-	A2 C9 AE D4 A7 D5 A7 D0
3400-	45 46 C9 EE F4 F2 EF F5	34B0-	F0 E5 EE F3 E1 E2 EC E5	3560-	AD D1 AD D6 AF CA A0
3408-	F6 E1 E2 EC E5 04 2B C4	34B8-	00 C5 F2 F2 E5 F5 F2 A0		



```

ERREUR  STA  CODERR
        JSR  CROUT
        JSR  CROUT
        LDA  #0
        STA  CH
        LDA  #20
        STA  CV
        JSR  VTAB
        LDA  #$21
        JSR  COUT
        LDA  #" "
        JSR  COUT
        JSR  BIP
        LDY  #$FF
ERREUR1 INY
        LDA  ERREURS, Y
        CMP  CODERR
        BEQ  ERREURO
        CMP  #0
        BNE  ERREUR1

```

```

ERREURO INY
        LDA  ERREURS, Y
        BPL  ERREURO
ERREUR2 JSR  COUT
        INY
        LDA  ERREURS, Y
        BMI  ERREUR2
        LDA  #" "
        JSR  COUT
        LDA  #$21
        JSR  COUT
        SEC
        RTS

```

```

CODERR  DS  1

```

```

*-----
* ATTEND RETURN (OU ESC)
*-----

```

```

GETRET  JSR  CROUT
        LDA  #21
        STA  CV
        JSR  VTAB
        LDA  #0
        STA  CH
        LDY  #>MESRET
        LDA  #<MESRET
        JSR  STROUT

```

```

RET1    BIT  KBD
        BPL  RET1

        BIT  STROBE
        LDA  KBD
        CMP  #$D
        BEQ  RET3
        CMP  #$1B
        DEQ  RET4
        JSR  BIP
        BCS  RET1

```

```

RET3    JSR  RET5
        CLC
        RTS

```

```

RET4    JSR  RET5
        SEC
        RTS

```

```

RET5    LDA  #20
        JSR  VTAB
        JSR  CLRKOP
        RTS

```

```

MESRET  ASC  "   *** Appuyez sur <RETURN> ***"
        DFB  0

```

```

*-----
* BIP

```

```

*-----
BIP     TYA
        PHA
        TXA
        PHA
        LDY  #240
BIP1    TYA
        ROR
        TAX
BIP2    DEX
        BNE  BIP2
        BIT  HP
        DEY
        BNF  BIP1
        SEC
        PLA
        TAX
        PLA
        TAX
        RTS

```

```

*-----
* DECODE ACCENTS MAC
*-----

```

```

DECODMAC JSR  INITCOD
        LDY  #0
DEC00    LDA  (COMPTNC), Y
        LDX  #0
DEC1    CMP  ACCENT, X
        BEQ  DEC2
        INX
        INX
        CPX  #66
        BNE  DEC1
DEC3    INC  COMPTNC
        BNE  DEC00
        INC  COMPTNC+1
        LDA  COMPTNC+1
        CMP  #516
        BNE  DEC00
        RTS

```

```

DEC2    INX
        LDA  ACCENT, X
        STA  (COMPTNC), Y
        BNE  DEC3

```

```

*-----
* RESET
*-----

```

```

RESET   LDA  #21           ; utile si Apple IIgs et
        JSR  COUT         ; 80 colonnes réactivée.
        JSR  TEXT        ; une page de pub...
        JSR  HOME
        JSR  CLOSEFIL

```

```

        LDY  #0
RESET1  LDA  MESRES1, Y
        BEQ  RESET2
        BIT  HP
RESET3  JSR  COUT
        INY
        BNE  RESET1

```

```

RESET2  JSR  GETRET
        JMP  DEB00

```

```

MESRES1 DFB  $8D
        ASC  " _____ "
        DFB  $8D
        ASC  " "
        INV  " INTERPOMS MINITEL V 1.0 "
        DFB  $8D, $8D, $8D
        ASC  " (c) Pom's & CP - 1987"
        DFB  $8D, $8D, $8D, $8D
        ASC  " Source ProCODE, mode d'emploi"
        DFB  $8D, $8D

```



```

ASC "      dans Pom's n° 28      "
DFB $8D,$8D,$8D
ASC "      Revue Pom's : (1) 39 51 24 43"
DFB $8D,$8D
ASC "      "
DFB 0

```

```

BPL DECONN1
RTS
SDECONN DFB 103,57,27

MOUTKCR JSR MOUTCR
JMP MOUTK

CDG JSR CLOSEFIL
JSR DECONN1
JMP GETRET

```

\*-----  
\* MESSAGES D'ERREUR  
\*-----

```

ERREURS DFB 3,8,$27,$28,$2F,$5A,$4E
ASC "Erreur d'accès disque"
DFB 6,7,$45,$46
ASC "Introuvable"
DFB 4,$2D
ASC "Disque protégé"
DFB $40,$44
ASC "Nom incorrect"
DFB 17,$48,$49
ASC "Disque/directory saturé"
DFB $4E
ASC "Protégé en lecture"
DFB $57
ASC "Deux volumes homonymes"
DFB $7D
ASC "Volume saturé"
DFB $7E
ASC "Le type 'Catalogue' est interdit"
DFB $7F
ASC "ProDOS est indispensable"
DFB 0
ASC "Erreur ????"
DFB 0

```

\*-----  
\* INTERFACE //c  
\*-----

```

DEUXC LDA #$38
STA $47C
LDA #$6B
STA $47D
LDA #$81
STA $47E
LDA #$7C
STA $42
STA $3C
LDA #4
STA $43
STA $3D
STA $3F
LDA #$7E
STA $3E
SEC
JMP $C311 ; auxmove

```

\*-----  
\* DIVERS  
\*-----

```

CONNECT LDY #2
CONNECT1 LDA SCONNECT,Y
JSR ENVOI
DEY
BPL CONNECT1
RTS
SCONNECT DFB 104,57,27

```

```

RETOUN LDY #2
RETOUN1 LDA SRETOUN,Y
JSR ENVOI
DEY
BPL RETOUN1
RTS
SRETOUN DFB 111,57,27
DECONN1 LDY #2
DECONN1 LDA SDECONN1,Y
JSR ENVOI
DEY

```

\*-----  
\* CORRESPONDANCE MAC/APPLE //  
\* QUELQUES CODES SEULEMENT  
\*-----

```

ACCENT DFB 0," " ; pas de 0 dans fich TXT
DFB 136,"à"
DFB 203,"A" ; Å
DFB 167,"S" ; ß
DFB 165,"-" ; ¯
DFB 141,"ç"
DFB 142,"é"
DFB 143,"è"
DFB 157,"ù"
DFB 161,"" ; ù
DFB 163,"#"
DFB 164,"$"
DFB 144,"e" ; é
DFB 145,"e" ; è
DFB 148,"i" ; î
DFB 149,"i" ; ï
DFB 153,"o" ; ô
DFB 154,"o" ; ö
DFB 158,"u" ; ú
DFB 159,"u" ; ü
DFB 206,"**" ; Œ
DFB 207,"**" ; œ
DFB 199,162 ; »
DFB 200,162 ; «
DFB 210,162 ; "
DFB 211,162 ; "
DFB 201,"." ; ...
DFB 212,167 ; '
DFB 213,167 ; '
DFB 208,"-" ; -
DFB 209,"-" ; -
DFB 214,"/" ; +
DFB 202," " ; espace collant

```

\*-----  
\* STOCK  
\*-----

```

D1 DS 1
D2 DS 1
D3 DS 1
D4 DS 1
S1 DS 1
S2 DS 1
S3 DS 1
PATHNAME DS 64
LNGBATHN DS 1

```

**C'est bien Marcel Cottini** qui est l'auteur de Call-Rwts, programme paru dans le numéro 26 de Pom's et non P. Neveu, comme le laissait supposer la signature. Cette mauvaise attribution de paternité est imputable à un montage 'rapide'.

Rappelons que Marcel Cottini est auteur de plusieurs ouvrages concernant l'Apple // (éd. Sybex, P.S.I.) et qu'il avait déjà signé des pages de Pom's.



# CopyBasFiles, fichiers & '/RAM'

François Dreyfuss

Vous savez que ProDOS crée automatiquement un disque virtuel dans l'espace mémoire de la carte 80 colonnes étendue, disque baptisé /RAM. Il est donc tentant d'y recopier, lors du 'boot', la majorité des programmes d'une disquette ; par la suite, en les recherchant par priorité sur le disque virtuel, les temps de chargement seront extrêmement courts.

Le programme COPYBASFILES crée un fichier EXEC qui recopie les programmes Applesoft d'une disquette vers le volume virtuel.

Il ne fonctionne, bien sûr, que sur //e ou //c, et se lance par un simple RUN. Il demande, pour chaque programme rencontré, si on désire qu'il soit recopié ou non. Le fichier EXEC créé s'appelle WORKFILE. Ainsi une simple instruction :

```
PRINT CHR$(4) "EXEC  
WORKFILE"
```

à la fin de votre programme de STARTUP alimentera votre disque virtuel.

Techniquement, il ne faut cependant pas oublier que le volume

/RAM comprend moins de blocs disponibles qu'une disquette 140Ko... il sera donc parfois nécessaire d'effectuer une sélection impitoyable des fichiers qui devront être copiés. La ligne 164 de COPYBASFILES contient l'instruction de test sur le type de fichier ; modifiez-la en conséquence si vous ne désirez pas recopier que les fichiers binaires, par exemple.



## Programme 'COPYBASFILES'

```
0 TEXT : HOME
1 PRINT "CREATION FICHER EXEC POUR COPIE
  DES"
2 PRINT "FICHIERS BASIC VERS DISQUE VIRTU
  EL"
3 PRINT : PRINT
5 DIM L$(40)
10 D$ = CHR$(4)
11 PRINT D$"PREFIX"
12 INPUT XX$:S$ = MID$(XX$,2,(LEN(XX$)
  ) - 2))
13 PRINT "PREFIXE ORIGINE = "XX$
15 MM$ = "/" + S$
16 PRINT "PREFIXE ARRIVEE (DEFAULT=/RAM/):
  "
17 INPUT R$: IF R$ = "" THEN R$ = "/RAM"
18 MM$ = MM$ + "/": IF RIGHT$(R$,1) < >
  "/" THEN R$ = R$ + "/"
19 PRINT : PRINT "REPOUDRE <N> SI FICHER
  INUTILE"
80 PRINT : PRINT "LECTURE DIRECTORY "S$
85 U$ = "/" + S$
86 S$ = U$
90 PRINT D$;"OPEN ";S$;" ,T15"
100 PRINT D$;"READ ";S$
120 I = 0
130 ONERR GOTO 400
150 INPUT L$(I)
160 L$(I) = MID$(L$(I),2,19)
162 T$ = RIGHT$(L$(I),3)
164 IF T$ < > "BAS" THEN 168
165 L$(I) = LEFT$(L$(I),16)
167 I = I + 1
168 REM
180 GOTO 150
400 PRINT D$;"CLOSE ";S$
405 ONERR GOTO 850
410 I = I - 1
420 REM I+1 BASIC FILES
510 IF I < 0 THEN END
512 GOTO 900
515 REM BUILD AN EXEC FILE USING LOAD
520 E$ = "WORKFILE"
530 IF I > = 0 THEN 532
531 PRINT "PAS DE FICHER": END
532 PRINT D$;"OPEN ";E$; PRINT D$;"CLOSE
  ";E$
533 PRINT D$;"DELETE ";E$
540 PRINT D$;"OPEN ";E$
550 PRINT D$;"APPEND ";E$
560 J = I
565 GOTO 590
570 PRINT "PREFIX,D1"
580 PRINT "PREFIX ";S$
590 FOR I = 0 TO J
600 PRINT "LOAD ";MM$;L$(I)
700 PRINT "SAVE "R$;L$(I)
710 NEXT I
725 PRINT "NEW"
730 PRINT "CAT"
750 PRINT D$;"CLOSE ";E$
800 PRINT "FICHER ";E$;" PRET"
810 END
850 PRINT "ERREUR #" PEEK(222)
855 POKE 216,0: RESUME
860 END
900 J = - 1
910 FOR K = 0 TO I
920 PRINT "RECOPIER ";L$(K);
930 GET Q$: IF Q$ < > "N" THEN Q$ = "O"
935 PRINT Q$
940 IF Q$ = "N" THEN 980
950 J = J + 1
960 L$(J) = L$(K)
980 NEXT K
985 I = J
990 GOTO 515
```



# Messages et Basic.System

Jacques Rey

Le DOS 3.3 nous avait habitué à beaucoup de fantaisies de structure et de nombreux 'patches' le rendait souvent incompatible avec lui-même. Avec ProDOS et BASIC.SYSTEM ces petits jeux sont finis, place à la rigueur.

Il reste tout de même un petit point qui mérite d'être modifié sans toucher à la cohérence du système : nous pouvons franciser les messages de BASIC.SYSTEM.

Or, dans ce domaine aussi, les choses ont bien changé. Dans DOS 3.3 il était facile de visualiser l'ensemble des messages avec un éditeur de secteurs (Disk Fixer, Mobby-disk de Pom's) et de les modifier directement pour peu que l'on respecte la longueur des phrases d'origine.

Un tel examen de Basic.System ne révèle qu'un ou deux messages ; où sont donc passés les *Syntax Error* et autres *Path Not Found* ?

Les concepteurs du système, soucieux d'économiser la place, ont adopté une astuce qui peut rendre de grands services au programmeur qui doit afficher beaucoup de texte : les mots sont codés à raison de deux caractères par octet, chaque demi-octet servant de pointeur de position dans une table alphabétique.

## Un exemple

Soit la table alphabétique suivante :

\$1000	:	00	C1	C2	C5	C9	CA	CC	CD	CE	CF	D0	D2	D3	D9	A0	00
caractère	:		A	B	E	I	J	L	M	N	O	P	R	S	U	esp	
position	:	0	1	2	3	4	5	6	7	8	9	A	B	C	D	E	F

## Désassemblage PRINTERR.BAS.S (Assembleur ProCODE)

```

*****
* Désassemblage de la routine *
* d'affichage des messages *
* d'erreur de Basic.system *
* J. Rey Septembre 1986 *
*****
*
* org $9F88
*
cout = $FDED ;routine de sortie de caractères du moniteur
comptcar = $BE4B ;drapeau de comptabilisation de caractères
dercar = $BCB6 ;drapeau indiquant la position du dernier
;caractère dans "bufimpr".
bufimpr = $0201 ;les caractères du message y sont stockés avant
;l'appel de "cout".
debmess = $BA13 ;table indiquant le début de chaque message
caract = $BA28 ;table de 30 caractères et signes constituant les mots
messcod = $BA48 ;table des messages codés

***** ROUTINE PRINTERROR *****

printerr TAY ;A contient le code de l'erreur ($02 à $15)
LDX debmess,Y ;pointe sur le début du message correspondant
JSR debut ;saut à la routine récupérant les caractères

**** FIN : impression et retour

fin LDX comptcar ;combien de caractères compte ce message ?
STX dercar ;je range ce nombre pour plus tard
JSR return ;un CR à vide pour détacher le message
dong LDA #$87 ;caractère BELL pour faire un peu de bruit !
JSR affiche
printcar LDX #$00 ;on se place au début du buffer
jboucle LDA bufimpr,X ;et un caractère svp !
JSR affiche
INX ;caractère suivant
CPX dercar ;n'est ce point le dernier ?
BCC jboucle ;pas encore
return LDA #$8D ;pour finir il faut un CR
affiche JMP cout ;c'est par là que le tout se retrouve à l'écran

**** DECODE

debut LDY #$00 ;initialisation C = 0
CLC ;remise à zéro du compteur de caractères
STY comptcar
boucle1 JSR decode ;saut à la routine qui lit la table des messages
BNE litcar ;si le 1/2 octet n'est pas nul c'est un des 15
;premiers caractères de la table.
JSR decode ;si non on récupère le 1/2 octet suivant
ORA #$10 ;auquel on ajoute $10 pour lire l'un des 15
;caractères suivants de la table.
litcar TAY ;le résultat de ci-dessus sert de pointeur de
;table.
LDA caract,Y ;et voilà un caractère !
BEQ sortie ;si NUL c'est la fin du message
range LDY comptcar
STA bufimpr,Y ;on range le caractère trouvé dans le tampon

```



Et le message codé ci-dessous :

\$1100:29 85 9D BE A9 7E CF

Chaque demi-octet donne la position d'un caractère ce qui nous donne :

BONJOUR POM S

Nous avons utilisé sept octets pour treize caractères, soit presque moitié moins.

En fait, l'économie n'est pas toujours aussi importante pour deux raisons.

D'une part, il faut terminer le message par un demi-octet pointant sur un caractère nul pour permettre à la routine de décodage de comprendre que la phrase est terminée (le F du dernier octet de l'exemple pointe sur la valeur 00). Dans le cas d'un message comportant un nombre pair de caractères et espaces il faudra utiliser un octet supplémentaire.

D'autre part un demi-octet ne peut adresser que quinze caractères (la valeur zéro est exclue, nous allons voir pourquoi) ce qui est peu pour constituer des phrases complexes. Ajoutons donc seize autres caractères à la table, auxquels nous accéderons de la façon suivante : dès que la routine de décodage rencontre un demi-octet égal à zéro, elle récupère le demi-octet suivant et

```
BNE boucle1 ;branche toujours
sortie RTS ;retour à l'envoyeur pour affichage

decode LDA messcod,X ;récupération d'un octet représentant 2 caractères
BCS mibas ;C = 1 c'est le tour du 2 ème caractère
BEQ tabul ;l'octet est nul le suivant est une tabulation
LSR
LSR
LSR
LSR ;pour ne conserver que la partie haute de
; l'octet.
SEC ;positionne C pour la récupération de la partie
; basse.
RTS

tabul INX ;lecture de l'octet suivant
LDA messcod,X ;cet octet est considéré comme une tabulation
STA comptcar ;il est placé dans "comptcar"
INX ;pour lire les caractères suivants
BNE decode ;branche toujours

mibas INX ;prépare X pour la lecture du couple de caractères
AND #$0F ;pour ne conserver que la partie basse de l'octet
CLC ;pour la lecture de l'octet suivant
RTS
```

lui ajoute la valeur \$10. La valeur du pointeur s'étend alors de \$01 à \$16 soit 30 caractères ou signes (la valeur \$10 est exclue) ce qui suffit à la majeure partie des cas.

Dans Basic.System, nous trouvons en \$BA28 la table de caractères et signes, en \$BA4/\$BB46 la table des messages codés et en \$BA13 une table qui donne le début du message en fonction du code de celui-ci.

Ces tables sont exploitées par une routine appelée 'PRINTERR'

située à partir de l'adresse \$9F88, que vous trouverez ici désassemblée et commentée (assembleur ProCODE). Il suffit de placer le code de l'erreur dans l'accumulateur et d'effectuer un JSR \$9F88 pour afficher le message correspondant, les codes valides vont de \$02 à \$15, de plus le code \$24 affiche le copyright Apple.

Ces quelques éléments permettront à ceux qui le désirent de modifier ou franciser les messages facilement.

## Comment utiliser Pom's ?

Pour les lecteurs qui ont pour la première fois Pom's dans les mains, voici quelques éléments pour en utiliser plus rapidement le contenu.

Chaque numéro de Pom's est accompagné de manière optionnelle d'une disquette regroupant tous les programmes, disquette disponible par correspondance.

...

Si vous n'avez pas la disquette, saisissez les programmes Basic et sauvegardez-les sur une disquette DOS ou ProDOS selon indication dans l'article par :

SAVE NOM\_DE\_PROGRAMME

Pour saisir les récapitulations de codes machine (issus des sources en assembleur), passez en moniteur par :

CALL -151

puis entrez les codes ainsi :

2000 : A2 14 86 08 A2 60 86 09

et non pas comme cela :

2000- A2 14 86 08 A2 60 86 09

Revenez alors au Basic en faisant CTRL-C. L'ordre de sauvegarde est indiqué au début de chaque récapitulation. À la place de la récapitulation, vous pouvez saisir le source en assembleur si vous disposez d'un programme assembleur (Lisa, Merlin, Procode, Toolkit...). Assemblez. Le code généré est identique à celui de la récapitulation.

Si le programme est écrit en Pascal, vous devrez le saisir avec l'Éditeur Pascal (menu principal Pascal, demandez 'E'). Compilez, puis exécutez en faisant X.

...

Si vous avez la disquette Pom's (actuellement encore formatée en DOS 3.3), plusieurs cas se présentent :

Le programme fonctionne sous DOS 3.3, faites simplement :

RUN PROGRAMME

ou :

BRUN PROGRAMME

selon qu'il s'agit de Basic ou de programme en langage machine.

S'il fonctionne sous ProDOS, convertissez-le à ce format en utilisant 'CONVERT' de la disquette Système ou en utilisant la disquette 'Utilitaires Système' dans l'option 'Copier des fichiers'. Maintenant installé sur une disquette ProDOS, le programme sera lancé par :

- PROGRAMME

Si le programme est écrit en Pascal, vous le convertirez au format Pascal à l'aide de l'utilitaire 'BASIC-PASCAL' qui est sur chaque disquette Pom's. Avant conversion, ayez une disquette formatée Pascal à disposition.

Bien entendu, si vous vous heurtez à une difficulté dans l'exploitation des programmes de Pom's, n'hésitez pas à prendre contact avec un technicien au :

(1) 39 51 24 43

Il n'écrira pas vos programmes, mais il vous dépannera.



Word est une marque déposée par Microsoft. Writer Plus est une marque déposée par A.C.I. C.L.M. © 1989

# Cette fois Gutenberg n'



*Gutenberg 1395-1468  
a inventé l'imprimerie.*

Gutenberg et ses associés, des gens très perfectionnistes au demeurant, n'hésitant pas à regarder à la loupe le moindre détail, n'avaient pourtant fait que la moitié du travail.

Le pouvoir de l'édition c'est bien, pouvoir éditer soi-même, c'est mieux.

C'est d'ailleurs le seul moyen de pouvoir parvenir à la vraie liberté d'expression. Cela Gutenberg n'y avait pas songé.

En toute bonne foi, il croyait fermement dans les vertus de la vis à bois et d'une imprimerie pour tout le monde.

Chez Apple, nous croyons aux ressources de l'individu et à l'édition personnelle.

Par contre pour créer son atelier, Macintosh a fait comme Gutenberg, il s'est associé avec la "LaserWriter", l'imprimante à laser d'Apple. A la seule différence que si 31 assistants se bousculent autour d'une presse, 31 Macintosh reliés par AppleTalk se partagent aisément une LaserWriter.

Mais, malgré son million d'octets de mémoire morte (extension LaserWriter Plus) et sa résolution de 130 points/cm, la LaserWriter ne serait qu'une version

légèrement améliorée de la presse en bois sans la puissance et les capacités graphiques de Macintosh Plus.





# aura pas le dernier mot.

C'est-à-dire, un méga-octet de mémoire extensible à 4 méga-octets, un nouveau lecteur de disque interne double face 800K et en option un disque dur de 20 méga-octets, ce qui permet de stocker des milliers de pages de documents.

Et comme toujours, Macintosh Plus met à votre disposition tous ses fameux outils de bureau, pour couper, coller, remodeler le texte, choisir les caractères, mélanger texte et dessin, etc.



MacDraw

Au commencement de l'édition, il y a l'écriture: avec des logiciels de traitement de texte comme MacWrite, Word ou Writer Plus, le vrai problème des auteurs c'est l'inspiration.

Page Maker



Le texte si brillant soit-il ne suffit pas. Avec MacPaint et MacDraw pour illustrer, tracer des schémas et des dessins techniques, définir des cadres, avec un logiciel comme Page Maker pour organiser et mettre en page, vos rapports d'entreprise, vos formulaires, vos manuels, votre journal interne, pour ne citer qu'eux, laisseront de vous une excellente impression. Et vous pourrez toujours tout modifier, y compris à la dernière minute!

MacWrite



MacDraw



Pour Apple, il n'y a pas de petits et de grands écrivains, de littérature de bureau et de littérature tout court: tout le monde est logé à la même enseigne, celle de la qualité.

Avec la LaserWriter, une impression impeccable est à la portée de tous. Elle vous propose en effet onze familles de typographies (extension LaserWriter Plus), imprime sur papier, sur calque ou sur transparents et fournit des documents de qualité bromure.

LaserWriter

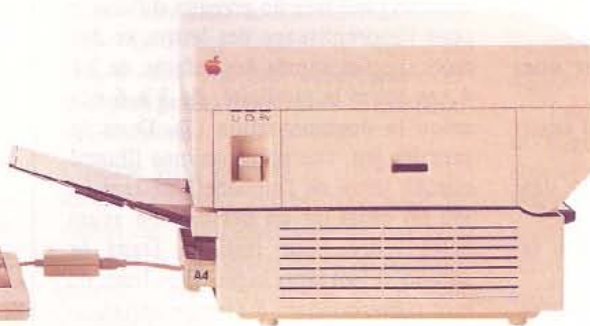

Et si vous voulez vraiment faire les choses en grand, Macintosh peut aussi se connecter directement à une photocomposeuse d'imprimerie.



En fait, Apple ne vous offre rien de plus que votre imprimeur, sauf que vous n'aurez pratiquement plus besoin de lui.

Désormais, c'est vous, l'éditeur, qui éprouverez la sensation de Gutenberg il y a 436 ans lorsqu'il contempla son premier document.

C'est ainsi qu'Apple vous offre le meilleur de vous-même.



Apple





# ESSAIS

## Record Holder

Vendu jusqu'au 30 septembre aux États-Unis au prix introductif de \$49.95, ce programme devrait aujourd'hui coûter \$20 ou \$30 de plus, si la politique initiale a été maintenue. C'est un excellent gestionnaire de fichiers sans prétention, que j'ai appris à utiliser en moins d'une heure, aidé en cela par plus de 100 écrans d'assistance.

Les types de rubriques sont : text, nombre, monnaie, date, calculé et statistique (comptage, total et moyenne). Champ de texte : 32Ko maximum par information. Nombres jusqu'à 18 chiffres significatifs. Nombre maximum de fiches : limité par le support magnétique (jusqu'à 16 Mo sur un disque dur). Importation et exportation avec MacWrite. La copie d'écran ci-contre montre bien ce que donne Record Holder.

Nous avons récupéré, sans difficulté et en transitant par MacWrite, un fichier *File* de 270 enregistrements. Seul problème de transition : les virgules dans l'adresse (3, rue du Port) étaient interprétées comme des séparateurs de zones d'information; il a donc fallu, dans une seconde passe, les transformer en espaces, pour relire le fichier proprement dans Record Holder. À titre de comparaison, ce fichier se trie en 30 secondes dans *File*, et en moins de 15 dans Record Holder qui, par contre, ne fait des tris qu'en vue de l'impression; heureusement, celle-ci peut être simulée à l'écran.

### Avantages :

- il est très facile de rajouter une rubrique ;
- la mise en page d'une fiche est aussi facile qu'avec CX Base ;
- on peut voir à la fois la liste des fiches et une fiche particulière ;
- possibilité de choisir la police, la taille et le style de toute rubrique ;
- les champs calculés se construisent très facilement ;
- la gestion d'index avertit des dou-

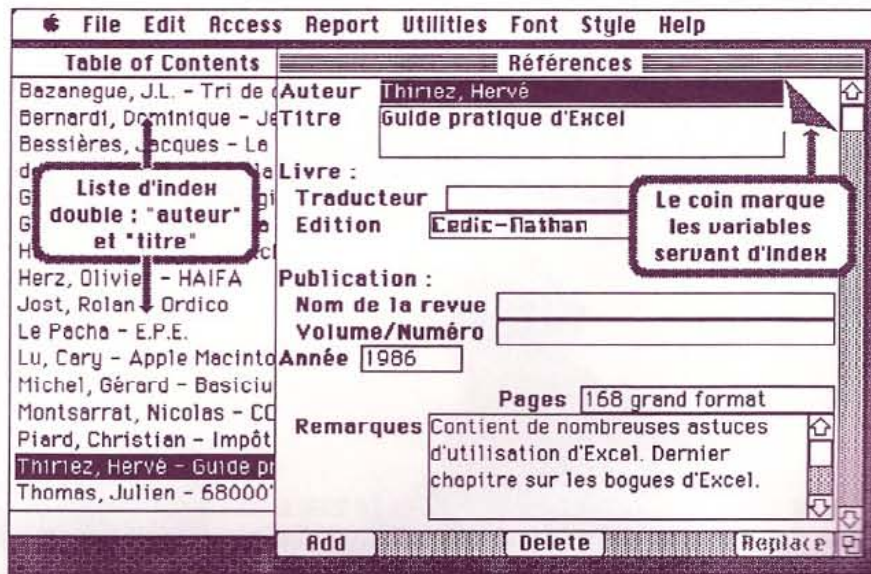

- blons et les tolère éventuellement ;
- pas de protection, donc pas de problème avec un disque dur ;
- et, enfin, l'apprentissage est très rapide.

### Inconvénients :

- pas de tri sauf pour l'impression ;
- l'impression d'étiquettes par 2 ou 3 de large n'est pas prévue ;
- pas d'importation d'images ;
- pas de décoration graphique des fiches.

### Conclusion

Il y a peu de critiques à faire, en regard des avantages. Voilà donc un programme de gestion monofichier de grande qualité, à un rapport performance/prix le mettant hors concours.

*Software Discoveries Inc., 99 Crestwood Road, Tolland, CT 06084, USA. Version US.*

## A B sCenes

Alliant graphismes et sons, ce sont trois programmes de niveaux différents pour l'apprentissage des lettres et des mots simples auprès des enfants, de 2 à 4 ans selon la publicité, de 3 à 6 ans selon la documentation (?). Dans le premier jeu, une scène animée illustre chaque lettre de l'alphabet, mettant en jeu un objet ou un personnage ayant cette lettre pour initiale. Dans le second, il faut taper la première lettre du mot correspondant à l'image apparaissant sur l'écran. Le troisième jeu demande la frappe du mot entier,

toujours un mot simple.

Cette disquette est un bon exemple d'outil pédagogique simple et bien ficelé, en particulier par la variété des animations sur écran. A noter que la collection de *Computeach* comporte, pour diverses tranches d'âges et toujours au même prix, des disquettes d'arithmétique, de jeux de mots, d'apprentissage de signes, et même de création de scénario. Seule ABC cependant est disponible sur Macintosh; certaines des autres n'existent que sur IBM PC.

*Computeach, 240 Bradley Street, New Haven, CT 06511, USA.*

*Macintosh - Apple II - IBM PC - Prix \$ 39,95.*

## Les registres du +...

...ou plutôt le contenu des registres du MC68000 qui équipe votre Macintosh Plus, peut être, comme la mémoire (voir le numéro 27 de *Pom's*, page 42) visualisé :

- appuyer sur la touche 'INTERRUPT' ;
- taper 'DO' suivie d'un retour-chariot — le contenu (en hexadécimal) du registre d'adresse D0 apparaît ;
- même chose pour les autres registres de données (D0 à D7), ainsi que pour les registre d'adresses (A0 à A7, A7 étant le pointeur de pile) ;
- la valeur courante du registre d'état peut être obtenue en tapant 'SR' (Statut Register) ;
- celle du compteur ordinal en tapant 'PC' (Program Counter) ;
- 'G' provoque le retour au programme courant.



# InterPom's Téléchargement via MINTEL

Jean-Luc Bazanegue



InterPom's

InterPom's permet la transmission de n'importe quel type de fichier ou application, entre deux Macintosh — ou entre un Macintosh et un Apple // avec le programme compatible proposé page 15 — en utilisant le modem incorporé au Minitel. Le système utilise le même câble que le programme du précédent numéro de Pom's permettant, entre autres, le stockage et la restitution des écrans du Minitel ; si vous n'avez pas encore réalisé ce petit montage, nous joignons à cet article un schéma qui vous permettra de le réaliser, le détail du montage se trouve aussi dans le numéro 27. Si vous ne trouvez pas les connecteurs nécessaires à la réalisation ou si votre emploi du temps ne vous permet pas de faire le montage vous-même, il est désormais possible de se procurer un câble de liaison Macintosh/Minitel directement à la revue (n'oubliez pas de préciser de quel type de Mac il s'agit !). Le Minitel utilisé doit être du type 'retournable' (il doit pouvoir émettre à 1200 bauds), ce qui est la cas pour la quasi-majorité des modèles.

## Possibilités et limites d'InterPom's

InterPom's peut faire passer tous les types de fichiers ou applications d'un ordinateur à l'autre par le réseau téléphonique par l'intermédiaire du Minitel. Le programme fonctionne indifféremment sur tous les Macintosh : 128Ko, 512Ko Macintosh Plus, en HFS, en MFS, sur disquettes (même avec un seul lecteur) et sur disques durs. La taille de la mémoire vive disponible n'a pas d'incidence directe sur la taille des fichiers transférables ; il est ainsi possible d'envoyer ou recevoir une application de 350Ko avec un Macintosh 128Ko, ou encore un fichier de 8 Méga (par exemple) si vous disposez d'un disque dur.

Les limites ne sont pas directement liées à InterPom's mais plutôt à son utilisation :

- grâce au type d'encodage utilisé, qui autorise des transmissions rapides pour ce type de logiciel, il faut compter environ quinze secondes par Ko transmis : le fichier de 8 Mo précitée occuperait tout de même la ligne pendant un temps certain. Ce cas extrême (on ne transmet pas huit millions de caractères tous les jours !) peut constituer une limite. D'un point

de vue plus pratique, une application comme MacPaint est transmise en 12 minutes, délai tout à fait acceptable ;

- une autre limite — puisqu'il faut en trouver une autre — est le fait qu'un logiciel protégé le reste après transmission. Ainsi, s'il est possible d'envoyer Multiplan à un correspondant, le Multiplan recréé par InterPom's se comportera comme une copie 'normale' du logiciel, en réclamant l'insertion de l'original à l'ami récepteur. Gageons que cette limite — qui n'en est bien sûr pas vraiment une — fera plaisir aux auteurs de logiciels. En fait, s'il arrivait que certaines protections 'sautent' du fait d'une transmission par InterPom's, ce ne serait qu'involontaire.

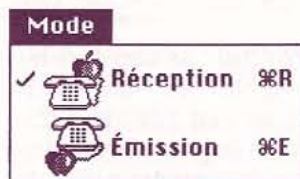

Le programme, qui respecte scrupuleusement le célèbre 'Macintosh User Interface Guideline' est d'un emploi aisé ; il faut cependant citer quelques points communs à la réception et l'émission.

Comme vous pourrez le constater, la fenêtre du haut est utilisée pour la réception, alors que celle du bas sert uniquement à l'émission. Ces fenêtres peuvent être déplacées pour, par exemple, rendre plus visible un accessoire de bureau. Pour les remettre à leurs places respectives instantanément,

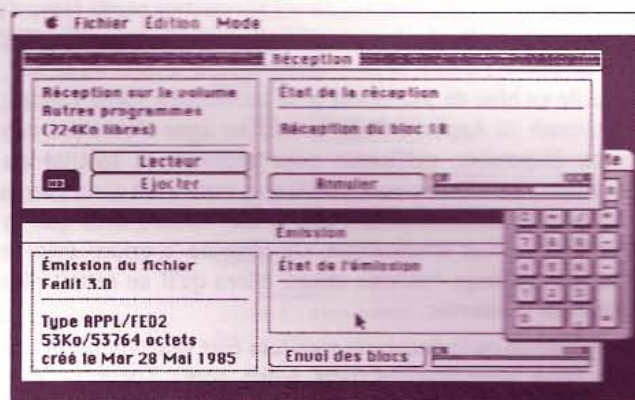

il suffit le faire un 'clik' sur l'une ou l'autre des barres de déplacement en maintenant les touches 'Option' et 'Commande' enfoncées. Ceci ne modifie par la sélection et l'ordre courant des fenêtres.

Avant d'entreprendre une transmission de fichiers, il vous faudra bien sûr appeler votre correspondant, mais aussi mettre sous tension le Minitel (après on ne s'en occupe plus), sans avoir oublié la liaison Macintosh/Minitel.

Pendant la transmission, il convient de ne pas raccrocher le combiné téléphonique, ce qui vous permettra de converser avec votre correspondant entre ou après les transmissions.

Il y a trois solutions pour passer du mode Émission au mode Réception ou inversement :

- sélection de l'article du menu Mode ;
- Commande-E ou Commande-R ;
- sélection de la fenêtre par un 'clik'.

## Réception d'un document

La manipulation est très simple :

- vous choisissez à l'aide des boutons 'Lecteur' (ou la touche 'Tabulation') et 'Éjecter' le volume sur lequel sera stocké le document à recevoir. InterPom's vous indique le nom du volume en ligne, le type de volume (disquette ou disque dur) et la place disponible, en Ko. En cas de manque de place généralisé sur les volumes en lignes, il est possible d'insérer une disquette vierge que le programme se



chargera d'initialiser (après votre accord) ;

- prévenez votre correspondant et cliquez sur le bouton 'Envoi des Blocs'. Le programme connecte le Minitel, se met en attente du récepteur et, dès que "l'ami du bout du fil" clique sur 'Envoi des blocs' (il a environ une minute et demi pour le faire, après quoi la liaison est interrompue), la transmission commence.

Le premier bloc (chaque bloc correspond à 512 octets) est un bloc de contrôle qui contient divers paramètres parmi lesquels on trouve la taille du document, son nom, son type, etc. Dès que ce bloc est arrivé, le programme affiche le nom du fichier, sa taille en bloc de 512 octets et sa provenance (pour l'instant Macintosh ou Apple//). Si le volume en ligne n'offre pas une place disponible suffisante pour recevoir la totalité du document, InterPom's vous prévient et vous avez alors encore une minute et demi pour changer de volume sans que la transmission soit interrompue. Ce contrôle 'a priori' évite le frustrant message 'volume saturé' alors qu'il ne restait plus qu'un bloc à recevoir.

L'application ou le document reçu sera doté des attributs qu'il a chez votre correspondant (type, icône, nom). Toutefois, si le nom du document transmis est identique à celui d'un document existant sur le volume récepteur, InterPom's ajoute automatiquement le suffixe '.A' au nom actuel. Ainsi le fichier 'File' serait rebaptisé 'File.A'. Si un fichier 'File.A' existait aussi, 'File' serait rebaptisé 'File.B', et ainsi de suite...

### Pendant la réception

Deux 'échelles' visualisent la transmission en cours. L'échelle supérieure (une simple ligne noire) représente le bloc de 512 octets alors que celle du bas, plus large indique le pourcentage de blocs reçus par rapport à la totalité.

Il est possible, aussi bien pour l'émetteur que pour le récepteur, d'interrompre la transmission en cours en cliquant sur 'Annuler'. Dans ce cas, le correspondant est prévenu, le Minitel est déconnecté et, au nom du fichier dont la réception était en cours est ajouté le suffixe '.INCOMPLET'.

Bien que les opérations se fassent d'une manière totalement automatique, des messages vous informent en permanence de l'état de la réception (Liaison avec l'émetteur, Attente du bloc N, Réception du bloc N, Réémission demandée, etc.).

### Réception depuis un Apple //

Si votre correspondant est muni d'un Apple // et de la version adéquate d'InterPom's, il peut vous envoyer des fichiers. Deux cas peuvent se présenter :

- il s'agit de fichiers de texte. Dans ce

cas certains caractères sont recodés (é, è, à, {, etc.), le bit de poids fort de chaque caractère est forcé à 0 et InterPom's lui donne le type TEXT/MACA c'est-à-dire fichier texte/MacWrite. Ainsi, un double-clic sur le fichier créé provoquera le chargement de MacWrite, et le document sera directement exploitable ;

- il s'agit d'autres types de fichiers. Le contenu est laissé tel quel et on lui donne le type TEXT/EDIT, c'est-à-dire le type de l'éditeur utilisé avec, par exemple, le système de développement 68000. Le document sera aussi utilisable depuis MacWrite (ou tout autre programme de traitement de texte) mais ne pourra appeler par un double-clic que 'Edit'.

Dernier petit détail : un nom de fichier issu d'un Apple// est toujours en majuscule ; ce n'est pas très joli et prend beaucoup de place. On remplace donc les caractères par des minuscules en laissant tels quels le premier caractère du nom ainsi que, bien sûr, les caractères spéciaux comme '/'

### Émission d'un document

La partie émission du programme à de nombreux points communs avec la section précédente, la plus grosse différence étant qu'au lieu de choisir un volume pour recevoir, on sélectionne un fichier à émettre. Cette opération se fera avec le menu Fichier.

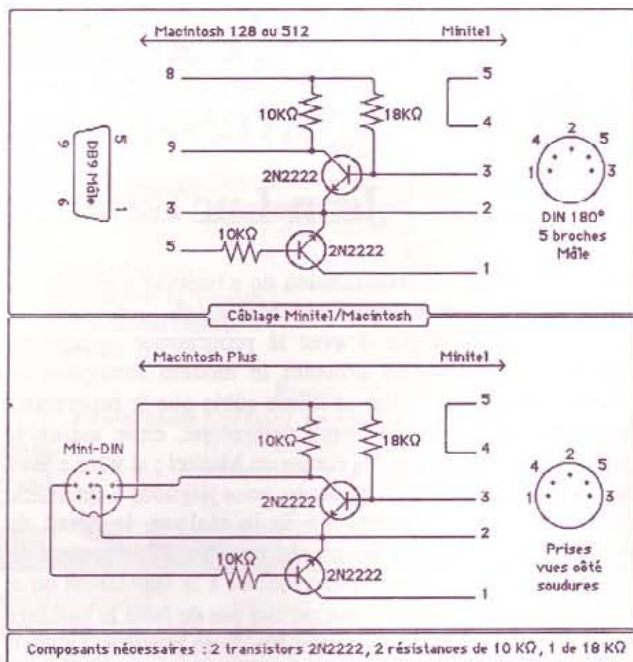

### Fichier



L'article 'Texte seulement...' (ou Commande-T) fait apparaître la fenêtre de sélection standard avec seulement les fichiers de type TEXT. L'article 'Tout documents...' (ou Commande-O) autorise la sélection de n'importe quel type de fichier, y compris les applications.

Dès qu'un fichier a été choisi, InterPom's affiche son nom, son type et son 'créateur' (ou APPL pour une application), sa taille en Ko et en octets ainsi que la date de sa création.

Pour le reste, la partie émission se comporte de la même façon que la réception.

Le menu Édition n'est pas utilisé par le programme ; il n'est donc valide que si un accessoire de bureau, qui pourrait utiliser ces fonctions, est sélectionné. Ceci est aussi valable pour l'article 'Fermer' du menu 'Fichier'.





Edition	
Annuler	⌘Z
Couper	⌘H
Copier	⌘C
Coller	⌘V
Effacer	

### Fichier 'InterPom's.Asm'

```
INCLUDE Fichiers:InterPom's/1.Asm
INCLUDE Fichiers:InterPom's/2.Asm
INCLUDE Fichiers:InterPom's/3.Asm
INCLUDE Fichiers:InterPom's/4.Asm
INCLUDE Fichiers:InterPom's/5.Asm
END
```

### Fichier 'InterPom's/1.Asm'

```
INCLUDE Fichiers:FSEqu.Txt
INCLUDE Fichiers:MacTraps.D
INCLUDE Fichiers:SysEqu.D
INCLUDE Fichiers:ToolEqu.D
INCLUDE Fichiers:QuickEqu.D
INCLUDE Fichiers:PackMac.Txt

MenuPomme EQU 1
mAPropos EQU 1
MenuFichier EQU 2
mOuvrir1 EQU 1
mOuvrir2 EQU 2
mFermer EQU 4
mQuitte EQU 6
MenuEdition EQU 3
mannuler EQU 1
mCouper EQU 3
mCopier EQU 4
mColler EQU 5
mEffacer EQU 7
MenuMode EQU 4
mReception EQU 1
mEnvoi EQU 2
DialogPropos EQU 1
DialogBis EQU 501
BOX EQU 1
SUB EQU 1
EOT EQU 4
ACK EQU 6
NACK EQU 21
CAN EQU 25
CAN_U EQU 2
CAN_A EQU 5
DIF EQU 3
CHECK EQU 7
AppleII EQU 1
DebutBloc EQU 0
NUMBloc EQU 1
HotNumBloc EQU 2
TypeEmetteur EQU 4
TypeTexteMac EQU 5
NBlocsData EQU 6
NBlocsResource EQU 8
NBlocsTotal EQU 10
TypeTexteApple EQU 88
NBlocsApple EQU 92
LongLog_Apple EQU 96
NomFichierApple EQU 100
Date EQU 164
Heure EQU 250
LongueurBloc EQU 512
LongueurBloc EQU 683
NombreMaxEssai EQU 10
SixFables EQU $3F
DeuxForts EQU $C0
BSR.S Initialisations
BSR.S Menu
BSR OuvreSerie
BSR OuvertureF
BRA Evenements
```

### Fichier 'InterPom's.Job'

```
MUS:ASM Fichiers:InterPom's.Asm
MDS:LINK Fichiers:InterPom's.Link
MDS:PRAKER Fichiers:InterPom's.B
```

```
Initialisations
PEA -4(A5)
_InitGraf
_InitFonts
MOVE.L #0000FFFF,D0
_flushEvents
_InitWindows
_InitMenus
CLR.L -(SP)
_InitDialogs
_TEInit
_InitCursor
CLR.B NumVolume(A5)
CLR.B NumFichiers(A5)
CLR.B DefautEjects(A5)
CLR.B DrChoixFichier(A5)
MOVE.L #SFP00FF00,DrMenuFichier(A5)
CLR.B $2F8
MOVE #DILoad,-(SP)
_Pack2
RTS
```

```
Menu
SUBQ.L #4,SP
MOVE #MenuPomme,-(SP)
_GetRMenu
MOVE.L (SP),HandleMPomme(A5)
MOVE.L HandleMPomme(A5),-(SP)
CLR -(SP)
_InsertMenu
MOVE.L #'DAVX',-(SP)
_AddRMenu
SUBQ.L #4,SP
MOVE #MenuFichier,-(SP)
_GetRMenu
MOVE.L (SP),HandleMFichier(A5)
CLR -(SP)
_InsertMenu
SUBQ.L #4,SP
MOVE #MenuEdition,-(SP)
_GetRMenu
MOVE.L (SP),HandleMEdition(A5)
CLR -(SP)
_InsertMenu
SUBQ.L #4,SP
MOVE #MenuMode,-(SP)
_GetRMenu
MOVE.L (SP),HandleMMode(A5)
CLR -(SP)
_InsertMenu
MOVE.L HandleMEdition(A5),-(SP)
CLR -(SP)
_DisableItem
_DrawMenuBar
RTS
```

```
Evenements
TST.B DefautEjects(A5)
BEQ.S #1
MOVEA.L deFVCSptr,A3
TST vchDrvNum(A3)
BEQ.S #1
CLR.B DefautEjects(A5)
BSR PlusieursVolumes
BSR VolumeSuiivant2
BSR AffNom
#1 SystemTask
SUBQ.L #2,SP
MOVE #S0FF,-(SP)
PEA EnregEvents(A5)
_GetNextEvent
TST (SP)+
BEQ.S Evenements
BSR.S TraitementEvents
BEQ.S Evenements
RTS
```

```
TraitementEvents
MOVE EnregEvents+evtNum(A5),D0
ADD D0,D0
MOVE TableEvenements(D0),D0
JMP TableEvenements
TableEvenements
DC Eventsuiivant-TableEvenements
DC Souris-TableEvenements
DC Fventuiivant-TableEvenements
DC Touche-TableEvenements
DC Eventsuiivant-TableEvenements
DC Touche-TableEvenements
DC MiseJour-TableEvenements
DC Disquette-TableEvenements
DC Active-TableEvenements
DC Eventsuiivant-TableEvenements
DC Eventsuiivant-TableEvenements
DC Eventsuiivant-TableEvenements
```

```
Eventuiivant
MOVEQ #0,D0
RTS
Souris
SUBQ.L #2,SP
MOVE.L EnregEvents+evtMouse(A5),-(SP)
PEA EnregEvents+evtMeta+2(A5)
```

```
_findWindow
MOVE (SP)+,D0
ADD D0,D0
MOVE TableFenetre(D0),D0
JMP TableFenetre(D0)
TableFenetre
DC Eventsuiivant-TableFenetre
DC BarMenu-TableFenetre
DC fenetreSys-TableFenetre
DC Contenu-TableFenetre
DC Deplaceren-TableFenetre
DC Contenu-TableFenetre
DC Eventsuiivant-TableFenetre
BarMenu
SUBQ.L #4,SP
MOVE.L EnregEvents+evtMouse(A5),-(SP)
_MenuSelect
MOVE (SP)+,D1
MOVE (SP)+,D0
BarMenuC
ADD D1,D1
MOVE TableMenus(D1),D1
JMP TableMenus(D1)
TableMenus
DC Eventsuiivant-TableMenus
DC TraitPomme-TableMenus
DC TraitFichier-TableMenus
DC TraitEdition-TableMenus
DC TraitMode-TableMenus
FinMenu
CLR -(SP)
_HiliteMenu
BRA.S Eventsuiivant
TraitFichier
ADD D0,D0
MOVE TableFichier(D0),D0
JMP TableFichier(D0)
TableFichier
DC FinMenu-TableFichier
DC TmOuvrir1-TableFichier
DC TmOuvrir2-TableFichier
DC FinMenu-TableFichier
DC TmFermer-TableFichier
DC FinMenu-TableFichier
DC TmQuitte-TableFichier
Touche
BTST #CmdKey,EnregEvents+evtMeta(A5)
BNE.S Commande
TST.B DrBoutonLecteur(A5)
BNE.S #1
CMP.L.B #9,EnregEvents+evtMessage+3(A5)
BNE.S #1
CLR.L -(SP)
BSR Boutons
#1 BRA Fventuiivant
Commande
CLR.L -(SP)
MOVE EnregEvents+evtMessage+2(A5),-(SP)
_MenuKey
MOVE (SP)+,D1
MOVE (SP)+,D0
BRA BarMenuC
MiseJour
BSR SPMiseJour
BRA Eventsuiivant
SPMiseJour
MOVEA.L EnregEvents+evtMessage(A5),A4
MOVE.L A4,-(SP)
MOVE.L (SP),-(SP)
_BeginUpdate
_SetFort
TST.L #wAcCur(A4)
BNE.S #1
BSR MiseJour1
BRA.S #2
#1 BSR MiseJour2
#2 MOVE.L A4,-(SP)
_EndUpdate
RTS
MiseJour1
MOVE.L A4,-(SP)
_DrawControls
BSR AfficheContenuFR
RTS
MiseJour2
MOVE.L A4,-(SP)
_DrawControls
BSR ContenuCommun
MOVEA.L (A5),A0
PEA gray(A0)
_PenPat
MOVE.L #00300010,-(SP)
_MoveTo
MOVE.L #003000B7,-(SP)
_LineTo
_PenNormal
MOVE.L #00180010,-(SP)
_Movero
PEA ChaineEmission1
_DrawString
MOVE.L #00480010,-(SP)
_MoveTo
PEA ChaineEmission2
_DrawString
MOVE.L #00680010,-(SP)
_MoveTo
```



```

PEA   ChaineEmission5
_DrawString
MOVE.L #S001800D0,-(SP)
_MoveTo
PEA   ChaineEtatE
_DrawString
TST.B NonFichier(A5)
BEQ.S #01
BSR   AfficheContenuF2
81 RTS
Disquette
MOVE   EnregEvents+evtMessage+2(A5),D5
TST   EnregEvents+evtMessage(A5)
BEQ.S #03
SUBQ.L #2,SP
MOVE.L #S640064,-(SP)
MOVE.L EnregEvents+evtMessage(A5),-(SP)
MOVE   #DIBadMount,-(SP)
_Pack2
TST   (SP)+
BNE.S #04
83 MOVE.L vcbQHdr+2,A3
82 CMP   vcbDrvNum(A3),D3
BEQ.S #01
MOVE.L (A3),A3
BSR.S #02
81 BSR   PlusieursVolumes
BNE.S #05
BSR   PasVolume
BSR.S #04
85 BSR   VolumeSuisant2
BSR   AffNom
84 BRA   EventSuisant
Active
MOVEA.L EnregEvents+evtMessage(A5),A4
CMP.I #userKind,windowKind(A4)
BNE   EventSuisant
MOVE   EnregEvents+evtMeta(A5),D7
BTST  #ActiveFlag,D7
BEQ.S DeActiver
MOVE.L A4,-(SP)
_SetPort
DeActiver
BSR   ValideMenus
BRA   EventSuisant
fenetreSys
PEA   EnregEvents(A5)
MOVE.L EnregEvents+evtMeta+2(A5),-(SP)
BRA   EventSuisant
DeplaceFen
MOVE   EnregEvents+evtMeta(A5),D0
AND.I #2048+256,D0
CMP.I #2048+256,D0
BNE.S #01
SUBQ.L #4,SP
_FrontWindow
MOVE.L (SP)+,D3
MOVE.L PointeurFenetre1(A5),-(SP)
LEA   RectFenetre1,A3
MOVE.L (A3),-(SP)
CMP.L PointeurFenetre1(A5),D3
SEQ   -(SP)
_MoveWindow
MOVE.L PointeurFenetre2(A5),-(SP)
MOVE.L #0(A3),-(SP)
CMP.L PointeurFenetre2(A5),D3
BEQ   (SP)
_MoveWindow
BSR.S #02
81 MOVE.L EnregEvents+evtMeta+2(A5),A4
MOVE.L A4,-(SP)
MOVE.L EnregEvents+evtMouse(A5),-(SP)
PEA   RectangleLimite
_DragWindow
TST.L wRefCon(A4)
BNE.S #03
BSR   MarqueMode1
DRA.S #02
83 BSR   MarqueMode2
82 RRA   EventSuisant
Contenu
SUBQ.L #4,SP
_FrontWindow
MOVE.L (SP)+,D0
MOVEA.L EnregEvents+evtMeta+2(A5),A4
CMP.L A4,D0
BEQ.S #01
MOVE.L A4,-(SP)
_SelectWindow
MOVE.L wRefCon(A4),D0
BNE.S #03
BSR   MarqueMode1
BSR.S #02
83 BSR   MarqueMode2
BSR.S #02
81 MOVE.L A4,-(SP)
_SetPort
PEA   EnregEvents+Evt.Mouse(A5)
_GlobalToLocal
SUBQ.L #2,SP
MOVE.L EnregEvents+Evt.Mouse(A5),-(SP)
MOVE.L A4,-(SP)
PEA   HandleControle(A5)
_FindControl
TST   (SP)+
BEQ.S #02
SUBQ.L #2,SP
MOVE.L HandleControle(A5),-(SP)
82 BRA   EventSuisant
Traitronme
CMP.I #mAFPropos,D0
BEQ.S TraitreAPropos
MOVE.L HandleM donne(A5),-(SP)
MOVE   D0,-(SP)
PEA   NonAccessoire(A5)
_GetItem
SUBQ.L #2,SP
PEA   NonAccessoire(A5)
_OpenDeskAcc
ADDQ   #2,SP
BRA   FinMenu
TraitreAPropos
CLR.L -(SP)
MOVE   #DialogAPropos,-(SP)
PEA   Dialogue(A5)
MOVE.L #1,-(SP)
_GetNewDialog
MOVE.L (SP),-(SP)
_SetPort
Attente
CLR.L -(SP)
PEA   Article(A5)
_ModalDialog
_CloseDialog
SUBQ.L #4,SP
_FrontWindow
MOVE.L (SP)+,A4
CMP.I #userKind,windowKind(A4)
81 BNE   FinMenu
MOVE.L A4,-(SP)
MOVE.L (SP),-(SP)
_SelectWindow
_SetPort
BRA.S #01
TraitEdition
BSR.S VersSysteme
BRA   FinMenu
VersSysteme
MOVE   D0,D7
CLR   -(SP)
MOVE   D0,-(SP)
SUBQ.L #1,(SP)
_SysEdit
MOVE.B (SP)+,D1
RTS
TraitMode
SUBQ   #1,D0
BNE.S Mode2
MOVE.L PointeurFenetre1(A5),-(SP)
_SelectWindow
BSR   MarqueMode1
BRA.S FinTraitMode
Mode2
MOVE.L PointeurFenetre2(A5),-(SP)
_SelectWindow
BSR   MarqueMode2
FinTraitMode
BRA   FinMenu
TmOuvrir1
LEA   TypeTEXT,A1
MOVE.L A1,D0
MOVEQ  #1,D1
BRA   TmOuvrir1
TmOuvrir2
MOVEQ  #0,D0
MOVEQ  #-1,D1
TmOuvrir
MOVE.L #S640064,-(SP)
CLR.L -(SP)
CLR.L -(SP)
MOVE   D1,-(SP)
MOVE.L D0,-(SP)
CLR.L -(SP)
PEA   ResponseGetFile(A5)
MOVE   #SFGetFile,-(SP)
_Pack3
TST   ResponseGetFile+rGood(A5)
BEQ   FinMenu
LEA   TamponIO(A5),A0
LEA   ResponseGetFile+rName(A5),A1
MOVE.L A1,ioFileName(A0)
MOVE   ResponseGetFile+rVolume(A5),
ioVreFNum(A0)
CLR   ioFDirIndex(A0)
CLR.B ioFileType(A0)
_GetFileInfo
BEQ.S #7
CLR   -(SP)
811 BSR   Erreur
BRA   FinMenu
87 LEA   TamponIO(A5),A0
TST.B ioFAttrib(A0)
BGE.S #010
MOVE   #1,-(SP)
BRA.S #011
810 MOVEQ #0,D0
MOVE.B ResponseGetFile+rName(A5),D0
ADDQ   #1,D0
LEA   ResponseGetFile+rName(A5),A0
LEA   NonFichier(A5),A1
_BlockMove
CLR   -(SP)
PEA   NonFichier(A5)
_StringWidth
CMP.I #168,(SP)+
BLT.S #2
MOVEQ  #0,D4
LEA   NonFichier(A5),A4
MOVE.B (A4),D4
83 MOVE.B #-1,D4
CLR   -(SP)
PEA   NonFichier(A5)
_StringWidth
CMP.I #168,(SP)+
BLT.S #2
SUBQ.B #1,(A4)
SUBQ   #1,D4
DRA.S #03
82 LEA   TamponIO(A5),A0
LEA   TamponTemporaire(A5),A1
MOVEQ  #ioFOELSize,D0
_BlockMove
LEA   TamponIO(A5),A0
MOVE.L ioFIRLgLen(A0),D0
ADD.L  ioFIRLgLen(A0),D0
MOVE.L D0,D5
LEA   NombreOctets(A5),A0
CLR   -(SP)
_Pack7
MOVE.L D5,D0
LEA   ChaineEmission4,A0
CMP.I.L #1,D5
BGT.S #84
MOVE.B #6,(A0)
BSR.S #85
84 MOVE.B #7,(A0)
85 MOVE #1024,D1
DIVU   D1,D0
SNAP   D0
TST   D0
BEQ.S #89
SNAP   D0
ADDQ   #1,D0
BSR.S #01
89 SNAP   D0
81 ANDI.L #SFFFF,D0
LEA   NombreNoEnvoi(A5),A0
CLR   -(SP)
_Pack/
MOVE.L TamponIO+ioF1UserWds+fdType(A5),
TypeFichier+2(A5)
MOVE.L TamponIO+ioF1UserWds+fdCreator(A5),
CreateurFichier+2(A5)
MOVE.B #4,TypeFichier+1(A5)
MOVE.B #4,CreateurFichier+1(A5)
MOVE.L TamponIO+ioF1CrDat(A5),-(SP)
MOVE.B #abbrevDate,-(SP)
PEA   ChaineDate(A5)
MOVE   #IUDateString,-(SP)
_Pack6
PEA   SauvePort(A5)
_GetPort
MOVE.L PointeurFenetre2(A5),-(SP)
_SetPort
PEA   RectangleEffaceFichier
_EraseRect
PEA   RectangleEffaceInfo1
_EraseRect
PEA   RectangleEffaceInfo2
_EraseRect
PEA   RectangleEffaceInfo3
_EraseRect
BSR   AfficheContenuF2
TST.B DrChoixFichier(A5)
BNE.S #08
ST   DrChoixFichier(A5)
MOVE.L HandleControle1P2(A5),-(SP)
CLR   -(SP)
_HiliteControl
88 MOVE.L SauvePort(A5),-(SP)
_SetPort
BRA   FinMenu
TmFermer
SUBQ.L #4,SP
_FrontWindow
MOVEA.L (SP)+,A4
MOVE   windowKind(A4),-(SP)
_CloseDeskAcc
BRA   FinMenu
TmQuitter
MOVE   #-1,D0
RTS
OuvertureF
BSR   Montre
SUBQ.L #4,SP
CLR.L -(SP)
PEA   RectFenetre2
PEA   Titre2
MOVE.B #1,-(SP)
MOVE   #documentProc,-(SP)

```



```

CLR.L -(SP)
CLR -(SP)
MOVEQ #1,D0
MOVE.L D0,-(SP)
_NewWindow
MOVEA.L (SP),A4
_SetPort
MOVE #sysFont,-(SP)
_TextFont
MOVE #12,-(SP)
_TextSize
SUBQ.L #4,SP
MOVE.L A4,-(SP)
PEA RectangleBouton3
PEA TitreBouton1F2
MOVE.B #1,-(SP)
CLR.L -(SP)
CLR.L -(SP)
MOVEQ #3,D0
MOVE.L D0,-(SP)
_NewControl
MOVE.L (SP),HandleControle1F2(A5)
MOVE #-1,-(SP)
_HiliteControl
MOVE.L A4,PointeurFenetre2(A5)
SUBQ.L #4,SP
CLR.L -(SP)
PEA RectFenetre1
PEA Titre1
MOVE.B #1,-(SP)
MOVE #documentProc,(SP)
MOVEQ #-1,D0
MOVE.L D0,-(SP)
CLR -(SP)
CLR.L -(SP)
_NewWindow
MOVEA.L (SP),A4
_SetPort
MOVE #sysFont,-(SP)
_TextFont
MOVE #12,-(SP)
_TextSize
SUBQ.L #4,SP
MOVE.L A4,-(SP)
PEA RectangleBouton1
PEA TitreBouton1
MOVE.B #1,-(SP)
CLR.L -(SP)
CLR.L -(SP)
CLR.L -(SP)
_NewControl
MOVE.L (SP),HandleControle1(A5)
MOVE.L A4,-(SP)
PEA RectangleBouton2
PEA TitreBouton2
MOVE.B #1,-(SP)
CLR.L -(SP)
CLR.L -(SP)
MOVEQ #1,D0
MOVE.L D0,-(SP)
_NewControl
MOVE.L (SP)+,HandleControle2(A5)
SUBQ.L #4,SP
MOVE.L A4,-(SP)
PEA RectangleBouton3
PEA TitreBouton3
MOVE.B #1,-(SP)
CLR.L -(SP)
CLR.L -(SP)
MOVEQ #2,D0
MOVE.L D0,-(SP)
_NewControl
MOVE.L (SP)+,HandleControle3(A5)
MOVE.L A4,PointeurFenetre1(A5)
BSR PlusieursVolumes
BNE.S #1
BSR PasVolume
BRA.S #2
01 BSR VolumeSuisvant
02 _InitCursor
RTS
Montre
SUBQ.L #4,SP
MOVE #watchCursor,-(SP)
_GetCursor
MOVEA.L (SP)+,A0
MOVE.L (A0),-(SP)
_SetCursor
RTS
AfficheContenuFR
BSR ContenuCommun
MOVEA.L (A5),A0
PEA gray(A0)
_PenPat
MOVE.L #500400010,-(SP)
_MoveTo
MOVE.L #500400057,-(SP)
_LineTo
_PenNormal
MOVE.L #500180010,-(SP)
_MoveTo
PEA ChaineReception1
_DrawString
MOVE.L #500180000,-(SP)
_MoveTo
PEA ChaineEtatR
_DrawString
AffNom
PEA SauvePort(A5)
_GetPort
MOVE.L PointeurFenetre1(A5),-(SP)
_SetPort
TST.B NomVolume(A5)
BEQ.S #1
PEA RectangleEfficace
_EraseRect
MOVE.L #500280010,-(SP)
_MoveTo
PEA NomVolume(A5)
_DrawString
MOVE.L #500380010,-(SP)
_MoveTo
MOVE #' '-(SP)
_DrawChar
PEA NombreK(A5)
_DrawString
PEA ChaineReception2
_DrawString
BSR AfficheDriver
TST.B DrapeauVV(A5)
BEQ.S #1
MOVEA.L (A5),A0
PEA gray(A0)
_PenPat
MOVE #notPatBic,-(SP)
_PenMode
PEA RectangleIcône
_PaintRect
PEA RectangleEfficace
_PaintRect
_PenNormal
MOVE.L SauvePort(A5),-(SP)
_SetPort
01 RTS
AfficheDriver
Tampon SFT -hitmaprec
LINK A6,#Tampon
MOVEM.L A0-A4/D0-D2,-(SP)
SUBQ.L #4,SP
MOVE DriverCourant(A5),-(SP)
_GetIcon
MOVEA.L (SP)+,A0
MOVE.L (A0),Tampon+baseAddr(A6)
MOVE #4,Tampon+sizeBytes(A6)
CLR.L Tampon+bounds(A6)
MOVE.L #5200020,Tampon+bounds+bottom(A6)
PEA Tampon+baseAddr(A6)
MOVEA.L PointeurFenetre1(A5),A0
ADDQ.L #2,A0
MOVE.L A0,-(SP)
PEA Tampon+bounds(A6)
PEA RectangleIcône
CLR -(SP)
CLR.L -(SP)
_CopyBits
MOVEM.L (SP)+,A0-A4/D0-D2
UNLK A6
RTS
Boutons
LINK A6,#0
MOVE 10(A6),D0
ADD D0,D0
MOVE TableBoutons(D0),D0
JMP TableBoutons(D0)
TableBoutons
DC BoutonLecteur-TableBoutons
DC BoutonEjecter-TableBoutons
DC BoutonAttente-TableBoutons
DC BoutonEnvoi-TableBoutons
BoutonLecteur
BSR VolumeSuisvant
BSR AffNom
BRA.S ETQ2
BoutonEjecter
MOVE VolumeCourant(A5),
TamponIO+ioVRefNum(A5)
CLR.L TamponIO+ioCompletion(A5)
CLR.L TamponIO+ioVnPtr(A5)
LEA TamponIO(A5),A0
_Eject
BEQ.S #1
CLR -(SP)
BSR Erreur
BRA.S SortieBoutons
01 BSR PlusieursVolumes
BNE.S #3
BSR PasVolume
BRA.S ETQ2
03 BSR VolumeSuisvant
BSR AffNom
ETQ2
MOVEA.L defVcbPtr,A1
TST vcbDrvNum(A1)
SEQ DefautEjecte(A5)
SortieBoutons
UNLK A6
MOVE.L (SP)+,(SP)
RTS
BoutonAttente
BSR Reception
BoutonAttente2
MOVEQ #2,D0
_FlushEvents
BRA.S SortieBoutons
BoutonEnvoi
BSR Emission
BRA.S BoutonAttente2
PlusieursVolumes
LINK A6,#0
MOVEQ #0,D3
MOVE.L vcbQHdr+2,A1
BRA.S #4
02 MOVEA.L (A1),A1
04 MOVE.L A1,D1
RFQ.S #1
TST vcbDrvNum(A1)
BEQ.S #2
03 ADDQ #1,D5
BRA.S #2
01 MOVE.L HandleControle1(A5),-(SP)
CMPI #2,D5
SMI D4
MOVE.D D4,DrBoutonLecteur(A5)
MOVE D4,-(SP)
_RLiteControl
TST D5
UNLK A6
RTS
VolumeSuisvant2
LINK A6,#0
BRA.S #8
VolumeSuisvant
LINK A6,#0
MOVE.L vcbQHdr+2,A3
TST.B NomVolume(A5)
BEQ.S #1
MOVE VolumeCourant(A5),D0
07 CMP vcbVRefNum(A3),D0
BEQ.S #6
MOVE.L (A3),A3
MOVE.L A3,D1
BNE.S #7
MOVE.L vcbQHdr+2,A3
BRA.S #7
06 MOVE.L (A3),A3
MOVE.L A3,D1
BNE.S #1
MOVE.L vcbQHdr+2,A3
vcbDrvNum(A3)
BNE.S #8
TST vcbDRefNum(A3)
BLE.S #8
MOVE vcbVRefNum(A3),D0
TST.B NomVolume(A5)
BNE.S #7
PEA RectangleIcône
_EraseRect
PEA RectangleEfficace
UNLK A6
RTS
08
08 MOVE vcbVRefNum(A3),VolumeCourant(A5)
MOVEQ #0,D0
MOVE.D vcbVn(A3),D0
ADDQ #1,D0
LEA vcbVn(A3),A0
LEA NomVolume(A5),A1
_BlockMove
CLR -(SP)
PEA NomVolume(A5)
_StringWidth
CMPI #168,(SP)+
BLT.S #2
MOVEQ #0,D4
LEA NomVolume(A5),A4
MOVE.D (A4),D4
03 MOVE.B #' ',0(A4,D4)
CLR -(SP)
PEA NomVolume(A5)
_StringWidth
CMPI #168,(SP)+
BLT.S #2
SUBQ.B #1,(A4)
SUBQ #1,D4
BRA.S #3
02 MOVE.L vcbAlBkSize(A3),D0
MOVE vcbFreeBks(A3),D1
MOVEQ #5,D2
LEA.L D2,D0
MULU D1,D0
LSR.L #1,D0
MOVE.L D0,NombreKNum(A5)
LEA ChaineReception2,A1
CMPI #1,D0
SMI PasDePlace(A5)
BGT.S #4
MOVE.B #9,(A1)
MOVE.S #' ',9(A1)
BRA.S #5
04 MOVE.D #10,(A1)
MOVE.B #' ',9(A1)
05 LEA NombreK(A5),A0
CLR -(SP)
Pack7
MOVE vcbAttrb(A3),D0
ANDI #8080,D0
SNE DrapeauVV(A5)
BSR ChercheDriver
MOVE.L HandleControle2(A5),-(SP)
CMPI.D #8,-3(A0)
SEQ D3
MOVE D3,-(SP)

```



```

_HiliteControl
MOVE.L HandleControle3(A5),-(SP)
MOVE.B DrapauVV(A5),D0
OR.B PasDePlace(A5),D0
EXT D0
MOVE D0,-(SP)
_HiliteControl
TST.B D3
BNE.S #0
MOVE #267,DriverCourant(A5)
BRA.S #7
86 MOVE #268,DriverCourant(A5)
87 UNLK A6
RTS

ChercheDriver
MOVE vchDrvNum(A3),D0
MOVEA.L drvOEdr+2,A3
82 CMP dQDrive(A3),D0
BNE.S #1
RTS
81 MOVEA.L qLink(A3),A3
MOVE.L A3,D1
BNE.S #2
RTS

PasVolume
FEA RectangleIcon
_EraseRect
FEA RectangleEface
_EraseRect
MOVE.L HandleControle2(A5),-(SP)
MOVE #-1,-(SP)
_HiliteControl
CLR.B NonVolume(A5)
RTS

ValideMenus
SUBQ.L #4,SP
_FrontWindow
MOVEA.L (SP)+,A4
MOVEQ #0,D5
CMP #UserKind,WindowKind(A4)
BNE.S FenetreAccessoire
TST.B DrMenuFichier(A5)
BNE.S #1
ST DrMenuFichier(A5)
MOVE.L HandleMFichier(A5),-(SP)
MOVE #mOuvrir1,-(SP)
_EnableItem
MOVE.L HandleMFichier(A5),-(SP)
MOVE #mOuvrir2,-(SP)
_EnableItem
MOVE.L HandleMFichier(A5),-(SP)
MOVE #mFermer,-(SP)
_DisableItem
ADDQ #1,D5
81 TST.B DrMenuEdition(A5)
BEQ.S #2
SF DrMenuEdition(A5)
MOVE.L HandleMEdition(A5),-(SP)
CLR -(SP)
_DisableItem
ADDQ #1,D5
82 TST.B DrMenuMode(A5)
BNE.S #3
ST DrMenuMode(A5)
MOVE.L HandleMMode(A5),-(SP)
CLR -(SP)
_EnableItem
ADDQ #1,D5
83 TST D5
BEQ #4
_DrawMenuBar
84 RTS

FenetreAccessoire
TST.B DrMenuFichier(A5)
BEQ.S #1
SF DrMenuFichier(A5)
MOVE.L HandleMFichier(A5),-(SP)
MOVE #mOuvrir1,-(SP)
_DisableItem
MOVE.L HandleMFichier(A5),-(SP)
MOVE #mOuvrir2,-(SP)
_DisableItem
MOVE.L HandleMFichier(A5),-(SP)
MOVE #mFermer,-(SP)
_EnableItem
ADDQ #1,D5
81 TST.B DrMenuEdition(A5)
BNE.S #2
ST DrMenuEdition(A5)
MOVE.L HandleMEdition(A5),-(SP)
CLR -(SP)
_EnableItem
ADDQ #1,D5
82 TST.B DrMenuMode(A5)
BEQ.S #3
SF DrMenuMode(A5)
MOVE.L HandleMMode(A5),-(SP)
CLR -(SP)
_DisableItem
ADDQ #1,D5
83 TST D5
BEQ #4
_DrawMenuBar
84 RTS

MarqueMode1
MOVE.L HandleMMode(A5),-(SP)
MOVE #mReception,-(SP)

```



```

Entree DC.B 4,'.ATn',0
Sort DC.B 5,'.AOut'
TamponIOEntree DS.B ioFQELSize
TamponIOSort DS.B ioFQELSize
TamponSortie DS.B 700
TamponEntree DS.B 700
RectEffMess1 UC 36,208,60,456
RectEffMess2 DC 60,208,76,456
RectEffMess12 DC 36,208,76,456
Code DS 1
NombreOctetsIO DS.L 1
NumeroBloc DS 1
NombreKONum DS.L 1
NombreBlocRecu DS.L 1
NombreOctetRecu DS.L 1
NumeroBlocLettre DS.B 6
CodeConnexion UC.B 27,57,104,0
CodeDeconnexion DC.B 27,57,103,0
CodeOpposition DC.B 27,57,111,0
RectangleNiveauRB DS 4
RectangleNiveau DC 97,333,107,462
RectangleEffaceNiveau DC 100,334,106,461
RectangleEffaceNiveau2 DC 98,334,99,461
NumeroRef DS 1
FichierTexte2 DS 1
NOctets DS.L 1
DrAbandon DS 1
NombreBlocsD DS 1
NombreBlocsR DS 1
NombreBlocsT DS 1
NombreBlocEmis DS 1
CompteurBlocs DS 1
CompteurEssais DS 1
TableEquival DC.B 35,'E'
DC.B 64,'A'
DC.B 91,'''
DC.B 92,'G'
DC.B 93,'S'
DC.B 123,'E'
DC.B 124,'O'
DC.B 125,'A'
DC.B 126,'''
CompteurTiming DS.L 1
NombreBD DS 1
NombreBR DS 1

```

```

C1 DC.B 28,'Attente du bloc de contrôle.'
C2 DC.B 30,'Réception du bloc de contrôle.'
C18 DC.B 29,'Émission du bloc de contrôle.'
C15 DC.B 34,'Annulation demandée par
1''émetteur'
C19 DC.B 26,'Annulation demandée par le'
C27 DC.B 9,'récepteur'
C23 DC.B 28,'3' pour prévenir l''émetteur...'
C16 DC.B 32,'Pas assez de place sur ce volume'
C3 DC.B 21,'Réception du fichier '
C4 DC.B 18,' blocs' depuis un '
C5 DC.B 16,'Attente du bloc '
C6 DC.B 18,'Réception du bloc '
C20 DC.B 17,'Émission du bloc '
C7 DC.B 30,'Il nous faut, hélas, renoncer.'
C8 DC.B 22,'Transmission terminée.'
C9 DC.B 9,'Macintosh'
C10 DC.B 8,'Apple II'
C11 DC.B 2,'.'
C12 DC.B 3,'IM'
C13 DC.B 13,'Serveur Pom'a'
C14 DC.B 19,'Annulation demandée'
C17 DC.B 26,'Liaison avec le récepteur...'
C21 DC.B 24,'Liaison avec l''émetteur.'
C22 DC.B 9,'ème essai'
C24 DC.B 20,'Rémission demandée.'
C25 DC.B 22,'Confirmation en cours...'
C26 DC.B 20,'Annulation en cours...'
C28 DC.B 15,' (automatique).'
C29 DC.B 11,' (demandé).'
C30 DC.B 11,' bloc' depuis un '
CMP DC.B '..INCOMPLETE'
ALIGN 2

```

## Fichier 'InterPom's/2.Asm'

```

reception
BSR MunLw
CLR NumeroBloc (A5)
MOVE.L #0064014E,RectangleNiveauRB+top (A5)
MOVE #106,RectangleNiveauRB+bottom (A5)
PEA CodeConnexion
BSR CodeMinitel
MOVE.L HandleControle3 (A5),-(SP)
PEA TitreBoutonAnnuler
_SetCTitle
PEA TamponIOEntree (A6)
BSR VideBuffer

AttenteBlocControle
#1 BSR NACKx10
MOVE Code (A5),D0
CMPI #S0E,D0
BEQ.S LectureBlocControle
CMPI #CAN,D0
BNE.S #2
BSR AnnulationEmetteur
BRA FinReception
#2 CMPI #CAN,U,D0
BNE.S #3
BSR AnnulationUtilisateur
BRA FinReception
#3 CMPI #CAN,A,D0

```

```

BNE.S #4
BSR AnnulationAbandon
BRA FinReception
#4 BSR CodeDifferent
BRA.S #1
LectureBlocControle
BSR BlocControle
MOVE Code (A5),D0
BEQ.S ContenuHeader
CMPI #CAN,A,D0
BNE.S #1
BSR AnnulationAbandon
BRA FinReception
#1 CMPI #NACK,D0
BNE.S AttenteBlocControle
BSR CodeDifferent
BRA AttenteBlocControle
ContenuHeader
MOVE.B TamponEntree+TypeEmetteur (A5),D0
BNE.S #5
BSR ReceptionMac
BRA.S FinReception
#5 SUBQ.B #1,D0
BNE.S #6
BSR ReceptionApple
BRA.S FinReception
#6 SUBQ.B #1,D0
BNE.S #7
BSR ReceptionIBM
BRA.S FinReception
#7 BSR ReceptionServeur
FinReception
PEA CodeDeconnexion
BSR CodeMinitel
MOVE.L HandleControle3 (A5),-(SP)
PEA TitreBouton3
_SetCTitle
_InitCursor
PEA RectEffMess12
_EraseRect
PEA RectangleEffaceNiveau
_EraseRect
PEA RectangleEffaceNiveau2
_EraseRect
MOVE.L vcbQdr+2,A3
MOVE VolumeCourant (A5),D5
#2 CMP vcbVreNum (A3),D5
BEQ.S #1
MOVE.L (A3),A3
BRA.S #2
#1 BSR VolumeSuivant2
BSR AffNom
RTS
CodeDifferent
PEA C24
BSR AfficheM2
PEA RectangleEffaceNiveau2
_EraseRect
BSR Attente6
PEA RectEffMess2
_EraseRect
RTS
ReceptionApple
MOVE.B TamponEntree+TypeTexteApple (A5),D0
CMPI.B #4,D0
BEQ.S #5
CMPI.B #19,D0
BEQ.S #5
CMPI.B #1A,D0
BEQ.S #5
CMPI.B #1B,D0
BNE.S #6
#5 ST FichierTexte2 (A5)
MOVE.L CreateurWrite,Createur (A5)
BRA.S #7
#6 SF FichierTexte2 (A5)
MOVE.L CreateurEdit,Createur (A5)
#7 MOVE.L NombreBlocRecu (A5),D0
LSR.L #1,D0
CMP.L NombreKONum (A5),D0
BMI.S #1
BSR Beep7
PEA C16
BSR AfficheM1
BSR Tempo
#1 BSR NouveauFichier
BEQ.S #15
RTS
#15 MOVEQ #0,D0
BSR OuvertureFichier
BEQ #4
RTS
#4 BSR ChangeNumeroBloc
#19 BSR AfficheAttenteBloc
MOVE #ACK,-(SP)
BSR EnvoiCode
#2 BSR TesteTimeOut
BEQ.S #28
BSR AnnulationAbandon
BRA AbandonReceptionApple
#28 BSR TesteAnnulerR
TST Code (A5)
BEQ.S #20
BSR AnnulationUtilisateur
BRA AbandonReceptionApple

```

```

#20 BSR AttenteLiaisonEmetteur
TST Code (A5)
BEQ.S #2
BSR GetTimer
MOVE Code (A5),D0
CMPI #S0E,D0
BEQ.S #18
CMPI #CAN,D0
BNE.S #22
BSR AnnulationEmetteur
BRA AbandonReceptionApple
#22 CMPI #EOT,D0
BEQ FinReceptionApple
#24 BSR CodeDifferent
#27 BSR AfficheAttenteBloc
MOVE #NACK,-(SP)
BSR EnvoiCode
BRA.S #2
#18 PEA C6
BSR AfficheM1
PEA NumeroBlocLettre (A5)
_DrawString
BSR LireBloc
MOVE Code (A5),D0
BEQ.S #16
CMPI #CAN,A,D0
BNE.S #23
BSR AnnulationAbandon
BRA AbandonReceptionApple
#23 BRA.S #24
#16 BSR VerificationBloc
MOVE Code (A5),D0
BEQ.S #3
CMPI #DIF,D0
BNE.S #25
BSR AfficheAttenteBloc
MOVE #ACK,-(SP)
BSR EnvoiCode
BRA #2
#25 CMPI #CAN,A,D0
BNE #27
BSR AnnulationAbandon
BRA AbandonReceptionApple
#3 BSR DecodeBloc
TST.B FichierTexte2 (A5)
BEQ.S #8
BSR ModifsFichierTexteA
#8 BSR SPNiveauReception
BSR EcrireBlocDisque
BEQ #4
RTS
FinReceptionApple
MOVE #ACK,-(SP)
BSR EnvoiCode
PEA RectEffMess2
_EraseRect
PEA C8
BSR AfficheM1
LEA TamponIO (A5),A0
MOVE.L NombreOctetRecu (A5),ioLEOP (A0)
_SetEOF
#1 ST DrAbandon (A5)
BRA.S ARA2
AbandonReceptionApple
ST DrAbandon (A5)
ARA2
BSR FermetureFichier
BSR LireInfoFichier
BEQ.S #3
RTS
#3 LEA TamponIO (A5),A0
MOVE.L #'TEXT',ioF1usrWds+idType (A0)
MOVE.L Createur (A5),ioF1usrWds+rdCreator (A0)
_SetFileInfo
#2 TST.B DrAbandon (A5)
BEQ.S #1
BSR RenommerFichier
#1 BSR MiseJourVolume
BSR Tempo
RetourReceptionApple
RTS
AfficheAttenteBloc
PEA RectEffMess2
_EraseRect
PEA C5
BSR AfficheM1
PEA NumeroBlocLettre (A5)
_DrawString
RTS
Attente6
MOVE.L #480,D3
SUBQ #4,SP
_TickCount
MOVE.L (SP)+,D4
ADD.L D3,D4
#1 _SystemTask
SUBQ #4,SP
_TickCount
CMP.L (SP)+,D4
BHI.S #1
PEA TamponIOEntree (A5)
BSR VideBuffer
RTS
BlocControle
PEA RectEffMess12
_EraseRect
PEA C2

```



```

BSR AfficheM1
BSR LireBloc
TST Code (A5)
BEQ.S #9
RTS
89 BSR VerificationBloc
TST Code (A5)
BEQ.S #1
RTS
91 BSR DecodesBloc
BSR DeplaceMFR
CMP I.B #AppleII,TamponEntre+TypeEmetteur (A5)
RNE.S #17
BSR MinusMajus
913 BSR LongueurNonFichierRecu
MOVE #7,-(SP)
_SysBeep
PEA C3
BSR AfficheM1
PEA NonFichierRecu (A5)
_DrawString
CMP I.B #AppleII,TamponEntre+TypeEmetteur (A5)
SEQ.S #10
MOVE TamponEntre+NBlocsTotal (A5),D0
BRA.S #7
910 BSR SPNombreOctets
MOVE.L NombreOctetRecu (A5),D0
MOVE #512,D1
DIVU D1,D0
SWAP D0
TST D0
DEQ.S #0
SWAP D0
ADDQ #1,D0
BRA.S #7
98 SWAP D0
97 AND I.L #5FFF,D0
MOVE.L D0,NombreBlocRecu (A5)
LEA scratch20,A0
CLR -(SP)
_Pack7
MOVE.L #500480000,-(SP)
_MoveTo
MOVE #'(,-(SP)
_DrawChar
PEA scratch20
_DrawString
CMP I #1,NombreBlocRecu+2 (A5)
BGT.S #11
PEA C30
BRA.S #12
911 PEA C4
912 _DrawString
MOVE.B TamponEntre+TypeEmetteur (A5),D0
BNE.S #2
LEA C9,A0
BRA.S #5
92 SUBQ.B #1,D0
BNE.S #3
LEA C10,A0
BRA.S #5
93 SUBQ.B #1,D0
BNE.S #4
LEA C12,A0
BRA.S #5
94 LEA C13,A0
95 MOVE.L A0,-(SP)
_DrawString
BSR Tempo
CLR Code (A5)
RTS
DeplaceMFR
MOVEQ #0,D0
MOVE.B TamponEntre+NonFichierApple (A5),D0
ADDQ #1,D0
LEA TamponEntre+NonFichierApple (A5),A0
LEA NonFichierRecu (A5),A1
_BlockMove
RTS
MinusMajus
LEA NonFichierRecu (A5),A0
MOVE.B (A0)+,D0
EXT D0
ADDQ.L #1,A0
SUBQ #2,D0
91 MOVE.B (A0),D1
CMP I.B #'A',D1
BNI.S #2
CMP I.B #'Z',D1
BGT.S #2
ORI.B #32,(A0)+
BRA.S #3
92 ADDQ.L #1,A0
93 DBRA D0,#1
RTS
LireBloc
MOVE.B #1,TamponEntre (A5)
92 LEA TamponIOEntre (A5),A0
MOVE #2,csCode (A0)
_Status,Immed
BEQ.S #6
97 MOVE #2,-(SP)
BSR Erreur
_ExitToShell
96 LEA TamponIOEntre (A5),A0
TST.L csParam (A0)
BEQ.S #2
BSR GetTimer
LEA TamponIOEntre (A5),A0
MOVE.L #1,ioReqCount (A0)
LEA scratch8,A3
MOVE.L A3,ioBuffer (A0)
MOVE #fsFromStart,ioPosMode (A0)
CLR.L ioPosOffset (A0)
_Read
BNE #7
MOVE.B (A3),TamponEntre+1 (A5)
PEA RectangleEffaceNiveau2
_EraseRect
CLR.L NOctets (A5)
91 LEA TamponIOEntre (A5),A0
MOVE #2,csCode (A0)
_Status,Immed
BNE #7
LEA TamponIOEntre (A5),A0
MOVE.L csParam (A0),D5
CMP.L NOctets (A5),D5
RNE.S #4
BSR VerifTiming
TST Code (A5)
SEQ.S #3
BRA.S #5
94 SUBQ.L #4,SP
_TickCount
MOVE.L (SP)+,CompteurTiming (A5)
MOVE.L D5,NOctets (A5)
LSR #4,D5
MULU #2,D5
ADD #334,D5
MOVE.L #50062014E,-(SP)
_MoveTo
MOVE D5,-(SP)
MOVE #50062,-(SP)
_LineTo
93 CMP I.L #687,D5
BNI.S #1
MOVE.L #687,ioReqCount (A0)
LEA TamponEntre+2 (A5),A1
MOVE.L A1,ioBuffer (A0)
MOVE #fsFromStart,ioPosMode (A0)
CLR.L ioPosOffset (A0)
_Read
BNE #7
CLR Code (A5)
95 RTS
VerifTiming
SUBQ.L #4,SP
_TickCount
MOVE.L (SP)+,D0
SUB.L CompteurTiming (A5),D0
CMP I.L #30,D0
BNI.C #3
MOVE #NACK,Code (A5)
BRA.S #2
93 CLR Code (A5)
92 RTS
NACKx10
PEA C21
BSR AfficheM1
MOVEQ #2,D5
93 BSR UneSeconde
DBRA D5,#3
PEA TamponIOEntre (A5)
BSR VideBuffer
MOVEQ #1,D3
91 MOVE D5,-(SP)
BSR AfficheNumEssai
MOVE #NACK,-(SP)
BSR EnvoiCode
BSR DixSecondes
TST Code (A5)
BNE.S #2
ADDQ #1,D5
CMP I #21,D5
BNE.S #1
MOVE #7,-(SP)
_SysBeep
MOVE #CAN_A,Code (A5)
92 RTS
DixSecondes
MOVE.L #300,D3
SUBQ #4,SP
_TickCount
MOVE.L (SP)+,D4
ADD.L D3,D4
91 BSR TesteAnnulerR
TST Code (A5)
BEQ.S #4
MOVE #CAN_U,Code (A5)
BRA.S #3
94 BSR AttenteLiaisonEmetteur
TST Code (A5)
BNE.S #3
92 SUBQ #4,SP
_TickCount
CMP.L (SP)+,D4
BNI.S #1
93 RTS
AnnulationEmetteur
MOVE #7,-(SP)
_SysBeep
PEA C15
BSR AfficheM1
PEA C75
BSR AfficheM2
BSR TroisARX
RTS
AnnulationUtilisateur
PEA C26
BSR AfficheM1
PEA RectEffMess2
_EraseRect
BSR TroisCANCEL
RTS
AnnulationAbandon
MOVE #7,-(SP)
_SysBeep
PEA C7
BSR AfficheM1
PEA C23
BSR AfficheM2
BSR TroisCANCEL
RTS
TroisCANCEL
MOVEQ #7,D5
91 MOVE #CAN,-(SP)
BSR EnvoiCode
BSR UneSeconde
DBRA D5,#1
RTS
TroisACK
MOVEQ #2,D5
91 MOVE #ACK,-(SP)
BSR EnvoiCode
BSR UneSeconde
DBRA D5,#1
RTS
TroisEOT
MOVEQ #2,D5
91 MOVE #EOT,-(SP)
BSR EnvoiCode
BSR UneSeconde
DBRA D5,#1
RTS
EnvoiCode
LINK A6,#0
LEA TamponIOSort (A5),A0
MOVEQ #1,D0
MOVE.L D0,ioReqCount (A0)
LEA TamponSortie (A5),A1
MOVE.L A1,ioBuffer (A0)
MOVE.B 9(A6),TamponSortie (A5)
MOVE #fsFromStart,ioPosMode (A0)
CLR.L ioPosOffset (A0)
_Write
BEQ.S #1
MOVE #2,-(SP)
BSR Erreur
_ExitToShell
91 UNLK A6
MOVE.L (SP),2 (SP)
ADDQ.L #2,SP
RTS
UneSeconde
MOVE.L #60,D3
SUBQ #4,SP
_TickCount
MOVE.L (SP)+,D4
ADD.L D3,D4
91 _SystemTask
SUBQ #4,SP
_TickCount
CMP.L (SP)+,D4
BNI.S #1
RTS
Tampon
MOVE.L #180,D3
SUBQ #4,SP
_TickCount
MOVE.L (SP)+,D4
ADD.L D3,D4
91 SUBQ #4,SP
_TickCount
CMP.L (SP)+,D4
BNI.S #1
RTS
CodeMinitel
LINK A6,#0
LEA TamponIOSort (A5),A0
MOVEQ #2,D0
MOVE.L D0,ioReqCount (A0)
LEA TamponSortie (A5),A1
MOVE.L A1,ioBuffer (A0)
MOVE.L 8(A6),A1
MOVE.L (A1),TamponSortie (A5)
MOVE #fsFromStart,ioPosMode (A0)
CLR.L ioPosOffset (A0)
_Write
BEQ.S #1
MOVE #2,-(SP)
BSR Erreur
_ExitToShell
91 UNLK A6
MOVE.L (SP),4 (SP)
ADDQ.L #4,SP
RTS
NonExistant
LEA NonFichierRecu (A5),A0
MOVE.B (A0),D0

```



```

CMTI.B #62,D0
BNI.S Moins62
MOVE.B #2(A0),D1
CMTI.B #' ',D1
BEQ.S DejaModifPlus62
MOVE.B #' ',62(A0)
MOVE.B #'A',63(A0)
MOVE.D #63,(A0)
RTS
DejaModifPlus62
01 ADDQ.B #1,63(A0)
CMTI.B #' ',63(A0)
BEQ.S #1
RTS
Moins62
EXT D0
MOVE.B -1(A0,D0),D1
CMTI.B #' ',D1
DEQ.S DejaModif
MOVE.B #' ',1(A0,D0)
MOVE.B #'A',2(A0,D0)
ADDQ.B #2,(A0)
RTS
DejaModif
01 ADDQ.B #1,0(A0,D0)
CMTI.B #' ',0(A0,D0)
BEQ.S #1
RTS
AfficheM1
LINK A6,#0
PEA RectEffMess1
_EraseRect
MOVE.L #9003800D0,-(SP)
_MoveTo
MOVE.L # (A6),-(SP)
_DrawString
UNLK A6
MOVE.L (SP),4(SP)
ADDQ.L #4,SP
RTS
AfficheM2
LINK A6,#0
PEA RectEffMess2
_EraseRect
MOVE.L #9004800D0,-(SP)
_MoveTo
MOVE.L # (A6),-(SP)
_DrawString
UNLK A6
MOVE.L (SP),4(SP)
ADDQ.L #4,SP
RTS
AfficheNumEssai
LINK A6,#0
MOVE R(A6),D5
CMTI #1,D5
BEQ.S #1
PEA RectEffMess2
_EraseRect
MOVE.L #9004800D0,-(SP)
_MoveTo
MOVE D3,D0
EXT.L D0
LEA scratch8,A0
CLR -(SP)
_Pack7
PEA scratch8
_DrawString
PEA C22
_DrawString
01 UNLK A6
MOVE.L (SP),2(SP)
ADDQ.L #2,SP
RTS
AttenteLiaisonEmetteur
LEA TamponIOEntre(A5),A0
MOVE #2,csCode(A0)
_Status,Immed
BEQ.S #4
03 MOVE #2,-(SP)
BSR Erreur
_ExitToShell
04 LEA TamponIOEntre(A5),A0
TST.L csParam(A0)
BEQ.S #2
MOVE.L #1,ioReqCount(A0)
LEA scratch8,A3
MOVE.L A3,ioBuffer(A0)
MOVE #EsFromStart,ioPosMode(A0)
CLR.L ioPosOffset(A0)
_Read
BNE.S #5
MOVE.B (A3),D0
ANDI.D #67F,D0
EXT no
MOVE D0,Code(A5)
BRA.S #3
02 CLR Code(A5)
03 RTS
ModifieFichierTexteA
MOVEQ #127,D0
LEA TamponEntre+TypeEmetteur(A5),A0
01 ANDI.L #57F7F7F7F,(A0)+
DBRA D0,#1
LEA tableEquival,A2
MOVEQ #16,D2

```

```

02 MOVE.B 0(A2,D2),D0
MOVE #511,D1
LEA TamponEntre+TypeEmetteur(A5),A0
04 CMP.B (A0),D0
BEQ.S #5
ADDQ.L #1,A0
BRA.S #6
05 MOVE.B 1(A2,D2),(A0)+
06 DBRA D1,#4
SUBQ #2,D2
BGE.S #2
RTS

```

### Fichier 'InterPom's/3.Asm'

```

Emission
BSR Montre
CLR NumeroBloc(A5)
CLR NombreBlocEmis(A5)
MOVEA.L (A5),A0
PEA Itgray(A0)
_PenPat
PEA RectangleEffaceNiveau
_PaintRect
_PenNormal
MOVE #50064,RectangleNiveauRB+top(A5)
MOVE.L #9006A01CD,RectangleNiveauRB+bottom(A5)
PEA TamponIOEntre(A5)
BSR ViceBuffer
PEA CodeOpposition
BSR CodeMinitel
PEA CodeConnexion
BSR CodeMinitel
MOVE.L HandleControleIF2(A5),-(SP)
PEA TitreBoutonAnnuler
_SetCTitle
LEA TamponTemporaire(A5),A0
LEA TamponSortie+TypeEmetteur(A5),A1
MOVEQ #ioFgSize,D0
_BlockMove
MOVEQ #0,D0
MOVE.B ResponseGetFile+rName(A5),D0
ANDQ #1,D0
LEA ResponseGetFile+rName(A5),A0
LEA TamponSortie+NonFichierApple(A5),A1
_BlockMove
LEA TamponSortie(A5),A0
MOVE.L #901C0FFF,DebutBloc(A0)
CLR.B TypeEmetteur(A0)
CMPI.L #'TEXT',TypeEmetteur+ioFgUsr+Wds+
IdType(A0)
BNE.S #1
MOVE.L #94000000,TypeTexteApple(A0)
BRA.S #2
01 CLR.B TypeTexteApple(A0)
02 MOVE.B TypeEmetteur+ioFgLen+1(A0),
LongLog_Apple+2(A0)
MOVE.B TypeEmetteur+ioFgLen+2(A0),
LongLog_Apple+1(A0)
MOVE.B TypeEmetteur+ioFgLen+3(A0),
LongLog_Apple(A0)
MOVE #LongueurBloc,D1
MOVE.L TypeEmetteur+ioFgLen(A0),D0
DIVU D1,D0
SWAP D0
TST D0
BEQ.S #3
SWAP D0
ADDQ #1,D0
BRA.S #4
03 SWAP D0
04 MOVE D0,NBlocsData(A0)
05 MOVE.L TypeEmetteur+ioFgLen(A0),D0
DIVU D1,D0
SWAP D0
TST D0
BEQ.S #5
SWAP D0
ADDQ #1,D0
BRA.S #6
05 SWAP D0
06 MOVE D0,NBlocsResource(A0)
ADD NBlocsData(A0),D0
MOVE D0,NBlocsTotal(A0)
MOVE D0,NBlocs7(A5)
MOVE.B NBlocsTotal+1(A0),NBlocsApple(A0)
MOVE.B NBlocsTotal(A0),NBlocsApple+1(A0)
MOVE NBlocsData(A0),NombreBlocsD(A5)
MOVE NBlocsResource(A0),NombreBlocsR(A5)
BSR Date_Heure
BSR CodeBloc
BSR CheckSum
PEA C1/
BSR AfficheM1
BSR AttenteLiaison
MOVE Code(A5),D0
BEQ.S #7
BSR AbandonEmission
BRA SortieEmission
07 CMPI #CAN_U,D0
BNE.S #9
BSR ArretEmission
BRA SortieEmission
09 CMPI #CAN,D0
BNE.S #8
BSR AnnulationRecepteur
BRA SortieEmission
08 PEA C18

```

```

BSR AfficheM1
MOVE #1,CompteurEssais(A5)
ETQ11
BSR EnvoilBloc
08 BSR AttenteBlocOK
TST Code(A5)
BNE.S #9
ADDQ #1,CompteurEssais(A5)
CMPI #NombreMaxEssai+1,CompteurEssais(A5)
BEQ.S #1
MOVE CompteurEssais(A5),-(SP)
BSR AfficheNumEssai
PEA C28
_DrawString
BRA ETQ11
01 BSR AbandonEmission
BRA SortieEmission
09 MOVE Code(A5),D0
CMPI #CAN,D0
BNE.S ETQ10
BSR AnnulationRecepteur
BRA SortieEmission
ETQ10
CMPI #CAN_U,D0
BNE.S #2
BSR ArretEmission
BRA SortieEmission
02 CMPI #NACK,D0
BNE.S #1
ADDQ #1,CompteurEssais(A5)
MOVE CompteurEssais(A5),-(SP)
BSR AfficheNumEssai
PEA C29
_DrawString
BRA ETQ11
01 TST NombreBlocsD(A5)
BEQ BlocsResources
BlocsDonnees
MOVE NombreBlocsD(A5),CompteurBlocs(A5)
LEA TamponIO(A5),A0
LEA ResponseGetFile+rName(A5),A1
MOVE.L A1,ioFileName(A0)
MOVE ResponseGetFile+rVolume(A5),
ioRefNum(A0)
CLR.L ioOwnBuf(A0)
MOVE.B #fsRdPerm,ioPermssn(A0)
_Open
BEQ.S #1
CLR -(SP)
BSR Erreur
BRA SortieEmission
01 BSR SpEmission
BNE SortieEmission
BSR FermetureFichier
BlocsResources
TST NombreBlocsR(A5)
BEQ SortieEmission2
MOVE NombreBlocsR(A5),CompteurBlocs(A5)
LEA TamponIO(A5),A0
LEA ResponseGetFile+rName(A5),A1
MOVE.L A1,ioFileName(A0)
MOVE ResponseGetFile+rVolume(A5),
ioRefNum(A0)
CLR.L ioOwnBuf(A0)
MOVE.B #fsRdPerm,ioPermssn(A0)
_OpenRf
BEQ.S #1
CLR -(SP)
BSR Erreur
BRA SortieEmission
01 BSR SpEmission
BNE SortieEmission
FinTransmission
BSR FermetureFichier
SortieEmission2
PEA RectEffMess2
_EraseRect
PEA C8
BSR AfficheM1
BSR TroisEOT
SortieEmission
PEA CodeDeconnexion
BSR CodeMinitel
MOVE.L HandleControleIF2(A5),-(SP)
PEA TitreBoutonIF2
_SetCTitle
_InitCursor
PEA RectEffMess12
_EraseRect
PEA RectangleEffaceNiveau
_EraseRect
PEA RectangleEffaceNiveau2
_EraseRect
RTS
TesteAnnuler
_SystemTask
SUBQ #2,SP
MOVE #2,-(SP)
PEA EnregEvents(A5)
_GetNextEvent
TST (SP)+
BEQ.S RetourTesteAnnulerNon
01 SUBQ #2,SP
MOVE.L EnregEvents+evtMouse(A5),-(SP)
PEA EnregEvents+evtMeta+2(A5)
_FindWindow
CMPI #inContent,(SP)+

```



```

BNE.S BeepTesteAnnuler
MOVEA.L EnregEvents+evtMeta+2(A5),A4
TST.L wRefCon(A4)
BEQ.S BeepTesteAnnuler
MOVE.L A4,-(SP)
_SetPort
PEA EnregEvents+EvtMouse(A5)
_GlobalToLocal
SUBQ.L #2,SP
MOVE.L EnregEvents+EvtMouse(A5),-(SP)
MOVE.L A4,-(SP)
PEA HandleControle(A5)
_FindControl
TST (SP)+
BEQ.S BeepTesteAnnuler
SUBQ.L #2,SP
MOVE.L HandleControle(A5),-(SP)
MOVE.L EnregEvents+EvtMouse(A5),-(SP)
CLR.L -(SP)
_TrackControl
TST (SP)+
BEQ.S BeepTesteAnnuler
SUBQ.L #4,SP
MOVE.L HandleControle(A5),-(SP)
_GetCrefCon
MOVEQ #3,D0
CMP.L (SP)+,D0
BNE.S BeepTesteAnnuler
MOVE #CAN_U,Code(A5)
RTS

BeepTesteAnnuler
BSR Beep7
MetourTesteAnnulerNon
CLR Code(A5)
RTS

Date_Heure
MOVE.L Time,-(SP)
MOVE.B #longDate,-(SP)
PEA TamponSortie+Date(A5)
MOVE #IUDateString,-(SP)
_Pack6
MOVE.L Time,-(SP)
CLR -(SP)
PEA TamponSortie+Heure(A5),A0
MOVE #IUTimeString,-(SP)
_Pack6
LEA TamponSortie+Date(A5),A0
MOVE.B (A0),D0
EXT D0
MOVE.B #' ',1(A0,D0)
MOVE.B #' ',2(A0,D0)
LEA 3(A0,D0),A1
LEA TamponSortie+Heure(A5),A0
MOVE.B (A0)+,D0
EXT D0
SUBQ #1,D0
81 MOVE.B (A0)+,(A1)+
DBRA D0,#1
MOVE.B TamponSortie+Date(A5),D0
ADD.B TamponSortie+Heure(A5),D0
ADDQ.B #3,D0
MOVE.B D0,TamponSortie+Date(A5)
LEA TamponSortie+Date(A5),A0
MOVE.B (A0),D0
EXT D0
MOVE.B #' ',0(A0,D0)
RTS

CodeBloc
LEA TamponSortie+TypeEmetteur(A5),A3
MOVE #170,D5
MOVE #longueurBlocC-3,D4
MOVE #longueurBloc-2,D3
81 CLR.L -(SP)
MOVE.B 0(A3,D3),1(SP)
MOVE.B 1(A3,D3),2(SP)
MOVE.B 2(A3,D3),3(SP)
BSR Codage
MOVE.L (SP)+,0(A3,D4)
SUBQ #4,D4
SUBQ #3,D3
DBRA D5,#1
RTS

Codage
Nul SET 8
Octet1 Set 9
Octet2 Set 10
Octet3 Set 11
LINK A6,#0
MOVEM.L D0-D1,-(SP)
MOVE.B Octet1(A6),D0
LSE #6,D0
MOVE.L Nul(A6),D1
LSR.L #Nul,D1
LSR #4,D1
MOVE.B D1,D0
LSL.L #Nul,D0
MOVE Octet2(A6),D1
LSR #6,D1
MOVE.B D1,D0
LSL.L #Nul,D0
MOVE.B Octet3(A6),D0
ORI.L #00000000,D0
MOVE.L D0,Nul(A6)
MOVEM.L (SP)+,D0-D1
INLX A6
RTS

CheckSum
LEA TamponSortie+TypeEmetteur(A5),A0
MOVEQ #0,D0
MOVE #683,D1
81 MOVE.B (A0)+,D2
ANDI.B #5ixFaibles,D2
ADD.B D2,D0
DBRA D1,#1
ORI.B #DeuxZeros,D0
MOVE.B D0,(A0)
RTS

AttenteLiaison
MOVE.L #3600,D3
SUBQ #4,SP
_TickCount
MOVE.L (SP)+,D4
ADD.L D3,D4
81 BSR TesteAnnuler
TST Code(A5)
BNE.S #2
BSR AttenteLiaisonRecepteur
TST Code(A5)
BNE.S #2
SUBQ #4,SP
_TickCount
CMP.L (SP)+,D4
BBI.S #1
MOVE #-1,Code(A5)
82 RTS

AttenteLiaisonRecepteur
LEA TamponIOEntre(A5),A0
81 MOVE #2,csCode(A0)
_Status,Immed
BEQ.S #4
86 MOVE #2,-(SP)
BSR Erreur
_ExitToShell
84 LEA TamponIOEntre(A5),A0
TST.L csParam(A0)
REQ.S #7
MOVE.L #1,ioReqCount(A0)
LEA Scratch8,A3
MOVE.L A3,ioBuffer(A0)
MOVE #fsFromStart,ioPosMode(A0)
CLR.L ioPosOffset(A0)
_Read
BNE.S #0
MOVE.B (A3),D0
ANDI #57F,D0
CHP.I.B #CAN,D0
BNE.S #3
MOVE D0,Code(A5)
RTS
83 CHP.I.B #NACK,D0
BNE.S #1
MOVE D0,Code(A5)
82 RTS

AttenteConfirmeAnnulation
LEA TamponIOEntre(A5),A0
81 MOVE #2,csCode(A0)
_Status,Immed
BEQ.S #4
85 MOVE #2,-(SP)
BSR Erreur
_ExitToShell
84 LEA TamponIOEntre(A5),A0
TST.L csParam(A0)
BEQ.S #2
MOVE.L #1,ioReqCount(A0)
LEA Scratch8,A3
MOVE.L A3,ioBuffer(A0)
MOVE #fsFromStart,ioPosMode(A0)
CLR.L ioPosOffset(A0)
_Read
BNE.S #5
MOVE.D (A3),D0
ANDI #57F,D0
CHP.I.B #CAN,D0
BNE.S #3
MOVE D0,Code(A5)
RTS
83 CHP.I.B #ACK,D0
BNE.S #1
MOVE #NACK,Code(A5)
82 RTS

AttenteBlocOK
MOVE.L #540,D3
SUBQ #4,SP
_TickCount
MOVE.L (SP)+,D4
ADD.L D3,D4
81 BSR TesteAnnuler
TST Code(A5)
BNE.S #2
BSR AttenteCarBlocOK
TST Code(A5)
BNE.S #2
SUBQ #4,SP
_TickCount
CMP.L (SP)+,D4
BBI.S #1
CLR Code(A5)
82 RTS

AttenteCarBlocOK
LEA TamponIOEntre(A5),A0
81 MOVE #2,csCode(A0)
_Status,Immed
BEQ.S #5
86 MOVE #2,-(SP)
BSR Erreur
_ExitToShell
84 LEA TamponIOEntre(A5),A0
TST.L csParam(A0)
BEQ.S #2
MOVE.L #1,ioReqCount(A0)
LEA Scratch8,A3
MOVE.L A3,ioBuffer(A0)
MOVE #fsFromStart,ioPosMode(A0)
CLR.L ioPosOffset(A0)
_Read
BNE.S #0
MOVE.B (A3),D0
ANDI #57F,D0
CHP.I.B #CAN,D0
BNE.S #3
MOVE D0,Code(A5)
RTS
83 CHP.I.B #ACK,D0
BNE.S #1
MOVE #NACK,Code(A5)
82 RTS

EnvoiBloc
MOVE.L #50062014E,-(SP)
MoveTo
MOVE.L #5006201CD,-(SP)
_LineTo
MOVE.L #longueurBlocC+6,Noctets(A5)
LEA TamponIOSort(A5),A0
CLR.L ioCompletion(A0)
MOVE.L #longueurBlocC+6,ioReqCount(A0)
LEA TamponSortie(A5),A1
MOVE.L A1,ioBuffer(A0)
MOVE #fsFromStart,ioPosMode(A0)
CLR.L ioPosOffset(A0)
_Write,async
BEQ.S #1
MOVE #2,-(SP)
BSR Erreur
BSR FermetureErr
_ExitToShell
81 LEA TamponIOSort(A5),A0
TST ioResult(A0)
BNE.S #2
PEA RectangleEffaceNiveau2
_EraseRect
RTS
82 MOVE.L ioActCount(A0),D5
CHP.L Noctets(A5),D5
BEQ.S #1
MOVEA.L (A5),A0
PEA White(A0)
_FunPat
MOVE.L D5,Noctets(A5)
MOVE.L #longueurBlocC+6,D0
SUB D5,D0
LSR #4,D0
MULU #3,D0
ADD #334,D0
MOVE D0,-(SP)
MOVE #50062,-(SP)
_MoveTo
MOVE.L #5006201CC,-(SP)
_LineTo
_FunNormal
BRA.S #1

SPHiveauEmission
MOVE.L #16384,D5
MOVE NombreBlocC7(A5),D0
BNE.S #1
MOVEQ #1,D0
81 DIVU D0,D5
MULU NombreBlocEmis(A5),D5
LSR.L #7,D5
MOVE #128,D4
SUB D5,D4
ADDI #333,D4
MOVE D4,RectangleNiveauR+left(A5)
PEA RectangleNiveauK(A5)
_EraseRect
MOVE D4,-(SP)
MOVE #50064,-(SP)
_MoveTo
MOVE D4,-(SP)
MOVE #5006A,-(SP)
_LineTo
RTS

AbandonEmission
BSR Beep7
PEA RectEffMess2
_EraseRect
PEA C7
BSR AfficheM1
BSR FermetureFichier
BSR TroisCancel
RTS

AnnulationRecepteur
BSR Beep7
PEA C19
BSR AfficheM1
PEA C27
BSR AfficheM2

```



```

BSR FermetureFichier
BSR TroisACK
RTS

ArretEmission
PEA RectEffMess2
EraseRect
PEA C26
BSR AfficheM2
BSR FermetureFichier
BSR TroisCANCEL
RTS

SpEmission
01 ADDQ #1,NumeroBloc(A5)
ADDQ #1,NombreBlocEmis(A5)
MOVEQ #0,D0
MOVE NumeroBloc(A5),D0
LEA NumeroBlocLettre(A5),A0
CLR -(SP)
_Pack7
LEA TamponSortie(A5),A0
MOVE.B #SOH,(A0)
MOVE.B NumeroBloc+1(A5),DebutBloc+1(A0)
ORI.B #DeuxPorts,DebutBloc+1(A0)
MOVE.B NumeroBloc+1(A5),D0
DORI.B #SixFaibles,D0
ORI.B #DeuxFortes,D0
MOVE.B D0,DebutBloc+2(A0)
MOVE.B #FFF,DebutBloc+3(A0)
LEA TamponIO(A5),A0
MOVE.L #LongueurBloc,ioReqCount(A0)
LEA TamponSortie+TypeEmetteur(A5),A1
MOVE.L A1,ioBuffer(A0)
MOVE #fsAtMark,ioRmode(A0)
CLR.L ioPosOffset(A0)
_Read

09 BSR CodeBloc
BSR CheckSum
PEA RectEffMess2
EraseRect
PEA C20
BSR AfficheM1
PEA NumeroBlocLettre(A5)
_DrawString
MOVE #1,CompteurEssais(A5)
83 BSR EnvuilBloc
BSR SPNiveauEmission
02 BSR AttenteBlocOK
TST Code(A5)
BNE.S #4
ADDQ #1,CompteurEssais(A5)
CMPI #NombreMaxEssai+1,CompteurEssais(A5)
BEQ.S #6
MOVE CompteurEssais(A5),-(SP)
BSR AfficheNumEssai
PEA C28
_DrawString
RRA #3
06 BSR AbandonEmission
BRA FinEmission
84 MOVE Code(A5),D0
CMPI #CAN_U,D0
BNE.S #8
BSR ArretEmission
BRA FinEmission
88 CMPI #CAN_D0
BNE.S #5
BSR AnnulationRecepteur
RRA FinEmission
05 CMPI #NACK,D0
BNE.S #7
ADDQ #1,CompteurEssais(A5)
MOVE CompteurEssais(A5),-(SP)
BSR AfficheNumEssai
PEA C29
_DrawString
RRA #3
07 CUDQ #1,CompteurBlocs(A5)
BNE #1
BSR FermetureFichier
MOVEQ #0,D0
RTS

FinEmission
MOVEQ #1,D0
RTS

Fichier 'InterPom's/4.Asm'

ReceptionIBM
RTS

ReceptionServeur
RTS

VerificationBloc
LEA TamponEntre+TypeEmetteur(A5),A0
MOVEQ #0,D0
MOVE #LongueurBloc,D1
01 ANDI.B #SixFaibles,(A0)
ADD.B (A0)+,D0
DRAA D1,#1
ANDI.B #SixFaibles,D0
ANDI.B #SixFaibles,(A0)
CMP.B (A0),D0
BEQ.S #2
05 MOVE #CHECK,Code(A5)
BRA.S #3
82 MOVE NumeroBloc(A5),D0
ANDI.B #SixFaibles,D0
MOVE.B TamponEntre+NumBloc(A5),D1
ANDI.B #SixFaibles,D1
CMP.B D1,D0
BEQ.S #4
SUBQ.B #1,D0
CMP.B D1,D0
BNE.S #6
MOVE #DIF,Code(A5)
BRA.S #3
86 MOVE #CAN_A,Code(A5)
BRA.S #2
84 FORI.B #SixFaibles,D1
ANDI.B #SixFaibles,TamponEntre+NotNumBloc(A5)
CMP.B TamponEntre+NotNumBloc(A5),D1
BNE.S #5
CLR Code(A5)
83 RTS

LongueurNomFichierRecu
CLR -(SP)
PEA NomFichierRecu(A5)
_StringWidth
CMPI #111,(SP)+
BLT.S #2
MOVEQ #0,D4
LEA NomFichierRecu(A5),A4
MOVE.B (A4),D4
83 MOVE.B #'',0(A4,D4)
CLR -(SP)
PEA NomFichierRecu(A5)
_StringWidth
CMPI #111,(SP)+
BLT.S #2
SUBQ.B #1,(A4)
SUBQ #1,D4
BRA.S #3
82 RTS

DecodeBloc
LEA TamponEntre+TypeEmetteur(A5),A3
MOVE #170,D5
MOVEQ #0,D4
MOVEQ #0,D3
01 MOVE.L 0(A3,D4),-(SP)
BSR Decode
MOVE.B 1(SP),0(A3,D3)
MOVE.B 2(SP),1(A3,D3)
MOVE.B 3(SP),2(A3,D3)
ADDQ.L #4,SP
ADDQ #4,D4
ADDQ #3,D3
DBRA D5,#1
RTS

Decode
Octet1 SET 8
Octet2 SET 9
Octet3 SET 10
Octet4 SET 11
LINK A6,#0
MOVEM.L D0-D1,-(SP)
ANDI.L #3F3F3F3F,Octet1(A6)
MOVE Octet3(A6),D0
LSR #2,D0
ANNT.R #sc0,D0
OR.B D0,Octet4(A6)
LSR #8,D0
MOVE.B Octet2(A6),D1
LSL.B #4,D1
OR.B D1,D0
MOVE.B D0,Octet3(A6)
MOVE.B Octet2(A6),D0
LSR.B #4,D0
MOVE.D Octet1(A6),D1
LSL.B #2,D1
OR.B D1,D0
MOVE.B D0,Octet2(A6)
CLR.B Octet1(A6)
MOVEM.L (SP)+,D0-D1
UNLK A6
RTS

VideBuffer
LINK A6,#0
MOVE.L 8(A6),A0
_KillIO,immed
BEQ.S #1
MOVE #2,-(SP)
BSR Erreur
_ExitToShell
81 UNLK A6
MOVE.L (SP),4(SP)
ADDQ.L #4,SP
RTS

SPNombreOctets
MOVEQ #0,D0
MOVE.B TamponEntre+98(A5),D0
LSL #8,D0
MOVE.B TamponEntre+97(A5),D0
LSL.L #8,D0
MOVE.B TamponEntre+96(A5),D0
TST.L D0
BNE.S #1
MOVEQ #1,D0
81 MOVE.L D0,NombreOctetRecu(A5)
RTS

GetTimer
SUBQ.L #4,SP
_TickCount
MOVE.L (SP)+,CompteurTiming(A5)

```



```

MOVE VolumeCourant (A5), ioVRefNum (A0)
CLR.B ioFileType (A0)
CLR ioDirIndex (A0)
_GetFileInfo
BEQ.S #1
CLR -(SP)
BSR Erreur
MOVEQ #1, D0
RTS
01 MOVEQ #0, D0
RTS
EcritsBlocDisque
LEA TamponIO (A5), A0
MOVE.L #512, ioReqCount (A0)
LEA TamponEntree+TypeEmetteur (A5), A1
MOVE.L A1, ioBuffer (A0)
MOVE #fsAtMark, ioPosMode (A0)
CLR.L ioPosOffset (A0)
_Write
BEQ.S #1
CLR -(SP)
BSR Erreur
BSR Fermeturezrr
MOVEQ #1, D0
RTS
01 MOVEQ #0, D0
RTS
NouveauxFichier
LEA TamponIO (A5), A0
LEA NonFichierRecu (A5), A1
MOVE.L A1, ioFileName (A0)
MOVE VolumeCourant (A5), ioVRefNum (A0)
_Create
BEQ.S NouveauFichierOuvert
CMPI #48, D0
BNE.S #1
BSK NonExistant
BRA.S NouveauFichier
01 MOVE #3, -(SP)
BSR Erreur
MOVEQ #1, D0
RTS
NouveauxFichierOuvert
MOVEQ #0, D0
RTS
OuvertureFichier
LEA TamponIO (A5), A0
LEA NonFichierRecu (A5), A1
MOVE.L A1, ioFileName (A0)
CLR.L ioOwnBuf (A0)
MOVE.B #isMrPerm, ioPermsan (A0)
MOVE VolumeCourant (A5), ioVRefNum (A0)
TST D0
BNE.S #1
_Open
BNE.S #2
03 MOVEQ #0, D0
RTS
01 _OpenRF
BEQ.S #3
02 MOVEQ #1, D0
RTS
RenommerFichier
LEA NonFichierRecu (A5), A0
LEA NonFichierModif (A5), A1
MOVEQ #64, D0
_BlockMove
LEA CMP, A0
LEA NonFichierModif (A5), A1
MOVE.B (A1), D0
EXT D0
CMPI.B #53, D0
BLE.S #1
MOVEQ #54, D0
MOVE.B #63, (A1)
BRA.S #3
01 ADDQ #1, D0
ADD.B #10, (A1)
03 MOVEQ #9, D1
02 MOVE.B (A0) + 0 (A1, D0)
ADDQ #1, D0
DBRA D1, #2
LEA TamponIO (A5), A0
LEA NonFichierRecu (A5), A1
MOVE.L A1, ioFileName (A0)
MOVE VolumeCourant (A5), ioVRefNum (A0)
LEA NonFichierModif (A5), A1
MOVE.L A1, ioNewName (A0)
CLR.B ioFileType (A0)
_Rename
BEQ.S #4
CLR -(SP)
BSR Erreur
04 RTS
Beep7
MOVE #7, -(SP)
_sysbeep
RTS
Erreur
LINK A6, #0
MOVE # (A6), D4
MOVE D0, D3
BSR Beep7
TST D4
BNE.S #1
BSR TroisCANCEL

```

```

05 MOVE #1, D5
BRA.S FenetreErreur
01 SUBQ #1, D4
BNE.S #2
MOVE #2, D5
BRA.S FenetreErreur
02 SUBQ #1, D4
BNE.S #3
MOVE #3, D5
BRA.S FenetreErreur
03 BSR TroisCANCEL
MOVE #4, D5
FenetreErreur
CLR.L -(SP)
MOVE.L #'STR ', -(SP)
MOVE D5, -(SP)
_GetResource
MOVE.L (SP)+, A2
MOVE.L A2, A0
_Block
MOVE.L (A2), -(SP)
CLR.L -(SP)
CLR.L -(SP)
CLR.L -(SP)
_ParamText
CLR -(SP)
MOVE #128, -(SP)
CLR.L -(SP)
_StopAlert
MOVE (SP)+, D0
MOVE.L A2, A0
_HunLock
01 UNLK A6
MOVE.L (SP), 2 (SP)
ADDQ.L #2, SP
RTS
FermetureErr
LEA TamponIO (A5), A0
_Close
RTS

```

### Fichier 'InterPom's/5.Asm'

```

ReceptionMac
LEA TamponEntree+TypeEmetteur (A5), A0
LEA TamponTemporaireF (A5), A1
MOVEQ #ioPQRSize, D0
_RinckMove
MOVE TamponEntree+NBlocsData (A5), NombreBD (A5)
MOVE TamponEntree+NBlocsResource (A5),
NombreBR (A5)
BSR DeplaceNFR
MOVEQ #0, D0
MOVE TamponEntree+NBlocsTotal (A5), D0
LDR.L #1, D0
CMP.L NombreMORnum (A5), D0
BHI.S CreationFichierMac
BSR Beep7
PEA C16
BSR AfficheM1
BSR Tempo
RTS
CreationFichierMac
BSR NouveauFichier
BEQ.S OuvertureFichierMac
RTS
OuvertureFichierMac
TST NombreBD (A5)
BEQ OuvertureResource
MOVEQ #0, D0
BSR OuvertureFichier
BEQ.S NumeroBlocMac
RTS
NumeroBlocMac
BSR ChangeNumerosBloc
AttenteBlocMac
BSR AfficheAttenteBloc
MOVE #ACK, -(SP)
BSR EnvoiCode
Boucle1
BSR TesteTimeOut
BEQ.S #1
BSR AnnulationAbandon
BRA AbandonReceptionMac
01 BSR TesteAnnulerR
TST Code (A5)
BEQ.S #2
BSR AnnulationUtilisateur
AbandonReceptionMac
02 BSR AttenteLiaisonEmetteur
TST Code (A5)
BEQ.S Boucle1R
BSR GetTimer
MOVE Code (A5), D0
CMPI #SOB, D0
BEQ.S ReceptionBlocMac
CMPI #CAN, D0
BNE.S #3
BSR AnnulationEmetteur
BRA AbandonReceptionMac
02 BSR AttenteLiaisonEmetteur
TST Code (A5)
BEQ.S Boucle1
BSR GetTimer
MOVE Code (A5), D0
CMPI #SOB, D0
BEQ.S ReceptionBlocMac
CMPI #CAN, D0
BNE.S #3
BSR AnnulationEmetteur
BRA AbandonReceptionMac
03 CMPI #EOT, D0
BEQ FinReceptionMacData
DifMac
BSR CodeDifferent
DifMac2R
BSR AfficheAttenteBloc
MOVE #NACK, -(SP)
BSR EnvoiCode
BRA.S Boucle1R
ReceptionBlocMacR
PEA C6
BSR AfficheM1
PEA NumeroBlocLettre (A5)
_DrawString
BSR LireBloc
MOVE Code (A5), D0
BEQ.S VerificationBlocMac
CMPI #CAN, A, D0
BNE.S DifMac
BSR AnnulationAbandon
BRA AbandonReceptionMac
VerificationBlocMacR
BSR VerificationBloc
MOVE Code (A5), D0
BEQ.S #1
CMPI #DIF, D0
BNE.S #2
BSR AfficheAttenteBloc

```

```

MOVE #NACK, -(SP)
BSR EnvoiCode
BRA.S Boucle1
ReceptionBlocMac
PEA C6
BSR AfficheM1
PEA NumeroBlocLettre (A5)
_DrawString
BSR LireBloc
MOVE Code (A5), D0
BEQ.S VerificationBlocMac
CMPI #CAN, A, D0
BNE.S DifMac
BSR AnnulationAbandon
BRA AbandonReceptionMac
VerificationBlocMac
BSR VerificationBloc
MOVE Code (A5), D0
BEQ.S #1
CMPI #DIF, D0
BNE.S #2
BSR AfficheAttenteBloc
MOVE #ACK, -(SP)
BSR EnvoiCode
BRA Boucle1
02 CMPI #CAN, A, D0
BNE DifMac2
BSR AnnulationAbandon
BRA AbandonReceptionMac
01 BSR DecodeBloc
03 BSR SPNiveauReception
BSR EcritBlocDisque
BEQ.S #4
RTS
04 SUBQ #1, NombreBD (A5)
BNE NumeroBlocMac
FinReceptionMacData
LEA TamponIO (A5), A0
MOVE.L TamponTemporaireF+ioFilqLen (A5),
ioLEOF (A0)
_GetEOF
01 BSR FermetureFichier
CMPI #EOT, Code (A5)
BEQ FinReceptionMacData2
OuvertureResource
TST NombreBR (A5)
BEQ FinReceptionMacData2
MOVEQ #1, D0
BSR OuvertureFichier
BEQ.S NumeroBlocMacR
RTS
NumeroBlocMacR
BSR ChangeNumeroBloc
AttenteBlocMacR
BSR AfficheAttenteBloc
MOVE #ACK, -(SP)
BSR EnvoiCode
Boucle1R
BSR TesteTimeOut
BEQ.S #1
BSR AnnulationAbandon
BRA AbandonReceptionMac
01 BSR TesteAnnulerR
TST Code (A5)
BEQ.S #2
BSR AnnulationUtilisateur
AbandonReceptionMac
02 BSR AttenteLiaisonEmetteur
TST Code (A5)
BEQ.S Boucle1R
BSR GetTimer
MOVE Code (A5), D0
CMPI #SOB, D0
BEQ.S ReceptionBlocMacR
CMPI #CAN, D0
BNE.S #3
BSR AnnulationEmetteur
BRA AbandonReceptionMac
03 CMPI #EOT, D0
BEQ FinReceptionMac
DifMacR
BSR CodeDifferent
DifMac2R
BSR AfficheAttenteBloc
MOVE #NACK, -(SP)
BSR EnvoiCode
BRA.S Boucle1R
ReceptionBlocMacR
PEA C6
BSR AfficheM1
PEA NumeroBlocLettre (A5)
_DrawString
BSR LireBloc
MOVE Code (A5), D0
BEQ.S VerificationBlocMac
CMPI #CAN, A, D0
BNE.S DifMacR
BSR AnnulationAbandon
BRA AbandonReceptionMac
VerificationBlocMacR
BSR VerificationBloc
MOVE Code (A5), D0
BEQ.S #1
CMPI #DIF, D0
BNE.S #2
BSR AfficheAttenteBloc

```



```

MOVE #ACK, -(SP)
BSR EnvoiCode
BRA Boucle1R
82 CMPI #CAN_A, D0
BNE DifMac2R
BSR AnnulationAbandon
BRA AbandonReceptionMac
81 BSR DevaldeBloc
83 BSR SPNiveauReception
BSR KeritBleedBieque
BEO NumeroBlocMacR
RTS

```

```

FinReceptionMac
LEA TamponIO(A5), A0
MOVE.L TamponTemporaireF+ioFlRLqLen(A5),
ioLEOF(A0)
_SetEOF
81 BSR FermetureFichier
FinReceptionMacData2
MOVE #ACK, -(SP)
BSR EnvoiCode
PEA RectEffMess2
_EraseRect
PEA C8
BSR AfficheM1
BSR LireInfoFichier
BNE.G #1
LEA TamponIO(A5), A0
MOVE TamponTemporaireF+ioFlUsrWds+
fdFlags(A5), D0
ANDI #82000, D0
MOVE D0, ioFlUsrWds+fdFlags(A0)
MOVE.L TamponTemporaireF+ioFlUsrWds+
fdType(A5), ioFlUsrWds+fdType(A0)
MOVE.L TamponTemporaireF+ioFlUsrWds+
fdCreator(A5), ioFlUsrWds+fdCreator(A0)
CLR.L ioFlUsrWds+fdLocation(A0)
CLR ioFlUsrWds+fdLdr(A0)
_SetFileInfo
BGE.S #1
CLR -(SP)
BSR Erreur
81 BSR MiseJourVolume
BSR Tempo
RetourReceptionMac
RTS
AbandonReceptionMac
BSR FermetureFichier
BSR RenommerFichier
BSR MiseJourVolume
BSR Tempo
RTS

```

## Fichier 'InterPom's.Link'

```

1
Fichiers:InterPom's
/Output Fichiers:InterPom's.Code
/Type 'TEMP'

```

## Fichier 'InterPom's.R'

```

Fichiers:InterPom's
APPLTa2m
Type Ta2m = STR
,0
Pom's - InterPom's Version 1.0 - Janvier 1987
Type MENU
,1
\14
*1A propos d'InterPom's..
(-
,2
Fichier
*2Texte seulement.../T
*3Tout documents.../O
(-
(fermer
(-
*4Quitter/O
,3
Edition
Annuler/R
(-
*5Couper/X
*6Copier/C
*7Coller/V
(-
Effacer
,4
Mode
\12*8Reception/R
*9mission/E
Type ALERT
,128 (4)
82 72 178 440
120
5555
Type DITL
,128 (4)
2

```

```

Button
56 256 80 352
OK
StaticText
16 64 48 352
*0*1*2*3
Type STR
,1 (4)
Erreur d'entrée/sortie.
,2 (4)
Fichier ouvert ou utilisé. Dupliquez-le pour l'envoyer.
,3 (4)
Problème d'interface série. Impossible de continuer.
,259 (4)
,4 (4)
Le catalogue est saturé. Changez de volume.
Type DLOG
,1 (4)
82 72 298 440
Visible NoGoAway
1
0
1
Type DITL
,1 (4)
13
StaticText
0 0 216 368
\20
IconItem
24 24 56 56
257
IconItem
168 312 200 344
266
StaticText
12 72 28 352
InterPom's - V 1.0/Mac (protocole ALC)
StaticText
36 72 52 352
© 1987 Pom's/Éditions MEV
StaticText
52 72 68 352
Jean-Luc Bazanegue et Christian Piard
StaticText
76 24 92 352
*InterPom's* permet la transmission de fichiers
StaticText
92 24 108 352
- au applications - entre Macintosh, ou entre
StaticText
108 24 124 352
Apple]™ et Macintosh™.
StaticText
132 24 148 352
Le mode d'emploi et les 'sources' (MDS 68000) se
StaticText
148 24 164 352
trouvent dans le numéro 28 de 'Pom's'.
StaticText
172 24 188 296
Pom's/Éditions MEV - 12, rue d'Anjou -
StaticText
188 24 204 296
78000 Versailles - Tél. : (1) 39 31 24 43.
Type BNDL
,128 (32)
Ta2m 0
ICN#
0 128
FREF
0 128
Type FREF
,128 (32)
APPL 0
TYPE ICN# = GNBL
,128 (32)
2
00000000 00000000 00000140 00000280
00000300 000007A8 0000FFAC 003DFD56
0015FABA 002DF546 0055FABA 00A1F546
0140FABC 0080F554 00307AAB 00503550
00A01BA0 00C000C0 1E9E0100 3FE80280
/F058000 /EA2AA00 /D518400 /EA2A800
7D518C00 3EA30000 3D550000 1EAA0000
0D540000 06E80000 03300000 00000000
*
00000100 00000300 000007A8 00000280
0000FFFC 0001FFFE 007FFFFFFF 007FFFFFFF
007FFFFFFF 007FFFFFFF 01FFFFFFF 03FFFFFFF
03F3FFFF 03F9FFF 01F9FFF 01F8FFF
01F8FFF 3FFF3FFF 7FFF9FFD FFFFCFC0
FFFFFFFC FFFFFFFF80 FFFFFFFF0 FFFFFFFE00
FFFFFFE00 FFFFFFFE00 7FFF8000 7FFF8000
3FFF0000 1FF00000 0FFC0000 0FF80000
TYPE ICON = GNBL
,257 (4)
00000000 00000000 00000140 00000280
00000300 000007A8 0000FFAC 003DFD56
0015FABA 002DF546 0055FABA 00A1F546
0140FABC 0080F554 00307AAB 00503550

```

```

00A01BA0 00C000C0 1E9E0100 3FE80280
7F558000 7EA2AA00 7D518400 7EA28000
7D518C00 3EA30000 3D550000 1EAA0000
0D540000 06E80000 03300000 00000000
,258 (4)
OFFF0000 08018000 08014000 0A81E000
0B8EA000 0A8EA000 F8002000 78F/AU00
88002000 AB7FF800 B8400C00 AB087FF8
88544000 BDB8580A 8853540F BAC05B75
885E0375 B8C04001 885BDBED B8404001
8FDF88FD 87C0A001 80570000 8FC0A001
8C5E58FD 80404001 FFCDFDFD 00404001
00405EDD 007FC001 00004001 00007FFF
,259 (4)
OFFF0000 08018000 0BFF4000 0BFFE000
0BFFA000 0BFFA000 F8002000 8BFFA000
BFFFA000 BFFFF800 B8400C00 AB080A00
8BD40F00 BDB87700 88537500 B8C00880
8BDE9040 B8C02020 8BDBCS10 B8408A08
8FDF1404 87C22802 80544781 B8C2087F
005F0E0F 0040800F 8FCDF7FF 0040202F
00401040 007FF980 00000500 00000200
,260 (4)
01FFFFFFF0 10000000 13FFFFFFC0 17FFFFFFE0
1660F469 16D5EAE9 1645E2E9 1605EAE9
1655F4F8 17FFFFFFF8 17998A68 179494F8
17949CE8 17948E68 17949E68 16949E68
173988E8 17FFFFFFE8 13FFFFFFC8 10000008
10000008 10000008 100001C8 1200FFC8
10000008 10000008 10000008 0FFFFFFE0
08000010 0A000050 08000010 07FFFFFFE0
,261 (4)
00000010 00000028 00000054 000000A8
00000110 00000230 00000420 00000840
00001040 00002080 00004100 0000C100
00018200 00034400 00068400 000D0800
001A1000 00351000 00EA2000 01F44000
00FA4000 1EFC9000 3CD90000 3CDF0000
3C7A0000 1E3C0000 07380000 03B80000
01F00000 00E00000 00C00000 00800000
,262 (4)
00007FFF 00014001 00005EED 00045EED
00004001 00105FBD 00005FBD 00424001
00005D7D 01005D7D 00104001 040057BD
000157BD 10804001 00007FFF 42080002
00000000 FFFF1088 80020000 BDDA4020
BDDA0000 80020880 8F7A0000 8F7A0200
80024000 8AFA0800 8AFA0000 80022000
A87A0000 A87A8000 80020000 FFF00000
,263 (4)
00000000 00000004 0000000E 0000001C
00000038 00003000 00007920 0000FEA0
0000D740 0001A880 00035180 0006A0C0
000D5480 000E1960 001D8AC0 0039E580
00F2A000 01291400 07552800 0E867000
7014C000 7A498000 FD230000 6C950000
364A0000 1B140000 0DACC000 04D80000
02700000 01300000 00A00000 00400000
,264 (4)
00000000 000000C0 00000140 00000280
00000300 00007A78 0000FFAC 0001FD56
0001FABA 0001F546 0001FABA 0001F546
0000FABC 0000F554 0FFFFFFF 30000006
40F0F021 81FFF812 FEB017F4 30000C12
7E36C7E4 04000208 0436C204 08000108
0836C110 08000108 1036C090 10000088
18000100 17FFFEE0 00000100 07FFFEE0
,265 (4)
00FFFFFF0 03000000 040F0F02 081FFF81
0FE8017F 083000C1 07E36C7E 04000020
00436C20 00800010 00836C10 00800010
01036C08 0100000E 01B00019 015FFFFE
00A00011 00FFFFFFE 1E9E0004 3FE80018
7F558060 7EA2AA80 7D51D500 7EA28000
7D518000 3EA30000 3D550000 1EAA0000
0D540000 06E80000 03300000 00000000
,266 (4)
00000000 00000050 00000080 00001100
000008AA 00000155 000000AA 00001401
00002A02 00004514 0000A280 00015140
000228A0 00051440 00028A00 00014560
0028AZA0 00345140 008A2980 00453D7C
00A2FFD6 1451FEAB 2A28FD45 4513FAA3
A20AFD45 5100FAA3 2A007D46 14007AAA
0A003D54 05001AA9 02800DD0 01000660
,267 (4)
7FFFFFF0 AA8291A8 D0950154 AAAAF1AA
0DD4F156 AAA0F1AA DDC0F156 AA00F1AA
DD80F156 AAA0F1AA DD800156 AFFFFFEE
N5555556 AAAAAAAA N5555556 AFFFFFFF
D8000036 ABFFFFFFA D8000036 ABFFFFFFA
D8000036 AB9530AA DA154886 AB1548AA
D8954B86 AB0B34AA D8400486 AB4003AA
D8000036 ABFFFFFFA D8000036 7FFFFFFC
,268 (4)
00000000 00000000 00000000 00000000
00000000 00000000 00000000 00000000
00000000 00000000 00000000 00000000
00000000 1FFFFFFF0 3FFFFFFF8 7FFFFFFC
D5555556 AAAAAAAA D5555556 AAAAAAAA
D5555556 AFFEEAAA D8003556 AB6F2AAA
D860B556 ABEDAAA A D860B556 AB6F2BEA
D8003676 AFFEEBA D5555556 7FFFFFFC
INCLUDE Fichiers:InterPom's.Code

```



# Scrollings en HGR

Roland Jost

Après les effets de miroir de JANUS (Pom's 25), nous vous proposons ici de réaliser des défilements ('scrolling'), verticaux ou horizontaux, de la totalité de l'écran HGR ou simplement d'une partie de celui-ci.

Ce programme n'est pas le premier du genre : dans les premiers numéros de Pom's, Jean-François Duvivier réalisait un dédoublement d'écran. HAIFA (Pom's 5) et ICARE (Pom's 14) comportent aussi un module de 'scrolling'. Dans le numéro 21 de Pom's Patrick Quettier proposait un programme de défilement graphique, dans un sens seulement. Pour ne pas oublier la littérature étrangère, citons HI-RES FULL SCROLL dans CALL APPLE #V,(2)-1982 et surtout HIRES.HOUDINI (NIBBLE #V(10), 1984). Enfin, certains génériques de jeux ou de logiciels graphiques utilisent des effets de défilement.

Il fallait donc apporter un 'plus' par rapport aux programmes existants. Nous pensons que c'est le cas de SCROLLINGS.

## Les possibilités de SCROLLINGS

- déroulement de l'écran HGR dans les 4 directions (gauche, droite, haut, bas) ;
- 3 modes possibles :
  - vider l'écran de manière progressive ;
  - obtenir un déroulement continu en entrant d'un côté de l'écran ce qui disparaît de l'autre ;
  - 'scrolling' sur deux pages, la page 2 venant combler la page 1. Dans ce cas, le contenu de la page 1 est perdu ;

- l'ampleur du mouvement peut être définie ;
- le déroulement peut se faire sur tout l'écran ou seulement dans une fenêtre définissable par l'utilisateur. Dans cette fenêtre, on peut faire défiler le contenu d'une page entière.

Le scrolling peut être stoppé temporairement (appui sur la touche <espace>) ou interrompu, avec reprise du cours normal du programme Basic appelant (touche <ESC>).

## Quelques explications

Le principe du déroulement d'écran est simple : dans le sens vertical, pour obtenir le déplacement d'une ligne vers le haut, il suffit de copier chaque ligne de 280 points (40 octets) dans la ligne précédente. On pourra mettre des zéros dans la dernière ligne (191) pour obtenir un 'scrolling simple' avec vidage de l'écran. Si l'on a pris la précaution de sauver la ligne du haut (ligne 0), on peut la recopier dans celle du bas et obtenir un scrolling en continu. Enfin, on peut recopier une ligne d'une autre page dans la ligne du bas et réaliser ainsi un 'scrolling' sur deux pages.

En répétant  $n$  fois la manœuvre, le déplacement sera plus ou moins important. Pour  $N=192$ , on opère sur toute la page.

De même, pour un 'scrolling' latéral, on opère sur les 40 colonnes de 192 octets de l'écran HGR.

On peut définir une fenêtre en ne travaillant que sur  $nx$  colonnes et  $ny$  lignes.

Le programme SCROLLINGS est loin d'être optimisé. Il se compose de 4 modules permettant chacun le défilement dans une direction. La construction des différents modules est similaire et on y retrouve des groupes d'instructions identiques qui auraient pu être mises en sous-programmes communs. Mais le lecteur pourra ainsi, s'il le désire, ne prendre que le module nécessaire à ses besoins.

## Occupation de la mémoire

SCROLLINGS est chargé à l'adresse 37376 (\$9200) et doit être protégé à partir du Basic par HIMEM:36864.

\$9000: table des octets bas des adresses des 192 lignes de la page graphique 1.

\$90C0: table des octets de poids fort.

\$9180: stockage provisoire.

\$9200: SCROLLINGS.

\$94A3: fin du programme.

## Utiliser SCROLLINGS

CALL 37376, Direction,  
Type, Amplitude,  
X, Y, X1, Y1

Direction = G, D, H, B.

Type = 0 : scrolling simple ;  
1 : scrolling continu ;  
2 : scrolling de la page 2 dans la page 1.

Amplitude : de 0 à 255.

X, Y : coordonnées du point supérieur gauche de la fenêtre :

0 <= X <= X1

0 <= Y <= Y1

X1, Y1 : coordonnées du coin inférieur droit :

X <= X1 <= 39

Y <= Y1 <= 191

graphiques.





# Programme 'UTIL-SCROLLINGS'

```

1 REM *****
2 REM * UTIL-SCROLLINGS *
3 REM *
4 REM * R.JOST 1986 *
5 REM * UTILISE *
6 REM * SCROLLINGS.OBJO *
7 REM * TABLES.HGR.OBJO *
8 REM *
9 REM *****
1000 ADR = 37376: HIMEM: 36864
1010 G$ = CHR$(7):D$ = CHR$(4)
1020 PRINT CHR$(4)"BLOAD TABLES.HGR.OBJ
0"
1030 PRINT CHR$(4)"BLOAD SCROLLINGS.OBJ
0"
1040 X = 0:X1 = 39:Y = 0:Y1 = 191
1050 MODE = 0
1060 GOSUB 8010: GET R$: PRINT R$
1070 GOSUB 5010
3000 :
3010 REM COMMANDES
3020 :
3030 WAIT - 16384,128,127:R = PEEK ( -
16384) - 128: POKE - 16368,0
3040 IF R = 83 THEN GOSUB 7010: GOTO 303
0: REM S)AUVE LA PAGE 1
3050 IF R = 76 THEN GOSUB 6010: GOTO 303
0 - REM L)OADPAGE1OU2
3060 IF R = 48 THEN MODE = 0: GOTO 3030:
REM 0
3070 IF R = 49 THEN MODE = 1: GOTO 3030:
REM 1
3080 IF R = 50 THEN MODE = 2: GOTO 3030:
REM 2
3090 IF R = 77 THEN GOSUB 4030: GOTO 303
0: REM M)ODIFIE LA FENETRE
3100 IF R = 78 THEN X = 0:Y = 0:X1 = 39:Y
1 = 191: GOTO 3030: REM FENETRE N)ORM
ALE
3110 IF R = 73 THEN GOSUB 8010: GOTO 303
0: REM I)NSTRUCTIONS
3120 IF R = 11 THEN CALL ADR,H,MODE,192,
X,Y,X1,Y1: GOTO 3030: REM FLECHE HAUT
E OU CTRL-K
3130 IF R = 10 THEN CALL ADR,B,MODE,192,
X,Y,X1,Y1: GOTO 3030: REM FLECHE BASS
E OU CTRL-J
3140 IF R = 8 THEN CALL ADR,G,MODE,39,X,
Y,X1,Y1: GOTO 3030: REM FLECHE GAUCHE

3150 IF R = 21 THEN CALL ADR,D,MODE,39,X
,Y,X1,Y1: GOTO 3030: REM FLECHE DROIT
E
3160 IF R = 81 THEN TEXT : END : REM QUI
TTER
3170 GOTO 3030
4000 :
4010 REM MODIFICATION DE LA FENETRE
4020 : REM
4030 TEXT : HOME : PRINT "MODIFICATION DE
LA FENETRE": PRINT
4040 HTAB 1: VTAB 5: PRINT "COORDONNEES D
U COIN SUPERIEUR GAUCHE:"
4050 HTAB 1: VTAB 7: PRINT "X ";:ZH = PE
EK (36) + 1: PRINT X;: HTAB ZH: VTAB
7: INPUT "":X$: IF X$ < > "" THEN X
= VAL (X$)
4060 IF X < 0 OR X > 39 THEN PRINT G$: G
OTO 4050
4070 HTAB 1: VTAB 8: PRINT "Y ";:ZH = PE
EK (36) + 1: PRINT Y;: HTAB ZH: VTAB
8: INPUT "":Y$: IF Y$ < > "" THEN Y
= VAL (Y$)
4080 IF Y < 0 OR Y > 191 THEN PRINT G$:
GOTO 4070
4090 HTAB 1: VTAB 10: PRINT "COORDONNEES
DU COIN INFERIEUR DROIT:"
4100 HTAB 1: VTAB 11: PRINT "X1 ";:ZH =
PEEK (36) + 1: PRINT X1;: HTAB ZH: VT
AB 11: INPUT "":X1$: IF X1$ < > "" T
HEN X1 = VAL (X1$)
4110 IF X1 > 39 OR X1 < = X THEN PRINT
G$: GOTO 4100
4120 HTAB 1: VTAB 12: PRINT "Y1 ";:ZH =
PEEK (36) + 1: PRINT Y1;: HTAB ZH: VT
AB 12: INPUT "":Y1$: IF Y1$ < > "" T
HEN Y1 = VAL (Y1$)
4130 IF Y1 > 191 OR Y1 < = Y THEN PRINT
G$: GOTO 4120
4140 GOSUB 5030
4150 RETURN
5000 :
5010 REM AFFICHAGE PAGE HGR SANS EFFACEM
ENT
5020 :
5030 Z = PEEK (49232) + PEEK (49234) +
PEEK (49236) + PEEK (49239): RETURN
6000 :
6010 REM CHARGEMENT D'UNE PAGE GRAPHIQUE
6020 :
6030 Z$ = "1"
6040 TEXT : HOME
6050 PRINT "CHARGEMENT EN PAGE ";:PH = P
EEK (36) + 1:PV = PEEK (37) + 1: PRI
NT Z$: HTAB PH: VTAB PV: GET Z$
6060 IF VAL (Z$) = 0 THEN Z$ = "1"
6070 IF (Z$ < > "2" AND Z$ < > "1") THE
N 6040
6080 AD$ = ",A$" + STR$(2 * VAL (Z$)) +
"000"
6090 PRINT Z$: PRINT
6100 INPUT "IMAGE A CHARGER ";:N$: IF N$ =
"" THEN RETURN
6110 IF N$ = "?" THEN PRINT CHR$(13);
CHR$(4)"CATALOG": GOTO 6100
6120 EE = 1: ONERR GOTO 9010
6130 PRINT CHR$(13); CHR$(4)"B
LOAD "N$ + AD$
6140 GOSUB 5030: RETURN
7000 :
7010 REM SAUVEGARDE D'UNE IMAGE

```



```

7020 :
7030 TEXT : HOME : PRINT "SAUVEGARDE DE LA
      A PAGE 1": PRINT
7040 INPUT "NOM ";N$: IF N$ = "" THEN 707
      0
7050 EE = 2: ONERR GOTO 9010
7060 PRINT CHR$(13); CHR$(4)"BSAVE "N$
      ",A$2000,L$1FF8"
7070 GOSUB 5030: RETURN
8000 :
8010 REM AFFICHAGE INSTRUCTIONS
8020 :
8030 TEXT : HOME
8040 INVERSE : PRINT " SCROLLINGS - R
      .JOST (C) 1985 " : NORMAL
8050 PRINT " SCROLLING DANS LES 4 DIRECTI
      ONS PAR LES FLECHES "
8060 PRINT " (SUR LE II+ , UTILISER LES 2
      FLECHES, CTRL-J ET CTRL-K.)": PRIN
      T
8070 PRINT " 0 : SCROLLING NORMAL ": PRIN
      T " 1 : SCROLLING 'PERPETUEL'": PRINT
      " 2 : PAGE 2 DANS PAGE 1": PRINT
8080 PRINT " L : CHARGEMENT D'UNE IMAGE E
      N PAGES 1 ET 2"
8090 PRINT " M : MODIFIER LA FENETRE ": P
      RINT
8100 PRINT " N : RETOUR A LA FENETRE STAN
      DARD"

8110 PRINT " Q : QUITTER LE PROGRAMME"
8120 PRINT " S : SAUVEGARDE DE LA PAGE 1"
8130 PRINT " I : AFFICHER LES INSTRUCTION
      S": PRINT
8140 PRINT " <ESPACE> POUR FAIRE UNE PAUS
      E "
8150 PRINT " <ESC> POUR STOPPER LE SCROLL
      ING"
8160 HTAB 1: VTAB 23: PRINT "TAPER <RETUR
      N> POUR CONTINUER " ; GET Z$
8170 GOSUB 5030
8180 RETURN
9000 :
9010 REM TRAITEMENT ERREURS
9020 :
9030 TEXT : HOME
9040 ER = PEEK (222)
9050 IF ER = 6 THEN PRINT "CE FICHIER N'
      EXISTE PAS": GOTO 9090
9060 IF (ER = 4 OR ER = 9) THEN PRINT "D
      ISK REMPLI OU PROTEGE": GOTO 9090
9070 IF ER = 8 THEN PRINT "ERREUR I/O -
      ARRET DU PROGRAMME "
9080 POKE 216,0: END
9090 POKE 216,0: GET R$
9100 IF EE = 1 THEN R = 76: GOTO 3040
9110 IF EE = 2 THEN R = 83: GOTO 3040
9120 END

```

## Source 'SCROLLINGS' Assembleur ToolKit

```

1 *
2 *
3 * R.JOST 1985
4 *
5 * SCROLLINGS
6 *
7 *
8 * CALL 37376,DIRECTION,MODE,N,X,Y,X1,Y1
9 *
10 * DIRECTION = G)AUCHE, D)ROITE, H)AUT, B)AS
11 *
12 * MODE = 0 -> DEFILEMENT SIMPLE
13 * MODE = 2 -> RECOPIE PAGE2->PAGE1
14 * MODE = 1 -> SCROLLING CONTINU
15 *
16 *
17 * N = AMPLITUDE DU DEPLACEMENT
18 * N>0 ET N<=192
19 * X,Y ET X1,Y1 DEFINISSENT LA FENETRE
20 *
21 *
22 * EN COURS DE SCROLLING
23 *
24 * <ESC> PERMET DE REVENIR AU PROGRAMME BASIC A
      PPELANT
25 * <SPACE> PERMET UN ARRET TEMPORAIRE
26 * REPRISE PAR FRAPPE D'UNE TOUCHE
27 *
28 N EQU $06
29 C2 EQU $07
30 C3 EQU $08
31 DEPART EQU $18
32 ARRIVEE EQU $1A
33 TAMPON EQU $1C
34 ARR2 EQU $1E
35 X1 EQU $EB
36 X2 EQU $EC
37 Y1 EQU $ED
38 Y2 EQU $EE
39 MODE EQU $EF
40 BUFFER EQU $FA
41 CHRGET EQU $00B1 ;
42 CHKCOM EQU $DEBE ; teste la virgule
43 GETBYTC EQU $E6F5 ; saisie d'une valeur
44 *
45 TAB1L EQU $9000 ; TABLE ADRESSES (OCTET
      S BAS)
46 TAB1H EQU $90C0 ; TABLE ADRESSES (OCTET
      S HAUTS - PAGE 1)
47 *
48 KBD EQU $C000 ; TESTE LE CLAVIER
49 KBDSTRB EQU $C010 ; STROBE
50 NEWSTT EQU $D7D2 ; RETOUR AU BASIC A L'I
      NSTRUCTION QUI SUIV
51 KBDWAIT EQU $FB88 ; ATTENTE TOUCHE
52 *
53 *
54 *
55 ORG $9200
56 *
57 *
58 *
59 * Saisie de la direction du mouvement
60 * et dispatching vers les différents modules
61 *
62 JSR CHKCOM
63 CMP #$47 ; G)gauche ?
64 BNE OP2
65 JMP LATERAL
66 OP2 CMP #$44 ; D)droite ?
67 BNE OP3

```



68	JMP	LATERAL		140	BNE	BOUCFI2	
69	OP3	CMP	#\$42 ; Bas	141	LDY	X1	
70		BNE	OP4	142	BOUCF1	STA	(DEPART),Y ; scrolling simple
71		JMP	BAS	143		INY	
72	OP4	CMP	#\$48 ; Haut	144		CPY	X2
73		BNE	OP5	145		BNE	BOUCF1
74		JMP	HAUT	146		DEC	N
75	OP5	RTS		147	SCROUP	RNF	SCROLLUP
76	*			148		RTS	
77	*	Scrolling	vers le HAUT	149	BOUCFI2	CMP	#02
78	*			150		BNE	BOUCFI3
79	HAUT	JSR	CHRGET ; saisie des paramètres	151		LDX	C3 ; page 2 -> page 1
80		JSR	GETBYTC	152		LDA	TAB1L,X
81		STX	MODE	153		STA	TAMPON
82		JSR	GETBYTC	154		LDA	TAB1H,X
83		STX	N	155		CLC	
84		JSR	GETBYTC	156		ADC	#\$20
85		STX	X1	157		STA	TAMPON+1
86		JSR	GETBYTC	158		INC	C3
87		STX	Y1	159		LDY	X1
88		JSR	GETBYTC	160	BOUCF2	LDA	(TAMPON),Y
89		INX		161		STA	(ARR2),Y
90		STX	X2	162		INY	
91		JSR	GETBYTC	163		CPY	X2
92		STX	Y2	164		BNE	BOUCF2
93		LDA	#\$00	165		DEC	N
94		STA	C3	166		BNE	SCROLLUP
95		LDA	#\$80	167		RTS	
96		STA	BUFFER	168	BOUCFI3	LDY	X1 ; scrolling continu
97		LDA	#\$91	169	BOUCF3	LDA	(BUFFER),Y
98		STA	BUFFER+1	170		STA	(ARR2),Y
99		LDX	Y2 ; adresse de la dernière	171		INY	
100		LDA	TAB1L,X e ligne	172		CPY	X2
101		STA	ARR2	173		BNE	BOUCF3
102		LDA	TAB1H,X	174		DEC	N
103		STA	ARR2+1	175		BEQ	FIN
104	SCROLLUP	JSR	TEST	176		BNE	SCROUP
105		LDX	Y1	177	FIN	RTS	
106		STX	C2	178	*		
107		LDA	TAB1L,X ; adresse de la ligne e	179	*		
			n cours	180	*	Scrolling	vers le BAS
108		STA	ARRIVEE	181	*		
109		LDA	TAB1H,X	182	*		
110		STA	ARRIVEE+1	183	BAS	JSR	CHRGET ; saisie des paramètres
111		LDY	X1	184		JSR	GETBYTC
112	BE	LDA	(ARRIVEE),Y	185		STX	MODE
113		STA	(BUFFER),Y ; stockage temporaire	186		JSR	GETBYTC
114		INY		187		STX	N
115		CPY	X2	188		JSR	GETBYTC
116		BNE	BE	189		STX	X1
117	BOUCLE1	LDX	C2	190		JSR	GETBYTC
118		LDA	TAB1L,X	191		STX	Y2
119		STA	ARRIVEE	192		JSR	GETBYTC
120		LDA	TAB1H,X	193		INX	
121		STA	ARRIVEE+1	194		STX	X2
122		INX		195		JSR	GETBYTC
123		LDA	TAB1L,X	196		STX	Y1
124		STA	DEPART	197		LDA	#191
125		LDA	TAB1H,X	198		STA	C3
126		STA	DEPART+1	199		LDA	#00
127		LDY	X1	200		STA	BUFFER
128	BOUCLE2	LDA	(DEPART),Y ; on balaye la ligne e	201		LDA	#\$60
			n cours	202		STA	BUFFER+1
129		STA	(ARRIVEE),Y	203		LDX	Y2
130		INY		204		LDA	TAB1L,X
131		CPY	X2	205		STA	ARR2
132		BNE	BOUCLE2	206		LDA	TAB1H,X
133		STX	C2	207		STA	ARR2+1
134		CPX	Y2	208	SCROLLDW	JSR	TEST
135		BNE	BOUCLE1	209		LDX	Y1
136	*			210		STX	C2
137	*	Que faire	de la dernière ligne ?	211		LDA	TAB1L,X
138	*			212		STA	ARRIVEE
139		LDA	MODE	213		LDA	TAB1H,X



214	STA	ARRIVEE+1	288	JSR	CHRGET	; saisie des paramètres
215	LDY	X1	289	JSR	GETBYTC	
216	BEDW	LDA (ARRIVEE), Y	290	STX	MODE	
217	STA	(BUFFER), Y	291	JSR	GETBYTC	
218	INY		292	STX	N	
219	CPY	X2	293	JSR	GETBYTC	
220	BNE	BEDW	294	STX	X1	
221	BOUCDW1	LDX C2	295	JSR	GETBYTC	
222	LDA	TAB1L, X	296	DEX		
223	STA	ARRIVEE	297	STX	Y1	
224	LDA	TAB1H, X	298	JSR	GETBYTC	
225	STA	ARRIVEE+1	299	STX	X2	
226	DEX		300	JSR	GETBYTC	
227	LDA	TAB1L, X	301	STX	Y2	
228	STA	DEPART	302	LDA	\$09	; à droite ou à gauche?
229	LDA	TAB1H, X	303	CMP	#\$47	
230	STA	DEPART+1	304	BEQ	SCRLEFT	
231	LDY	X1	305 *			
232	BOUCDW2	LDA (DEPART), Y	306 *		Scrolling à DROITE	
233	STA	(ARRIVEE), Y	307 *			
234	INY		308	LDX	#\$39	
235	CPY	X2	309	STX	C3	
236	BNE	BOUCDW2	310	DEBUT	LDX Y2	; dernière ligne
237	STX	C2	311	DEBUT2	LDA TAB1L, X	
238	CPX	Y2	312	STA	DEPART	
239	BNE	BOUCDW1	313	STA	ARR2	
240 *			314	LDA	TAB1H, X	
241 *		Oue faire de la dernière ligne ?	315	STA	DEPART+1	
242 *			316	CIC		
243	LDA	MODE	317	ADC	#\$20	
244	BNE	BOUDWI2	318	STA	ARR2+1	
245	LDY	X1 ; scrolling simple	319	LDY	X2	
246	BOUDW1	STA (DEPART), Y	320	LDA	MODE	
247	INY		321	BNE	MODE1	
248	CPY	X2	322	PHA		
249	BNE	BOUDW1	323	JMP	SRCLIG	
250	DEC	N	324	MODE1	CMP #01	
251	SCRODW	BNE SCROLLDW	325	BNE	MODE2	
252	RTS		326	LDA	(DEPART), Y	
253	BOUDWI2	CMP #02	327	PHA		
254	BNE	BOUDWI3	328	JMP	SRCLIG	
255	LDX	C3 ; page 2 -> page 1	329	MODE2	CMP #02	
256	LDA	TAB1L, X	330	BNE	MODE3	
257	STA	TAMPON	331	LDY	C3	
258	LDA	TAB1H, X	332	LDA	(ARR2), Y	
259	CLC		333	PHA		
260	ADC	#\$20	334	LDY	X2	
261	STA	TAMPON+1	335	JMP	SRCLIG	
262	DEC	C3	336	MODE3	NOP	
263	LDY	X1	337	SRCLIG	DEY	
264	BOUDW2	LDA (TAMPON), Y	338	LDA	(DEPART), Y	
265	STA	(ARR2), Y	339	INY		
266	INY		340	STA	(DEPART), Y	
267	CPY	X2	341	DEY		
268	BNE	BOUDW2	342	CPY	X1	
269	DEC	N	343	BNE	SRCLIG	
270	BNE	SCROLLDW	344	PLA		
271	RTS		345	STA	(DEPART), Y	
272	BOUDWI3	LDY X1 ; scrolling continu	346	DEX		
273	BOUDW3	LDA (BUFFER), Y	347	CPX	Y1	
274	STA	(ARR2), Y	348	BNE	DEBUT2	
275	INY		349	JSR	TEST	
276	CPY	X2	350	DEC	C3	
277	BNE	BOUDW3	351	DEC	N	
278	DEC	N	352	LDA	N	
279	BEQ	FINI	353	CMP	#\$FF	
280	BNE	SCRODW	354	BNE	DEBUT	
281	FINI	RTS	355	RTS		
282 *			356 *			
283 *			357 *		Scrolling GAUCHE	
284 *		Scrolling LATERAL	358 *			
285 *			359	SCRLEFT	LDX #00	
286 *			360	STX	C3	
287	LATERAL	STA \$09	361	DEBLFT	LDX Y2	; dernière ligne



362	DEBLFT2	LDA	TAB1L,X	392	INY	
363		STA	DEPART	393	CPY	X2
364		STA	ARR2	394	BNE	SRCLG
365		LDA	TAB1H,X	395	PLA	
366		STA	DEPART+1	396	STA	(DEPART),Y
367		CLC		397	DEX	
368		ADC	#\$20	398	CPX	Y1
369		STA	ARR2+1	399	BNE	DEBLFT2
370		I.DY	X1	400	JSR	TEST
371		LDA	MODE	401	INC	C3
372		BNE	CHX1	402	DEC	N
373		PHA		403	LDA	N
374		JMP	SRCLG	404	CMP	#\$FF
375	CHX1	CMP	#01	405	BNE	DEBLFT
376		BNE	CHX2	406	RTS	
377		LDA	(DEPART),Y	407	*	
378		PHA		408	*	Arret du scrolling par frappe d'une touche
379		JMP	SRCLG	409	*	
380	CHX2	CMP	#02	410	TEST	LDA KBD
381		BNE	CHX3	411	BIT	KBDSTRB
382		LDY	C3	412	CMP	#\$9B ; <ESC> interrompt le s scrolling
383		LDA	(ARR2),Y	413	BNE	SPACE
384		PHA		414	JMP	NEWST ; retour au programme B ASIC appellant
385		LDY	X1	415	SPACE	CMP #\$A0 ; <ESPACE> fait une pau se
386		JMP	SRCLG	416	BNE	CONT
387	CHX3	NOP		417	JSR	KBDWAIT ; attente d'une touche
388	SRCLG	INY		418	CONT	RTS
389		I.DA	(DEPART),Y			
390		DEY				
391		STA	(DEPART),Y			

## Table 'TABLES.HGR. OBJ'

Après avoir saisi cette table sous moniteur, vous la sauvegarderez par BSAVE TABLES.HGR.OBJ,A\$9000, L\$180

```

9000- 00 00 00 00 00 00 00 00
9008- 80 80 80 80 80 80 80 80
9010- 00 00 00 00 00 00 00 00
9018- 80 80 80 80 80 80 80 80
9020- 00 00 00 00 00 00 00 00
9028- 80 80 80 80 80 80 80 80
9030- 00 00 00 00 00 00 00 00
9038- 80 80 80 80 80 80 80 80
9040- 28 28 28 28 28 28 28 28
9048- A8 A8 A8 A8 A8 A8 A8 A8
9050- 28 28 28 28 28 28 28 28
9058- A8 A8 A8 A8 A8 A8 A8 A8
9060- 28 28 28 28 28 28 28 28
9068- A8 A8 A8 A8 A8 A8 A8 A8
9070- 28 28 28 28 28 28 28 28
9078- A8 A8 A8 A8 A8 A8 A8 A8
9080- 50 50 50 50 50 50 50 50
9088- D0 D0 D0 D0 D0 D0 D0 D0
9090- 50 50 50 50 50 50 50 50
9098- D0 D0 D0 D0 D0 D0 D0 D0
90A0- 50 50 50 50 50 50 50 50
90A8- D0 D0 D0 D0 D0 D0 D0 D0
90B0- 50 50 50 50 50 50 50 50
90B8- D0 D0 D0 D0 D0 D0 D0 D0
90C0- 20 24 28 2C 30 34 38 3C
90C8- 20 24 28 2C 30 34 38 3C
90D0- 21 25 29 2D 31 35 39 3D
90D8- 21 25 29 2D 31 35 39 3D
90E0- 22 26 2A 2E 32 36 3A 3E

```

```

90E8- 22 26 2A 2E 32 36 3A 3E
90F0- 23 27 2B 2F 33 37 3B 3F
90F8- 23 27 2B 2F 33 37 3B 3F
9100- 20 24 28 2C 30 34 38 3C
9108- 20 24 28 2C 30 34 38 3C
9110- 21 25 29 2D 31 35 39 3D
9118- 21 25 29 2D 31 35 39 3D
9120- 22 26 2A 2E 32 36 3A 3E
9128- 22 26 2A 2E 32 36 3A 3E
9130- 23 27 2B 2F 33 37 3B 3F
9138- 23 27 2B 2F 33 37 3B 3F
9140- 20 24 28 2C 30 34 38 3C
9148- 20 24 28 2C 30 34 38 3C
9150- 21 25 29 2D 31 35 39 3D
9158- 21 25 29 2D 31 35 39 3D
9160- 22 26 2A 2E 32 36 3A 3E
9168- 22 26 2A 2E 32 36 3A 3E
9170- 23 27 2B 2F 33 37 3B 3F
9178- 23 27 2B 2F 33 37 3B 3F

```

```

9240- 86 EE A9 00 85 08 A9 80
9248- 85 FA A9 91 85 FB A6 EE
9250- BD 00 90 85 1E BD C0 90
9258- 85 1F 20 8E 94 A6 ED 86
9260- 07 BD 00 90 85 1A BD C0
9268- 90 85 1B A4 EB B1 1A 91
9270- FA C8 C4 EC D0 F7 A6 07
9278- 8D 00 90 85 1A BD C0 90
9280- 85 1B E8 BD 00 90 85 18
9288- BD C0 90 85 19 A4 EB B1
9290- 18 91 1A C8 C4 EC D0 F7
9298- 86 07 E4 EE D0 D8 A5 EF
92A0- D0 0E A4 EB 91 18 C8 C4
92A8- EC D0 F9 C6 06 D0 A8 60
92B0- C9 02 D0 21 A6 08 BD 00
92B8- 90 85 1C BD C0 90 18 69
92C0- 20 85 1D F6 08 A4 EB B1
92C8- 1C 91 1E C8 C4 EC D0 F7
92D0- C6 06 D0 86 60 A4 EB B1
92D8- FA 91 1E C8 C4 EC D0 F7
92E0- C6 06 F0 02 D0 C7 60 20
92E8- B1 00 20 F5 E6 86 EF 20
92F0- F5 E6 86 06 20 F5 E6 86
92F8- EB 20 F5 E6 86 EE 20 F5
9300- E6 E8 86 EC 20 F5 E6 86
9308- ED A9 BF 85 08 A9 00 85
9310- FA A9 60 85 FB A6 EE BD
9318- 00 90 85 1E BD C0 90 85
9320- 1F 20 8E 94 A6 ED 86 07
9328- BD 00 90 85 1A BD C0 90
9330- 85 1B A4 EB B1 1A 91 FA
9338- C8 C4 EC D0 F7 A6 07 BD
9340- 00 90 85 1A BD C0 90 85
9348- 1B CA BD 00 90 85 18 BD
9350- C0 90 85 19 A4 EB B1 18
9358- 91 1A C8 C4 EC D0 F7 86
9360- 07 E4 EE D0 D8 A5 EF D0
9368- 0E A4 EB 91 18 C8 C4 EC

```

## Récapitulation 'SCROLLINGS. OBJO'

Après avoir saisi ce code sous moniteur, vous le sauvegarderez par BSAVE SCROLLINGS.OBJO,A\$9200, L\$2A3.

```

9200- 20 BE DE C9 47 D0 03 4C
9208- AE 93 C9 44 D0 03 4C AE
9210- 93 C9 42 D0 03 4C E7 92
9218- C9 48 D0 03 4C 20 92 60
9220- 20 B1 00 20 F5 E6 86 EF
9228- 20 F5 E6 86 06 20 F5 E6
9230- 86 EB 20 F5 E6 86 ED 20
9238- F5 E6 E8 86 EC 20 F5 E6

```



9370- D0 F9 C6 06 D0 AB 60 C9  
9378- 02 D0 21 A6 08 BD 00 90  
9380- 85 1C BD C0 90 18 69 20  
9388- 85 1D C6 08 A4 EB B1 1C  
9390- 91 1E C8 C4 EC D0 F7 C6  
9398- 06 D0 86 60 A4 EB B1 FA  
93A0- 91 1E C8 C4 EC D0 F7 C6  
93A8- 06 F0 02 D0 C7 60 85 09  
93B0- 20 B1 00 20 F5 E6 86 EF  
93B8- 20 F5 E6 86 06 20 F5 E6  
93C0- 86 EB 20 F5 E6 CA 86 ED  
93C8- 20 F5 E6 86 EC 20 F5 E6  
93D0- 86 EE A5 09 C9 47 F0 5B

93D8- A2 27 86 08 A6 EE BD 00  
93E0- 90 85 18 85 1E BD C0 90  
93E8- 85 19 18 69 20 85 1F A4  
93F0- EC A5 EF D0 04 48 4C 12  
93F8- 94 C9 01 D0 06 B1 18 48  
9400- 4C 12 94 C9 02 D0 0A A4  
9408- 08 B1 1E 48 A4 EC 4C 12  
9410- 94 EA 88 B1 18 C8 91 18  
9418- 88 C4 EB D0 F5 68 91 18  
9420- CA E4 ED D0 B9 20 8E 94  
9428- C6 08 C6 06 A5 06 C9 FF  
9430- D0 AA 60 A2 00 86 08 A6  
9438- EE BD 00 90 85 18 85 1E

9440- BD C0 90 85 19 18 69 20  
9448- 85 1F A4 EB A5 EF D0 04  
9450- 48 4C 6D 94 C9 01 D0 06  
9458- B1 18 48 4C 6D 94 C9 02  
9460- D0 0A A4 08 B1 1E 48 A4  
9468- EB 4C 6D 94 EA C8 B1 18  
9470- 88 91 18 C8 C4 EC D0 F5  
9478- 68 91 18 CA E4 ED D0 B9  
9480- 20 8E 94 E6 08 C6 06 A5  
9488- 06 C9 FF D0 AA 60 AD 00  
9490- C0 2C 10 C0 C9 9B D0 03  
9498- 4C D2 D7 C9 A0 D0 03 20  
94A0- 88 FB 60

## Extasie à l'essai

Nous devons ce programme de dessin, édité par Apple, à Pierre Berloquin et Serge Hervy. Il nécessite un Apple //c ou un //e avec carte Féline et souris.

La qualité de l'ergonomie permet de se lancer dans son premier dessin sans trop s'attarder sur la documentation d'ailleurs fort bien présentée. Une barre de menus déroulants, des fenêtres, pilotage à la souris, c'est presque MacPaint !

Les dessins en couleurs (16) et en double haute résolution sont réalisés à partir de fonctions de base : point, trait, rectangle, ellipse, aérographe et texte (à chasse proportionnelle) ; une loupe aide l'utilisateur à travailler au point près sur les 560 que comporte chaque ligne. On dispose également du remplissage à l'aide d'un motif choisi parmi seize, mais cette routine de remplissage – rapide – nous a semblé utiliser une astuce simplifiant plus la tâche du programmeur que celle de l'utilisateur : il faut balayer verticalement la zone à remplir et non simplement 'cliquer' dedans. Pas si simple quand la zone est effilée. Pas de vrais bugs mais la vitesse de tracé des rectangles reste en-deçà de l'extase.

La gestion est confiée à ProDOS, ce qui permet d'utiliser tous les supports mais là, le confort de l'utilisateur pêche un peu sans que ProDOS soit responsable :

- la routine ONLINE n'est pas disponible directement mais seulement en cas d'erreur ;
- en sauvegarde, une erreur est signalée deux fois, une lors de la tentative d'OPEN, une lors du CREATE ;
- on n'accède pas directement aux sous-catalogues lors des sauvegardes/chargements, il faut le préciser dans un menu ;
- dernier point faible : il n'est pas prévu de formater une disquette depuis le programme. ProDOS ne le permet pas mais adjoindre une telle routine à ce programme n'était pas un luxe.

Dans la fenêtre d'erreur subsistent deux nombres : l'un est le code de la fonction MLI appelé, l'autre le code d'erreur : un vestige de debugging ou initiation aux appels MLI ?

Finalités d'un programme de traitements de dessins, la sauvegarde et l'impression. Ici, la première se fera compactée (pour un gain de place non négligeable) ou non et la deuxième en couleurs (sur l'ImageWriterII).

Extasie est certainement un bon logiciel (double haute résolution, impression couleur, simplicité et confort dans les manipulations). On attend toutefois avec impatience une nouvelle version, plus rapide et aux accès disques plus conviviaux.





# PicoExpert

## Systeme Expert de degre 0

Yves Martin

### Généralités

PICOEXPERT prend en compte deux fichiers. Dans le premier, il lit des assertions qui pourront être vraies ou inconnues. Dans le second, il lit les règles qui régissent ces assertions.

PICOEXPERT permet de faire sur ces assertions (on dira 'faits' dans la suite, même si c'est un abus de langage, car un fait devrait être une assertion vraie) soit de l'induction ou chaînage arrière, soit de la déduction ou chaînage avant.

Dans cet article, nous allons utiliser ce programme pour décrire brièvement comment fonctionne un système expert. Celui-ci est dit de degré 0 car les assertions de base ne contiennent pas de variable. Un système expert de degré 1, avec variables, serait beaucoup plus intéressant, mais c'est déjà moins simple à écrire, et il semble qu'il soit difficile de faire quelque chose qui soit à la fois général et efficace : par exemple, un système expert en géométrie, outre qu'il doit savoir faire ce qu'on attend de lui, doit naturellement connaître des notions comme la transitivité, les classes d'équivalence par exemple, ce qui ne sera pas nécessaire pour un système expert en autre chose...

L'utilisation de la récursivité du Pascal et de ses pointeurs est tout à fait efficace ici, c'est presque faire de l'assembleur - car on gère constamment des adresses - avec un langage évolué. Si cet article pouvait arriver à convaincre les "Pascaliens" qui ne s'y sont pas encore mis à travailler les pointeurs...

### Structure du programme

Le programme est divisé en différentes parties :

#### Procédures usuelles de Pom's et initialisations diverses

*On remarquera la possibilité du '?' dans le OUI, ceci afin que l'on puisse signifier que l'on ne connaît pas la réponse à une question, alors que le NON pourrait signifier que l'on sait que la chose demandée n'est pas vraie ;*

#### Procédures de manipulation des diverses listes

*Ces procédures permettent d'ajouter ou retrancher des éléments d'une liste, ou tout simplement évaluer son contenu. Elles ne posent pas de problème et le débutant en pointeurs en Pascal peut commencer par défricher cette partie ;*

#### La construction de l'arbre des conditions

*Ces procédures permettent de transformer les règles lues dans le fichier de règles en liste d'arbres. La structure retenue ici est la suivante :*

- une règle est un enregistrement qui contient : une condition, une action et un pointeur de règle, ou encore les règles sont dans une liste qui contient une condition et une action ;
- une condition est une liste d'arbres ;
- une action est une liste d'entiers ;
- un arbre enfin est composé d'une INFO qui est un entier, et d'un Fil Gauche et

d'un Fil Droit qui sont des pointeurs d'arbres.

Précisons tout d'abord que les assertions lues sur la disquette sont placées dans un tableau BF (pour Base de Faits) et qu'ensuite les faits sont repérés par leur indices dans ce tableau, c'est pour cela qu'une action est une liste d'entiers et que INFO d'un arbre est aussi un entier.

La grammaire pour construire la liste des règles est la grammaire usuelle de l'algèbre ordinaire, on a :



Par exemple :

$A + B$

$A.C + B + D.(E + F + G)$

sont deux expressions. Dans la première les deux termes sont A et B et dans la seconde les termes sont A.C puis B, puis D.(E + F + G). Autrement dit, une expression est une suite de termes séparés par des OU (bien sûr ici OU et ET sont respectivement représentés par "+" et ".").

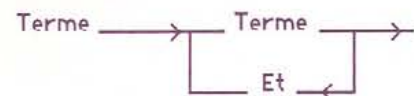

Les TERMES eux, sont une suite de facteurs séparés par des ET (soit des "."). Dans le second exemple ci dessus, A.C est un terme dont les facteurs sont A et C, B est un terme à un seul facteur, et D.(E + F + G) est un terme dont les facteurs sont D d'une part et d'autre part (E + F + G) c'est-à-dire une EXPRESSION entre parenthèse. On retrouve là tout à fait l'algèbre ordinaire, et pour ceux qui



découvrent ce genre de choses ici, on s'aperçoit combien la récursivité est indispensable dans ces problèmes puisque la définition de FACTEUR contenue implicitement dans EXPRESSION contiendra aussi EXPRESSION.

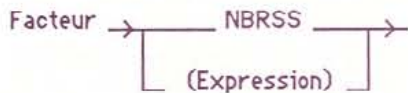

Autrement dit, un facteur sera soit un NBRSS, un nombre sans signe, soit une expression placée entre parenthèses.

NBRSS : c'est une chaîne de caractères qui ne peut utiliser que les chiffres.

La construction proprement dite se fait dans la procédure CONSTRUIRE qui, partant d'une chaîne de caractères renvoie un pointeur d'arbres et un entier qui indique le nombre de feuilles dans toute la "forêt" de conditions ! La forêt en pratique n'ayant que 1 ou 2 arbres d'ailleurs...

Ce nombre de feuilles devait servir à ordonner les arbres selon le nombre de feuilles décroissant, puis ensuite de pondérer les assertions afin que, les feuilles ayant du poids, on examine les arbres selon le poids d'inconnu que l'on a à son égard, mais cette dernière amélioration, pourtant assez facile à réaliser n'a pas été faite ici, ce serait un bon exercice. Donc dans la procédure CONSTRUIRE, les variables N, N1 et N2 ne considèrent que cette question et n'interfèrent pas la compréhension de la suite.

CONSTRUIRE utilise LICAR et NUCAR. LICAR lit tout simplement un caractère qu'elle place dans la variable CAR et fait pointer la variable NUCAR sur le prochain caractère à lire (les blancs sont sautés, bien sûr). Les procédures EXPRESSION et TERME sont identiques et basées sur l'algorithme suivant - donné pour EXPRESSION :

Pour EXPRESSION (V1 et V2 sont des PARBRES)

- Rechercher le premier TERME, et le mettre dans V1
- Tant qu'on rencontre un OU :
  - chercher le terme suivant, le mettre dans V2
  - construire un nouvel arbre ayant
    - pour information : OU
    - pour fils gauche V1
    - pour fils droit V2
  - mettre dans V1 ce nouvel arbre
- EXPRESSION renverra la valeur de V1

Ainsi  $A + B + C$  sera codé ainsi :

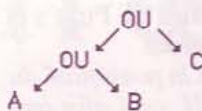

même chose pour TERME.

FACTEUR se traite de la même façon :

- Pour FACTEUR
- Chercher si on a affaire à un NBRSS
- Si oui on place ce nombre sans signe dans FACTEUR
- Sinon : Si l'expression commence par une parenthèse
  - alors chercher une EXPRESSION
  - si l'expression se termine par une parenthèse alors FACTEUR reçoit EXPRESSION
  - sinon Erreur ! Il manque ")"
  - sinon Erreur ! Il manque "("

Enfin NBRSS indique si l'on rencontre un nombre sans signe et, si oui, le place dans le INFO du PARBRE correspondant.

Ainsi  $A.C + B + D.(E + F + G)$  sera alors structuré comme suit:

Pointeur de l'expression

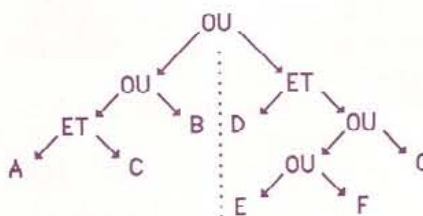

La condition d'une règle est une suite de Parbre, ceux-ci étant

implicitement séparés par des ET. Cette possibilité est proposée dans la syntaxe par une '\*' qui fait l'effet d'un "gros ET". Cette possibilité avait été laissée au départ dans l'optique de structurer une réorganisation du parcours des Parbres en fonction du poids des feuilles qui restaient inconnues ; mais ceci n'a pas été fait dans cette version, les feuilles, c'est-à-dire les assertions de départ n'ayant pas été pondérées.

Ainsi par exemple  $2 * (3.4 + 5.6)$  est identique à  $2.(3.4 + 5.6)$ , seulement la première version donne deux Parbres pour l'expression alors que la seconde ne donne qu'un seul parbre.

### Les procédures de déduction

Il s'agit du chaînage avant d'un système expert : Comptc tenu des faits qui sont connus par la machine comme vrais, elle applique les règles qu'elle connaît et en déduit tout ce qu'elle peut.

La procédure DEDUIRE est le lien avec l'utilisateur qui indique quelles sont les assertions vraies. Une fois cela établi, on appelle DEDUIT.

DEDUIT parcourt toutes les règles. Pour chaque règle, elle teste si celle-ci est applicable et, si oui, elle vérifie qu'en l'appliquant on obtient bien un fait nouveau. Si une fois au cours de tout ce parcours on obtient au moins un fait nouveau, alors on recommence tout le procédé depuis la première règle puisque la base de faits connus comme vrais s'est agrandie. DEDUIT utilise donc les fonction booléennes CHAINAVANT, UTILISE, et TESTREGL.

Détaillons TESTREGL qui, elle, utilise la récursivité, ce qui nous préparera au chaînage arrière. TESTREGL teste tout les Parbres de sa partie 'condition', tous ces arbres doivent être vrais car ils sont séparés par des ET ('\*'). Pour cela TESTREGL contient une fonction TESTARB qui elle sera récursive, en effet son algorithme dans ces conditions est très simple :



Pour TESTARB(RAC:parbre)  
Selon que le contenu INFO de la  
RACine est :

ET alors

si le Fils Gauche est vrai  
TESTARB est la valeur du  
Fils Droit  
sinon TESTARB est faux

OU alors

si le Fils Gauche est faux  
TESTARB est la valeur du  
Fils Droit  
sinon TESTARB est vrai

Une feuille alors TESTARB est  
vrai si la feuille est contenue dans  
la liste des feuilles connues  
comme vraies.

Là encore, si on débute dans  
l'approche récursive, cette petite  
application donne la mesure de la  
force de la récursivité.

## Les procédures d'induction ou chaînage arrière

Cette partie est sans doute, avec  
la procédure de construction des  
arbres, la plus intéressante du  
programme, bien qu'elle soit très  
simple de compréhension et de  
réalisation.

Elle contient deux procédures en  
récursivité croisées, la seconde  
appelant une procédure elle-même  
récursive, situation tout à fait  
naturelle dans ce genre de  
situation, et donc très simple à  
écrire dans un langage lui-même  
récursif.

La fonction PROUVREGLE est  
vraie si la règle que l'on cherche à  
appliquer est effectivement  
applicable. La fonction  
VERIFIER se contente  
simplement de vérifier si un fait  
est vrai. Les deux s'articulent  
ainsi :

Pour VERIFIER qu'un fait est  
vrai, il faut :

- tester s'il est un élément de la  
liste des faits vrais (ici BASE), et  
si oui, c'est fini ;

- sinon, on parcourt la liste de  
toutes les règles, et pour chaque  
règle dont ce fait là est une action,  
c'est-à-dire une conclusion, on  
est amené à tester si cette règle est  
applicable (PROUVREGLE) ;

- si le fait n'est dans aucune  
action, ou qu'aucune règle n'est

applicable, alors il nous reste à  
demander à l'opérateur au clavier  
s'il sait quelque chose au sujet de  
ce fait là (après s'être assuré  
qu'on ne lui a pas déjà demandé –  
d'où une liste de QUESTIONS et  
une procédure ENLEVE pour  
enlever les faits connus des  
QUESTIONS).

Pour PROUVER une REGLE  
maintenant, il suffit de PROUVER  
les arbres qu'elle contient. Si tous  
les ARBres sont vrais, la règle est  
applicable et on l'applique  
(utilisation de PLACER).

Pour PROUVER un ARBRE  
(PROUVARB), on procède  
comme pour le TESTer  
(TESTARB). Selon  
l'INFORMATION de la RACine :

- ET : on doit PROUVER les  
ARBres à la fois FG et FD

- OU : on doit PROUVER l'un  
des ARBres FG ou FD

- FEUILLE : on doit VERIFIER  
que cette feuille est bien connue  
comme vraie (et donc VERIFIER  
est appelée par PROUVARB qui  
est appelée par PROUVREGLE  
qui est appelée par VERIFIER  
elle-même).

La procédure CONFIRMER fait  
le lien avec l'opérateur au clavier  
et demande quelle assertion on  
veut prouver. Elle cherche alors à  
VERIFIER cette assertion selon  
l'algorithme décrit au dessus.

## Les procédures de lecture des règles

Ces procédures lisent les fichiers  
de faits et de règles sur la  
disquette et construisent les  
arbres de règles.

LIREREGLE découpe la phrase  
en une partie CHAÎNE ACTION  
(CHACT) et une partie CHAÎNE  
CONDITION (CHCONDI).  
ATTENTION il est ici implicite  
que le signe d'implication soit  
"=>" et qu'il soit précédé d'un  
blanc.

Ensuite, PLACTION place les  
actions et PLCONDIT place les  
conditions, et donc appelle  
CONSTRUIRE. Remarquons  
que les actions sont séparées par  
des '.' et non des '\*'. On peut le  
rajouter si on veut dans  
PLACTION il suffit alors

d'ajouter '\*' à l'ensemble  
des séparateurs ...IF S[I] IN...

Enfin, on a ajouté une procédure  
de vérification des règles qui est  
simplement une lecture de l'arbre  
de la liste des règles. Là encore,  
dans le cadre d'une découverte de  
la récursivité sur des arbres en  
pascal, on peut commencer à  
défricher ECRIREGLE et  
ECRIARB qui ne posent aucune  
difficulté.

Ce programme est accompagné  
de deux exemples en  
mathématique. Le premier sur les  
notions de parallélogramme,  
rectangle, losange et carré. On  
peut utiliser celui-ci pour se  
familiariser avec le fonction de  
PICOEXPERT.

Le second exemple montre les  
limites d'un tel programme dans le  
cas où on veut rapidement  
travailler avec des variables et que  
l'on ne dispose pas au moins de  
l'équivalence, néanmoins  
PICOEXPERT est très *compétent*  
pour tout ce qui est générique,  
sans variables.

## Les améliorations

On peut commencer par chercher  
à ce que le programme affiche  
non seulement ce qu'il déduit  
comme il le fait actuellement,  
mais qu'il affiche aussi pourquoi  
il déduit cela, c'est-à-dire qu'il  
indique, quand il utilise une  
règle, les faits qu'il utilise  
et eux seulement bien sûr. Ce  
serait une procédure qui serait  
appelée par PLACER par  
exemple, et elle serait intéressante  
à faire.

PICOEXPERT peut aussi être  
transformé en MICROEXPERT  
ou même MINIEXPERT en  
améliorant le chaînage arrière. En  
effet le programme actuel, à des  
fins didactiques, utilise soit un  
chaînage avant pur soit un  
chaînage arrière pur. Or dans la  
réalité, la démarche analytique,  
l'induction n'est jamais faite sans  
considérations de déduction, cela  
n'a pas de sens. Il faudrait donc  
repenser complètement



l'algorithme du chaînage arrière pour que de *pico-* le programme devienne *micro-* ou même *mini-expert*.

Pour cela, il y aurait assez peu à faire, encore que cela puisse être assez long. On pourrait dans un premier temps simplifier la grammaire et ne considérer, à la place des arbres, simplement des listes de ET, et dans ce cas on aurait effectivement plusieurs règles ayant la même action. Ensuite donner un coefficient de pondération à chaque assertion. Pour VERIFIER un fait on peut alors faire la liste des règles qui ont ce fait en action. Cette liste sera ordonnée selon la fraction d'inconnu dans ses prémisses :

Par exemple si  $A.B.C \implies D$ , que A, B, C soient affectés de a, b, c.

Si par exemple A et B sont connus alors cette règle sera affectée elle du coefficient  $c / (a+b+c)$ . Et ainsi les questions posées le seront avec beaucoup plus de pertinence. Et *pico-* deviendra *micro-*. Notons que ce *micro-expert* serait tout à fait efficace dans nombre d'applications : diagnostic de panne ou diagnostic d'utilisation de réglementations complexes. Pour avoir plus de place mémoire, il n'est pas nécessaire d'avoir le fichier 'faits' en mémoire centrale, il peut rester sur disque ou sur disque virtuel, et donc le tableau BF étant alors supprimé, il y a beaucoup plus de place pour les règles.

On peut chercher à améliorer les possibilités et introduire en plus de l'implication, l'équivalence logique. Ici cela n'a pas été fait car cela n'a d'intérêt d'une part que pour des applications mathématiques, et d'autre part, d'assez peu d'intérêt pour un système sans variable. Néanmoins, la chose est un bon exercice qui ne pose aucun problème et qui pourrait, dans le cadre d'application mathématiques, avoir un réel intérêt pédagogique ou être une

bonne base pour un projet pédagogique.

Pour cela, il suffit d'avoir un degré de profondeur de plus dans les procédures PROUV (règle ou arbre) et bien sûr un drapeau qui pointe sur la liste des équivalences que l'on est en train de tester pour ne pas boucler sur les équivalences. Ce degré de profondeur ne demande que la construction d'une autre procédure PROUV (PROUVGENE) et d'une procédure TESTEQU qui testera sur les équivalences une assertion donnée, moyennant de ne pas essayer une liste d'équivalences... dont peut être issu cet appel.  
Et *micro-* deviendra *mini-*.

Bien sûr, cette partie sera grandement enrichie, mais cela devient moins simple, si il n'y a plus une base de faits vrais uniquement, mais aussi une base de faits faux (CONSTRUIRE se modifie facilement en mettant des nombres négatifs, cette partie ne présente pas de réelle difficulté) et que, c'est là qu'est la difficulté, le programme s'il rencontre  $A \iff B$  et qu'il sache que A est faux en conclura que B aussi, avec de nombreuses variantes sur les contraposées logiques, par exemple si  $A \text{ ou } B \implies C$  et que l'on sait que A est faux et que C aussi, on place automatiquement que B l'est aussi. Autrement dit, un programme qui, outre ses règles sur fichier, contiendra ses propres *méta-règles*.

La difficulté n'est pas tant dans l'écriture, mais surtout dans le fait que le chaînage arrière comme on l'a décrit ci-dessus ne serait plus alors aussi pertinent ; en effet dans ce cas, la récursivité si précieuse auparavant devrait pouvoir être court-circuitée ici à tout moment sous peine de poser à l'écran des questions qui ne seraient plus d'actualité. Il faut donc repenser alors complètement l'algorithme du chaînage arrière, pour qu'il ne pose que des questions pertinentes...  
Et alors *mini-* deviendra vraiment

expert.

Comme on le voit dans ces améliorations, travailler sur un système expert, même d'ordre zéro, peut être un travail vraiment passionnant puisqu'il amène à réfléchir sur la 'démarche intelligente' que l'on souhaite donner à l'analyse d'un problème, et les variantes sont nombreuses chacun programmant un peu sa propre façon d'analyser un problème...

*NDLR : Le programme comprend 1.2+3.4 comme (1.2)+(3.4) et 1+2.3+4 comme 1+(2.3)+4. Il est donc conseillé de mettre des parenthèses dès qu'on a le moindre doute.*

*Éviter les règles qui se 'mordent la queue', surtout quand on a fait un chaînage arrière, car le programme peut alors boucler sans autre issue que le RESET. Par exemple :*

$(1.2) \implies (3)$   
 $(3) \implies (2)$

*Si l'on cherche à confirmer (2) on court au problème.*

*Si les règles sont incorrectement écrites, le programme ne s'en aperçoit pas toujours et peut planter à la lecture du fichier de règles (erreur d'exécution ou bouclage).*

*Ce système expert est très rudimentaire (par comparaison car il est déjà complexe), aussi, il ne sait interpréter que des assertions vraies :*

*Ainsi, dans le cas de :*

$(1.2) \implies (3)$   
 $(3) \implies (4)$

*si l'on veut confirmer (4), il demandera successivement :*

1 vrai ?  
2 vrai ?  
3 vrai ?  
4 vrai ?

*Même si l'on affirme que 1 est faux, il demandera (car il ne sait pas le déduire) si 3 et 4 sont vrais.*





## Les fichiers

Le fichier GEOMETRIE s'intéresse aux parallélogrammes (#), rectangles, losanges, et carrés.

Le second fichier est une démonstration de base du théorème de THALES, pour cela le programme est efficace seulement ou presque avec les hypothèses 1,5,6,13 et 10, c'est-à-dire : Soit ABC un triangle I milieu de AB, IJ//BC et J sur AC et K de AB tel que JK//AB. Alors le théorème dit que J est milieu de AC (et K milieu de BC).

Sur ce fichier on n'a pas pu mettre beaucoup d'autres règles car elles auraient fait boucler le programme. On voit ici que, même sans variables, avec des équivalences, on arriverait à d'excellents résultats.

## Fichier FAITHALES.TEXT

I milieu de AB  
J milieu de AC  
K milieu de BC  
I appartient AB  
J appartient AC  
K appartient BC  
IA et IB meme longueur  
IA et JC meme longueur  
KB et KC meme longueur  
JK // AB  
JK // IA  
JK // IB  
IJ // IC  
IJ // KB  
IJ // KC  
IK // AC  
IK // JA  
IK // JC  
IJ et KB meme longueur  
IJ et KC meme longueur  
JK et IA meme longueur  
JK et IB meme longueur  
IK et JA meme longueur  
IK et JC meme longueur  
IJKB parallelogramme  
IJCK parallelogramme  
JKIA parallelogramme

## Fichier REGLTHALES.TEXT

(14.12) ==> (25)  
(25) ==> (22.19)  
(1) ==> (4.7)  
(7.22) ==> (21)

(11.21) ==> (27)  
(13.6) ==> (14.15)  
(10.4) --> (11.12)  
(27.5) ==> (23.17.18)  
(15.18) --> (26)  
(26) ==> (24.20)  
(23.24) ==> (8)  
(8.5) ==> (2)  
(20.19) ==> (9)  
(9.6) ==> (3)

## Fichier GEOMETRIE.TEXT

1 On est dans le plan  
2 On a quatre points  
A, B, C, D  
3 (ABCD) est un  
quadrilatere  
4 Les cotes opposes sont deux  
a deux paralleles  
5 Deux cotes opposes sont  
paralleles et de meme  
longueur  
6 Les diagonales se coupent  
en leurs milieux  
7 (ABCD) est un #  
8 Les diagonales ont meme  
longueur  
9 Deux cotes sont  
orthogonaux  
10 (ABCD) est un rectangle  
11 Deux cotes consecutifs ont  
meme longueur  
12 Les diagonales sont  
orthogonales  
13 (ABCD) est un losange  
14 (ABCD) est un carre

## Fichier REGLEGEOM.TEXT

(1)  
(2)  
(4+5+6) \* (3) --> (7)  
(1.2) ==> (3)  
(7. (8+9)) ==> (10)  
(7) \* (11+12) --> (13)  
(10.13) ==> (14)

## Programme 'PICOEXPERT'

Le symbole ']' indique la continuité de la ligne.

```
PROGRAM PICOEXPERT; (* ---- Avec arbres de cond]
itions ET et OU ---- *)
CONST NMAX=55; ET=1000; OU=1010;
TYPE CHOIDECA=SET OF CHAR;
PCELL='CELL';
PLISTE='LISTE';
PREGLE='REGL';
PARBRE='ARBRE';

REGLE=RECORD
  CONDIT:PCELL;
  ACTION:PLISTE;
  SUIV:PREGLE;
END;

LISTE=RECORD
  ADRI:INTEGER;
  SUIV:PLISTE;
END;

CELL=RECORD
  ADRC:PARBRE;
  SUIV:PCELL;
END;
```

```
ARBRE=RECORD
  INFO:INTEGER;
  PG:PARBRE;
  PD:PARBRE;
END;
```

```
VAR BASE,QUESTIONS,BASEREF,QUESTREF:PLISTE;
REGLES:PREGLE;
BF:ARRAY[1..NMAX] OF STRING;
NOMF12,NOMF1:STRING;
INV,NORM,ROME,BS,EFL,EFB,SON,CR,C1,CO:CHAR;
NDFAIT5:INTEGER;
FICH:TEXT;

(* ----- PROCEDURES USUELLES DE POM'S ----- *)

PROCEDURE PRENINFO;
  BEGIN ROME:=CHR(12);EFL:=CHR(11);EFL:=CHR(29);B]
  S:=CHR(8);
  CR:=CHR(13);SON:=CHR(7);INV:=CHR(15);NORM]
  :=CHR(14);
  END;

PROCEDURE MESS(U,V:INTEGER;S:STRING;K:INTEGER);
  BEGIN GOTOXY(U,V);
  CASE K OF
    0 : WRITE(S);
    1 : WRITE(S,EFL);
    2 : WRITE(S,EFB);
    3 : WRITE(S,SON);
    4 : WRITE(S,EFL,SON);
    5 : WRITE(S,EFB,SON);
    6 : WRITE(INV,S,NORM);
    7 : WRITE(INV,S,NORM,EFL);
    8 : WRITE(INV,S,NORM,EFB);
    9 : WRITE(INV,S,NORM,SON);
    10 : WRITE(INV,S,NORM,EFL,SON);
    11 : WRITE(INV,S,NORM,EFB,SON);
  END;
  END;

PROCEDURE MERR(S:STRING);
  BEGIN MESS(0,23,S,4);END;

PROCEDURE EFMERR;
  BEGIN MESS(0,23,' ',1);END;

PROCEDURE PRENRETURN;
  VAR SORT : CHAR;
  BEGIN GOTOXY(0,23);WRITE('Return' pour conti]
  nuer ');
  REPEAT
    READ(KEYBOARD,SORT);
  UNTIL EOLN(KEYBOARD);
  EFMERR;
  END;

FUNCTION PRENCAR(BONENS:CHOIDECA):CHAR;
  VAR CH : CHAR;
  BON : BOOLEAN;
  BEGIN
  REPEAT
    READ(KEYBOARD,CH);
    IF EOLN(KEYBOARD) THEN CH:=CR;
    BON:=CR IN BONENS;
    IF NOT BON THEN WRITE(SON)
      ELSE IF CH IN [' ','e'] THEN WRITE]
      (CH);
  UNTIL BON;
  PRENCAR:=CH;
  END;

FUNCTION OUI:BOOLEAN;
  BEGIN
  OUI:=PRENCAR(['O','N','O','N','?']) IN ['O','O']
  ];
  WRITELN;
  END;

PROCEDURE PRENENTIER(LONGMAX:INTEGER;VAR S:INTEGER]
);
  VAR S1 : STRING[1];
  I : INTEGER;
  CONT : STRING;
  ENSCHIF :CHOIDECA;
  BEGIN
  ENSCHIF:=['0'..'9'];S1:=' ';CONT:='';
  REPEAT
    IF LENGTH(CONT)=0 THEN S1[1]:=PRENCAR(FNSCH]
    IF+(CR);
    ELSE IF LENGTH(CONT)=LONGMAX THEN S1[1]:]
    =PRENCAR([CR,BS]);
    ELSE S1[1]:=PRENCAR(ENSCHIF[CR,BS]);
  ];
  IF S1[1] IN ENSCHIF THEN CONT:=CONCAT(CONT,S]
  S1);
  ELSE IF S1[1]=BS THEN BEGIN
    WRITE(DS,' ',BS);
    DELETE(CONT,LENGTH]
    H(CONT),1);
  END;
  UNTIL S1[1]=CR;
  IF LENGTH(CONT)<>0 THEN BEGIN
    S:=0;
    FOR I:=1 TO LENGTH(CO]
    NT) DO
      BEGIN
        S:=S*10;S:=S+(ORD(CON]
```



```

T[1]-ORD('0');
END;
END
ELSE WRITE(S);
END;

PROCEDURE PRENCHAINE (LONGMAX: INTEGER; BONENS: CROIDE;
CA: VAR S: STRING);
VAR S1 : STRING[1];
CONT : STRING;

BEGIN
S1:= ' ';CONT:= '';
REPEAT
IF LENGTH(CONT)=0 THEN S1[1]:=PRENCAR(BONENS+[
CR]);
ELSE IF LENGTH(CONT)=LONGMAX THEN S1[1]:=PRE
NCAR([CR,BS]);
ELSE S1[1]:=PRENCAR(BONENS+[CR,BS]);
IF S1[1] IN BONENS THEN
CONT:=CONCAT(CONT,S1)
ELSE IF S1[1]=BS THEN BEGIN WRITE(BS,
',BS');
DELETE(CONT,LENGTH(CONT),1);
END;
UNTIL S1[1]=CR;
IF LENGTH(CONT)>0 THEN S:=CONT
ELSE WRITE(S);
END;

(* ----- INITIALISATIONS DIVERSES ----- *)

PROCEDURE LIRE (VAR LN: STRING);
BEGIN READLN(FICH, LN);
WHILE (NOT EOF(FICH)) AND ((LN='') OR (LN=' ')) DO
READLN(FICH, LN);
END;

PROCEDURE LIREREGLE; FORWARD;

PROCEDURE ECRITEST; FORWARD;

PROCEDURE INIT;
CONST DIRERR='Mal orthographié ou mauvaise disquet
te';
VAR LN: STRING;
VRAI: BOOLEAN;

BEGIN
PRENINFO;
BASE:=NIL;REGLES:=NIL;QUESTIONS:=NIL;NBFAITS:=0;
WRITE(ROME);MESS(10,1,' SYSTEME EXPERT ',6);VRAI:=
FALSE;
(*S1-*)
MESS(0,10,'Le fichier de faits sera en drive 2',1);
MESS(0,12,'Indiquer son nom sans le préfixe de dri
ve',1);
MESS(0,13,'et sans le suffixe ".TEXT",1);
REPEAT
MESS(0,18,'Nom du fichier de faits : ',1);
PRENCHAINE(20,[' ','s'],NOMF1);EFMERR;
NOMF1:=CONCAT('#5:',NOMF1,'.TEXT');
RESET(FICH,NOMF1);
VRAI:=IORESULT=0;
IF NOT VRAI THEN MERR(DIRERR)
ELSE
WHILE NOT EOF(FICH) DO BEGIN LIRE(LN);
IF ((LN<>'') AND (LN<' ')) THEN BEGIN
NBFAITS:=NBFAITS+1;BF[
NBFAITS]:=LN;
WRITELN(NBFAITS,' -->
',BF[NBFAITS]);
END;
END;

CLOSE(FICH);
UNTIL VRAI;
MESS(0,3,' ',2);
VRAI:=FALSE;
MESS(0,10,'Le fichier de règles sera aussi en driv
e 2',1);
MESS(0,13,'sans préfixe ni suffixe',1);
REPEAT
MESS(0,18,'Nom du fichier de règles : ',1);
PRENCHAINE(20,[' ','s'],NOMF1);EFMERR;
NOMF1:=CONCAT('#5:',NOMF1,'.TEXT');
RESET(FICH,NOMF1);
VRAI:=IORESULT=0;
IF NOT VRAI THEN MERR(DIRERR)
ELSE WHILE NOT EOF(FICH) DO LIREREGLE;
END;
CLOSE(FICH);
UNTIL VRAI;
(*S1+*)
WRITE(ROME,'Vérification des règles (O/N) ? ');
IF OUI THEN BEGIN WRITELN;WRITELN;ECRITEST;PRENRET;
URN;END;
END;

(* - Procédures de manipulation des diverses list
es - *)

FUNCTION MEMBRELIST(I: INTEGER; L: PLISTE): BOOLEAN;
BEGIN
IF L=NIL THEN MEMBRELIST:=FALSE
ELSE BEGIN
WHILE (L<>NIL) AND (I<>L^.ADRI) DO L:=
L^.SUIV;
MEMBRELIST:=NOT(L=NIL);
END;
END;

```

```

FUNCTION MEMBRECELL(A: PABRE; C: PCELL): BOOLEAN;
BEGIN
IF C=NIL THEN MEMBRECELL:=FALSE
ELSE BEGIN
WHILE (C<>NIL) AND (A<>C^.ADRC) DO C:=
C^.SUIV;
MEMBRECELL:=NOT(C=NIL);
END;
END;

FUNCTION AJOUTLIST(I: INTEGER; L: PLISTE): PLISTE;
VAR P: PLISTE;
BEGIN NEW(P);P^.ADRI:=I;P^.SUIV:=L;AJOUTLIST:=P;EN
D;

FUNCTION AJOUTCELL(A: PABRE; C: PCELL): PCELL;
VAR P: PCELL;
BEGIN NEW(P);P^.ADRC:=A;P^.SUIV:=C;AJOUTCELL:=P;EN
D;

FUNCTION AJOUTREGLE(C: PCELL; A: PLISTE; R: PREGLE): PREGLE;
VAR P: PREGLE;
BEGIN NEW(P);P^.CONDIT:=C;P^.ACTION:=A;P^.SUIV:=R;
AJOUTREGLE:=P;END;

FUNCTION EXISTE(I: INTEGER): BOOLEAN;
VAR LSTB: PLISTE;
BEGIN LSTB:=BASE;
WHILE (LSTB<>NIL) AND (I<>LSTB^.ADRI) DO LSTB:=LST
B^.SUIV;
EXISTE:=NOT(LSTB=NIL);
END;

FUNCTION PLACER(I: INTEGER; AFFICH: CBAAR): BOOLEAN;
VAR S: STRING;
BEGIN
IF AFFICH='D' THEN S:='On en deduit '
ELSE S:='On place le fait '
IF EXISTE(I) THEN PLACER:=FALSE
ELSE BEGIN BASE:=AJOUTLIST(I,BASE);PL
ACER:=TRUE;WRITELN;
WRITELN(S,INV,' ',BF[I],', ',NORM[
]);WRITELN;
END;
END;

PROCEDURE ENLEVE(I: INTEGER; VAR X: PLISTE);
VAR Y, YPREC: PLISTE;
PASVU: BOOLEAN;
BEGIN Y:=X;YPREC:=X;PASVU:=TRUE;
WHILE (Y<>NIL) AND PASVU DO BEGIN
IF I=Y^.ADRI THEN IF Y=X THEN BEGIN X:=X^.S
UIV;PASVU:=FALSE;END
ELSE BEGIN PASVU:=FALSE;YP
REC:=Y;Y:=Y^.SUIV;
END;
YPREC:=Y;Y:=Y^.SUIV;
END;
END;

(* --- Les procédures de construction de l'arbre d
e conditions --- *)

PROCEDURE CONSTRUIRE (DEPART: STRING; VAR EXPR: PABRE;
VAR N: INTEGER);
CONST PASNOMBRE=990;
VAR NUCAR: INTEGER;
CAR: CBAAR;

PROCEDURE LICAR;
BEGIN
IF NUCAR<=LENGTH(DEPART) THEN BEGIN CAR:=DEPART[NU
CAR];NUCAR:=NUCAR+1;
IF CAR=' ' THEN LICAR;
END;
END;

PROCEDURE EXPRESSION (VAR EXPR: PABRE; VAR N: INTEGER)
; FORWARD;

PROCEDURE NDRSS (VAR PNB: PABRE; VAR N: INTEGER);
VAR ENS: SET OF '0'..'9';
V: PABRE;
P, FEUILLE: INTEGER;
BEGIN ENS:=['0'..'9'];FEUILLE:=0;P:=NUCAR;
WHILE CAR IN ENS DO BEGIN FEUILLE:=10*FEUILLE+ORD(
CAR)-ORD('0');
LICAR;END;
NEW(V);V^.FG:=NIL;V^.FD:=NIL;
IF NUCAR=P THEN V^.INFO:=PASNOMBRE
ELSE BEGIN V^.INFO:=FEUILLE;N:=N+1;END;
PNB:=V;
END;

PROCEDURE MERR(I: INTEGER);
BEGIN WRITELN(SON);
CASE I OF
1: WRITELN('Erreur de syntaxe, il peut manquer une[
']"');
2: WRITELN('Erreur de syntaxe, il peut manquer une[
']"');
END;
END;
WRITELN(SON);
END;

PROCEDURE FACTEUR (VAR FACT: PABRE; VAR N: INTEGER);
VAR V1: PABRE;

```

```

N1: INTEGER;
BEGIN N1:=0;
NDRSS(V1,N1);
IF (V1^.INFO<>PASNOMBRE) THEN BEGIN FACT:=V1;N:=N1;
END;
ELSE BEGIN
IF CAR='(' THEN BEGIN LICAR;
EXPRESSION(V1,N1);
IF CAR=')' THEN BEGIN L
ICAR;
FACT:=V1;N:=N1;
END ELSE MERR(1);
END ELSE MERR(2);
END;
END;

PROCEDURE TERME (VAR TER: PABRE; VAR N: INTEGER);
VAR N1, N2: INTEGER;
V1, V2, V: PABRE;
BEGIN N1:=0;N2:=0;
FACTEUR(V1,N1);
WHILE (CAR='^') DO BEGIN LICAR;FACTEUR(V2,N2);NEW(
V);V^.INFO:=ET;
V^.FG:=V1;V^.FD:=V2;N1:=N1+N2;V1:=V;
END;
TER:=V1;N:=N1;
END;

PROCEDURE EXPRESSION;
VAR N1, N2: INTEGER;
V1, V2, V: PABRE;
BEGIN N1:=0;N2:=0;
TERME(V1,N1);
WHILE (CAR='+') DO BEGIN LICAR;TERME(V2,N2);NEW(V)
;V^.INFO:=OU;
V^.FG:=V1;V^.FD:=V2;N1:=N1+N2;V1:=V;
END;
EXPR:=V1;N:=N1;
END;

BEGIN (* construire *)
NUCAR:=1;EXPR:=NIL;N:=0;
LICAR;EXPRESSION(EXPR,N);
END; (* fin : appel de plcondit *)

(* ----- Le deduction : chainage avant ----- *)

FUNCTION TESTREGLE (REGLE: PREGLE): BOOLEAN;
VAR X: PCELL;
VRAI: BOOLEAN;

FUNCTION TESTARB (RAC: PABRE): BOOLEAN;
VAR TEST: BOOLEAN;
INFORAC: INTEGER;
BEGIN INFORAC:=RAC^.INFO;
CASE INFORAC OF
ET : IF TESTARB(RAC^.FG) THEN TEST:=TESTARB(RA
C^.FD)
ELSE TEST:=FALSE;
OU : IF NOT (TESTARB(RAC^.FG)) THEN TEST:=TESTA
RB(RAC^.FD)
ELSE TEST:=TRUE;
END;
IF INFORAC IN [1..NBFAITS] THEN TEST:=MEMBRELIST
(INFORAC,BASE);
TESTARB:=TEST;
END;

BEGIN X:=REGLE^.CONDIT;VRAI:=TRUE;
WHILE (X<>NIL) AND VRAI DO IF TESTARB(X^.ADRC) THE
N X:=X^.SUIV
ELSE VRAI:=FALSE;
END;
TESTREGLE:=VRAI;
END; (* TESTREGLE *)

FUNCTION UTILISE (REGLE: PREGLE): BOOLEAN;
VAR CONCLUSION: PLISTE;
VRAI: BOOLEAN;
BEGIN CONCLUSION:=REGLE^.ACTION;VRAI:=FALSE;
WHILE (CONCLUSION<>NIL) DO BEGIN
IF PLACER(CONCLUSION^.ADRI, 'D')
THEN VRAI:=TRUE;
CONCLUSION:=CONCLUSION^.SUIV;
END;
UTILISE:=VRAI;
END;

PROCEDURE DEDUIT;
VAR CONTINUER: BOOLEAN;

FUNCTION CHAINAVANT: BOOLEAN;
VAR LSTR: PREGLE;
VRAI: BOOLEAN;
BEGIN LSTR:=REGLES;VRAI:=FALSE;
WHILE (LSTR<>NIL) DO BEGIN
IF TESTREGLE(LSTR) THEN IF U
TILISE(LSTR) THEN VRAI:=TRUE;
LSTR:=LSTR^.SUIV;
END;
CHAINAVANT:=VRAI;
END;

BEGIN
REPEAT CONTINUER:=CHAINAVANT;UNTIL NOT (CONTINUER);
END;

PROCEDURE DEDUIRE;

```



```

VAR HYPOTHESE, I:INTEGER;

FUNCTION POSSIBLE:BOOLEAN;
VAR OK:BOOLEAN;
BEGIN
  OK := (HYPOTHESE IN [0..NBFSAITS]);
  IF NOT OK THEN WRITE (SON);
  IF HYPOTHESE < 10 THEN WRITE (BS, ' ', BS);
  ELSE WRITE (BS, BS, ' ', BS, BS);
  POSSIBLE := OK;
END;

BEGIN
  WRITE (HOME);
  MESS (0, 3, 'Donner vos hypothèses sous forme d''entit
  ers (0 pour quitter) ', 0);
  WRITELN; WRITELN;
  REPEAT PRESENTIER (Z, HYPOTHESE); UNTIL POSSIBLE;
  IF HYPOTHESE < 0 THEN BEGIN I := 1; WRITELN (I:2, ' ', );
  BF (HYPOTHESE); END;
  WHILE (HYPOTHESE < 0) DO BEGIN BASE := AJOUTLIST (HYPOT
  THESE, BASE); WRITELN;
    REPEAT PRESENTIER (Z, HYPOTHESE); UNTIL
    IL POSSIBLE;
    IF HYPOTHESE < 0 THEN BEGIN I := I + 1;
    WRITELN (I:2, ' ', ); BF
    (HYPOTHESE); END;
  END;
END;

DEDUIT;
END;

(* ----- L' induction : chainage arriere ----- *)

FUNCTION PROUVREGLE (LSTR:PREGLE):BOOLEAN; FORWARD;

FUNCTION VERIFIER (FAIT:INTEGER):BOOLEAN;
VAR LSTR:PREGLE;
    FAUX, I:BOOLEAN;
    C:CHAR;
BEGIN FAUX := TRUE; LSTR := REGLES;
  IF MEMBRELIST (FAIT, BASE) THEN FAUX := FALSE;
  ELSE WHILE (LSTR < NIL) AND FAUX DO
  IF MEMBRELIST (FAIT, LSTR.ACTION) THEN IF PROUVREGLE
  (LSTR) THEN FAUX := FALSE;
  ELSE LSTR := LSTR.SUIV;
  ELSE LSTR := LSTR.SUIV;

  IF FAUX AND (NOT (MEMBRELIST (FAIT, QUESTIONS))) THEN
  BEGIN WRITELN;
    WRITE ('le fait ', INV, ' ', BF (FAIT), ' ',
    , NORM, ' est-il vrai ? ');
    IF COI THEN BEGIN WRITELN: T := PLACER (P
    AIT, 'C'); FAUX := FALSE;
    END ELSE QUESTIONS := AJOUTLIST (FAIT
    , QUESTIONS);
  END;

END;
VERIFIER := NOT FAUX;
END;

FUNCTION PROUVARB (RAC:PARBRE):DOOLEAN;
VAR INFORAC:INTEGRA;
    BRAC:BOOLEAN;
BEGIN
  INFORAC := RAC.INFO;
  CASE INFORAC OF
  ET : IF PROUVARB (RAC.FG) THEN BRAC := PROUVARB (RA
  C.FD)
  ELSE BRAC := FALSE;
  OU : IF NOT (PROUVARB (RAC.FG)) THEN BRAC := PROUVA
  RS (RAC.FD)
  ELSE BRAC := TRUE;
  END;
  IF INFORAC IN [1..NBFSAITS] THEN BRAC := VERIFIER (IN
  FORAC);
  PROUVARB := BRAC;
END;

FUNCTION PROUVREGL;
VAR LSTCAS:PCELL;
    VRAI, I:BOOLEAN;
    LACT:PLISTE;
BEGIN LSTCAS := LSTR.CONDIT; VRAI := TRUE;
  WHILE (LSTCAS < NIL) AND VRAI DO
  IF PROUVARB (LSTCAS.ADRAC) THEN LSTCAS :=
  LSTCAS.SUIV
  ELSE VRAI := FALSE;
  END;
  PROUVREGL := VRAI;
  IF VRAI THEN BEGIN LACT := LSTR.ACTION;
  WHILE (LACT < NIL) DO BEGIN I := PLACER (I
  LACT.ADRI, 'D');
  ENLEVE (LACT.ADRI, QUESTIONS);
  LACT := LACT.SUIV;
  END;
  END;
END;

PROCEDURE CONFIRMER;
VAR I:INTEGER;
BEGIN WRITE (HOME);
  REPEAT
  GOTOKY (0, 3);
  WRITE ('Que voulez-vous démontrer [1..', NBFSAITS, ]
  ' ? '); PRESENTIER (Z, I);
  IF NOT (I IN [1..NBFSAITS]) THEN BEGIN WRITE (SON);
  IF I > 9 THEN WRITE (RS, RS, ' ', BS, BS)
  ELSE WRITE (RS, ' ', BS);
  END;
  END;

PROCEDURE LIRE (LN):FAUX := TRUE; I := LENGTH (LN); WRITELN ('-'
-> ' ', LN);
  WHILE (I > 0) AND FAUX DO IF LN [I] = '-' THEN FAUX := FA
  LSE
  ELSE I := I - 1;
  IF I > 0 THEN BEGIN CHACT := COPY (LN, I + 1, LENGTH (LN) - I);
  CCOND1 := COPY (LN, I, I - 4);
  (* on peut ajouter un WHILE qui enlève
  les blancs finaux *)
  END ELSE CHACT := LN;
  PLACTION (CHACT, ACT);
  IF I = 0 THEN BEGIN PL := ACT;
  WHILE (PL < NIL) DO BEGIN BASE := AJOUTLI
  ST (PL.ADRI, BASE);
  PL := PL.SUIV; END;
  END ELSE BEGIN PLCONDIT (CCOND1, LST);
  REGLES := AJOUTREGL (LST, ACT, REGLES);
  END;
END;

(* ----- Procédure de verification de construction de l
s arbres ----- *)

PROCEDURE ECRITEST;
VAR R:PREGLE;
BEGIN
  IF RAC < NIL THEN
  IF RAC.INFO = ET THEN BEGIN
  IF RAC.FG.INFO = OU THEN BEGIN WRITE (' ');
  ECRIBAR (RAC.FG);
  WRITE (' ');
  END ELSE BEGIN ECRIBAR (RA
  C.FG);
  WRITE (' '); END;
  IF RAC.FD.INFO = OU THEN BEGIN WRITE (' ');
  ECRIBAR (RAC.FD);
  WRITE (' ');
  END ELSE BEGIN ECRIBAR (RA
  C.FD); END;
  END
  ELSE BEGIN ECRIBAR (RAC.FG);
  IF RAC.INFO = OU THEN WRITE (' ')
  ELSE WRITE (RAC.INFO);
  ECRIBAR (RAC.FD);
  END;
END;

PROCEDURE ECRIREGLE (R:PREGLE);
VAR X:PCELL;
    Y:PLISTE;
BEGIN X := R.CONDIT;
  WHILE (X < NIL) DO BEGIN WRITE (' '); ECRIBAR (X.ADRAC
  ); WRITE (' ');
  X := X.SUIV; IF (X < NIL) THEN WRITE (' ');
  END;
  WRITE (' ==> '); Y := R.ACTION;
  WHILE (Y < NIL) DO BEGIN WRITE (Y.ADRI); Y := Y.SUIV;
  IF (Y < NIL) THEN WRITE (' ');
  END;
  WRITELN (' '); WRITELN;
END;

BEGIN (* ecritest *)
  R := REGLES;
  WHILE (R < NIL) DO BEGIN ECRIREGLE (R); R := R.SUIV; EN
  D;
  END;

(* ----- PROGRAMME PRINCIPAL ----- *)

BEGIN
  INIT; DEDUIT;
  BASEREF := BASE; QUESTREF := QUESTIONS;
  REPEAT
  WRITE (HOME); MESS (20, 1, ' MENU GENERAL ', 6); WRITE
  LN; WRITELN;
  WRITE ('C) on firmar D) @dire O) uitter --> ]
  ');
  CO := PRENCAR (['C', 'D', 'Q', 'c', 'd', 'q']);
  BASE := BASEREF; QUESTIONS := QUESTREF;
  CASE CO OF
  'C', 'c' : CONFIRMER;
  'D', 'd' : DEDUIT;
  END;
  WRITELN; WRITELN; IF CO IN ['C', 'D', 'c', 'd'] THEN
  PRENRETUR;
  UNTIL CO IN ['Q', 'q'];
  END.

```

## Un 'bug' dans le "carnet d'adresses" du numéro 27.

Les utilisateurs d'Apple //e étendus ont certainement constaté que, sur leur machine, le programme "Carnet d'adresses" publié dans le numéro 27 de Pom's un petit défaut : le composeur téléphonique ne fonctionne pas. Pour pallier cela, la variable IC de la ligne 10240 doit être mise à zéro.

Un grand merci à Monsieur Guyot - Sainte Eulalie en Born - 40200 Landes, qui nous a indiqué ce défaut.

```

(* ----- les procedure de lecture des regles ----- *)

PROCEDURE PLCONDIT (S:STRING; VAR LST:PCELL);
VAR LG, I, J, N:INTEGER;
    NPROD, FAUX:BOOLEAN;
    DEPART:STRING;
    EXPR :PARBRE;
    DJ, U, X :PCELL;
    V, Y :PLISTE;
BEGIN LG := LENGTH (S); LST := NIL; X := NIL; Y := NIL; I := 1; J :=
-1; NPROD := TRUE;
  REPEAT
  WHILE (I < LG) AND NPROD DO IF S [I] = '+' THEN NPROD
  := FALSE;
  ELSE I := I + 1;
  DEPART := COPY (S, J, I - J); CONSTRUIRE (DEPART, EXPR, N);
  IF (NOT (NPROD)) OR (J < 0) THEN BEGIN X := AJOUTCELL (I
  EXPR, X); Y := AJOUTLIST (N, Y);
  J := I + 1; I := I + 1; NPROD := TRUE;
  END ELSE LST := AJOUTCELL (EXPR, LST);
  (* On place la sol *)
  UNTIL (I > LG);
  IF X < NIL THEN BEGIN DJ := NIL;
  REPEAT V := Y; U := X; N := 0;
  WHILE (U < NIL) DO IF MEMBRECELL (U.ADRAC, D
  J) THEN BEGIN
  V := V.SUIV;
  U := U.SUIV;
  END ELSE BEGIN
  IF V.ADRI > N THEN N := V.ADRI;
  V := V.SUIV; U := U.SUIV;
  END;
  IF N < 0 THEN BEGIN U := X; V := Y; FAUX := TRUE;
  WHILE (N < 0) AND FAUX DO
  IF MEMBRECELL (U.ADRAC, DJ) THEN BEGIN ]
  U := U.SUIV;
  V := V.SUIV; END
  ELSE
  IF V.ADRI = N THEN FAUX := FALSE
  ELSE BEGIN
  U := U.SUIV; V := V.SUIV; END;
  IF NOT FAUX THEN DJ := AJOUTCELL (U.A
  DRAC, DJ);
  END;
  UNTIL N = 0;
  LST := DJ;
  END;
END;

PROCEDURE PLACTION (S:STRING; VAR ACT:PLISTE);
VAR ENSET OF '0'..'9';
    L:PLISTE;
    LG, N, I:INTEGER;

```



# Micro-Informations

Jean-Michel Gourévitch

**Et si 1987 était l'année du Macintosh ? C'est visible-ment le souhait exprimé à Cupertino où le constructeur à la pomme finit de fourbir les armes qu'il dévoilera cette année et qui devraient lui assurer l'avantage dans un monde de la micro-informatique débous-solé par les incertitudes du géant IBM.**



Parmi toute une salve de nouveaux produits, dont les premiers sont apparus en ce mois de janvier (et notamment les imprimantes laser de bas et de haut de gamme), la vraie nouveauté chez Apple sera en 1987 ce Mac "ouvert", dont l'apparition est prévue pour le mois de mars. Un Mac ouvert, parce qu'on pourra ajouter à la machine toutes sortes de cartes supplémentaires, d'extensions de mémoire, de processeurs graphiques ou sonores. Et renouer ainsi avec l'ancêtre, cet Apple II qui fit la fortune de Wozniak et Jobs, les créateurs d'Apple. Les possesseurs d'Apple II ne seront pas oubliés. D'abord parce que le nouvel Apple II GS sortira cette année à une vraie cadence industrielle des usines d'Apple. Ensuite parce que tous les nouveaux programmes permettant

d'exploiter au mieux ses raffinements sonores et graphiques vont se bousculer dans les catalogues. Tout comme les perfectionnements matériels des fabricants de "add-on". Message personnel aux possesseurs d'Apple II : ne bradez pas vos machines, quelque chose me dit qu'Apple pourrait rééditer avec l'Apple II l'opération de mise à niveau à laquelle elle avait procédé pour le MacPlus et ce pour un prix intéressant (on parle de moins de 5000 Francs pour l'échange de la carte). Espérons seulement que l'attente sera moins importante que pour les utilisateurs de Macintosh.

Revenons à celui-ci, qui pourrait bien être la machine dont on va le plus parler cette année. Un mot d'abord sur ces mises à niveau : aux États-Unis, de nombreux Mac convertis en MacPlus ont connu des problèmes d'alimentation qu'il a fallu remplacer. Apparemment, les conversions ont été mieux pratiquées en France, car ce problème ne semble pas être apparu chez nous.

## L'Apple de demain décrit aujourd'hui...

La grande question pour tous les passionnés d'Apple consistait à prévoir avant sa sortie l'apparence et les performances du nouveau Mac "ouvert". On a vu paraître tellement d'informations à ce sujet qu'on pensait ne plus rien ignorer des caractéristiques de la machine : processeur plus puissant et rapide Motorola 68020, port d'extension 'nubus', coprocesseur arithmétique 68881, mémoire vive standard de 4 Méga-octets. Une autre méthode pour prévoir les caractéristiques des machines du futur consiste à

examiner ce que les fabricants de cartes et de périphériques mijotent pour la machine d'aujourd'hui : ces "superflus" seront souvent le "nécessaire" de la nouvelle machine. À ce jeu on pourrait prévoir, presque à coup sûr, pour le nouveau Mac un écran de grand format pouvant afficher une page pleine (au format 21,5cm sur 27,9cm) voire deux. Quelque chose me dit même que le Mac nouveau pourrait (en option, bien sûr) être doté de la couleur. Eh oui de la couleur, celle qui fait tant défaut, pour concurrencer complètement les IBM. Impossible ? Pas tellement : d'abord parce que les mémoires mortes du Mac contiennent tout ce qu'il faut pour cela, que les programmeurs des derniers logiciels parus ont prévu (souvent sans le dire) cette possibilité.

Enfin, parce qu'un constructeur (Vernont Microsystems) avait conçu, construit et vendu dès l'année passée un moniteur couleur "intelligent" le VM 8861 permettant d'afficher simultanément 256 couleurs choisies parmi une palette de 4096.

Mais la couleur n'est pas seulement le moyen de "griller" l'IBM. Ce n'est plus ce créneau que l'on vise chez Apple. Dans la ligne de mire du fabricant de Cupertino, on vise les "stations de travail" du type Sun Microsystems et autres. C'est à ce marché-là que le Mac ouvert (parfois baptisé Paris) aura la tâche de s'attaquer. Avec pour les *afficionados* deux conséquences mitigées. La première c'est que par rapport à ces systèmes extrêmement onéreux, le Mac en donnera incontestablement "plus pour chaque dollar dépensé". Mais il faut garder en mémoire que ces engins coûtent actuellement des fortunes (plus de



250 000 F). Le Mac ouvert proposera des possibilités analogues pour beaucoup moins cher. Probablement 40 à 60 000 F. Ce qui mettra quand même cet ordinateur, et c'est la seconde conséquence, bien moins agréable, hors de la portée de toutes les bourses. Mais Apple n'a jamais été un constructeur vendant des micro-ordinateurs bon marché, is'nt it ?

Le portrait robot du nouveau Mac, c'est donc celui d'une de ces "stations de travail", (connectables à des ordinateurs VAX) qui font fureur et font la fortune des constructeurs. À quoi servent-elles donc ? La question est importante, car de sa réponse vont découler les fonctionnalités du Mac nouveau. Ces stations de travail sont employées pour des études graphiques et des prototypes, pour concocter des études techniques et réaliser des documents et, enfin, à communiquer des informations. CAO, modélisation et graphiques d'un côté, édition personnelle et enfin communications : voici comme par hasard les thèmes généraux des derniers programmes sortis pour le Macintosh Plus d'aujourd'hui, et les domaines où il fera fureur avec son successeur cette année.



## Des communications plus rapides et plus faciles

Juste un détail technique pour souligner l'importance du dernier cité de ces secteurs : la communication. La filiale de la firme Du Pont de Nemours spécialisée dans la *connectique* vient de produire un connecteur et un réseau à base de fibres optiques se substituant aux

connecteurs et aux fils classiques AppleTalk. Avantage : les transferts de données s'effectuent sur des distances importantes (jusqu'à 1,5 Km) et à un débit de 600 kilobits par seconde (contre 238,6 pour AppleTalk, soit environ trois fois plus vite) et on prévoit de passer bientôt à un débit de 1,5 à 3 Mégabits par seconde (encore 3 à 5 fois plus vite), par le port SCSI. Ces vitesses considérables sont indispensables pour pouvoir faire travailler ensemble des micro-ordinateurs, comme tous ceux qui les ont branchés en réseaux et piétinent devant les lenteurs des transferts actuels, ont pu le constater.

Les réseaux constituent un domaine essentiel de l'avenir du Mac. Aux États-Unis, **Farallon Computer** a développé le réseau **Phone Net** avec un contrôleur vendu 1000 dollars et permettant de relier 12 Mac par des fils simples torsadés jusqu'à 1 km de distance.

Apple va d'ailleurs venir cette année à la rescousse en fournissant dès le printemps un logiciel de serveur de réseaux aux performances qu'on dit déjà spectaculaires.

La liaison sur un réseau commun de Mac et d'IBM PC n'a déjà plus rien d'étonnant grâce aux prodiges réalisés par **TOPS** le fantastique système développé par **Centram**. Cette firme a récemment développé de nouveaux perfectionnements permettant d'une part de faire fonctionner l'ensemble sous le système UNIX, et d'autre part d'autoriser les IBM PC du réseau à imprimer directement sur la LaserWriter d'Apple.

Parmi les produits qui installent les Mac sur des réseaux, il faut encore noter **Intermail**, le système de courrier électronique d'**Internet**. Un système qui s'installe en accessoire de bureau et permet d'envoyer un message, immédiatement ou à une date choisie, de transférer des fichiers, pour un coût de 300 dollars (pour 1 à 4 utilisateurs), de 500 dollars

(5 à 10 connectés), 750 (pour 11 à 20) etc.

Dans le même esprit, citons **Symbmail**, la messagerie de **Symbiotic**, pour passer messages et fichiers entre plusieurs Macintosh d'un même réseau AppleTalk



Et puis, pour finir ce panorama des communications, trois produits français :

«Charité bien ordonnée...», citons d'abord **Interpom's** programme gratuit pour vous qui avez Pom's entre les mains ou à 60 et 80 Francs sous forme de disquette Apple // ou Mac, programme qui utilise le modem du Minitel pour transmettre tous fichiers ou applications entre Mac, entre Apple // et même entre les deux types de machines. Les fichiers sont recréés à l'arrivée avec tous leurs attributs (types, icônes...). Qualité Pom's.

Le deuxième, **Self Serve d'ACI** est un logiciel permettant de créer un serveur Minitel en utilisant des modems branchés en cascade (et notamment les Diapasons d'Hello Informatique).

Le dernier, **TransLine** édité par **Bruno Rives & Associés**, est un logiciel de communication. Sa caractéristique principale : il n'est pas un émulateur de terminal. Il peut donc être utilisé dans n'importe quelle application ou presque pour transmettre ou recevoir des données, qui sont automatiquement converties au format de l'application qu'on utilise, pour remplir des tableaux ou récupérer des textes. On peut aussi communiquer entre ordinateurs par câbles (envoyer ainsi des documents MacDraw ou autres d'un Macintosh à l'autre).



## Un outil d'édition et de publication

1986 a révélé toutes les possibilités du Macintosh dans le domaine de la publication assistée par ordinateur. Et la décision d'Apple de ne plus livrer en standard MacWrite a libéré l'imagination de tous les auteurs de traitements de textes. Résultat : il pleut des traitements de textes et des logiciels de mise en page.



## Une pluie de traitements de textes

Le plus original est incontestablement **FeiMa d'Unisource**. Et pour cause : c'est le premier traitement de textes en chinois pour le Mac. Il utilise la souris pour sélectionner les caractères de préférence au clavier, permet de bénéficier d'un dictionnaire de caractères prédessinés, d'en ajouter d'autres. On peut aussi utiliser la méthode phonétique transformant des sons anglais en caractères chinois, et combiner dans un texte idéogrammes et caractères européens. Seul défaut : il n'imprime pas sur la LaserWriter. Prix 195 dollars pour une version abrégée et 545 dollars pour la version complète.

Pour certains, les caractères techniques seraient presque aussi compliqués que du chinois. C'est à eux que s'adresse **TechScriber de Mansfield Systems**. Plus que d'un traitement de textes, il s'agit presque d'un système de mise en page pour documents techniques permettant notamment d'entrer facilement les tables, expressions mathématiques compliquées, et de réaliser des manuels techniques comprenant diagrammes, éléments graphiques, etc. Prix : 395 dollars.

Il n'est d'ailleurs pas rare que les traitements de textes deviennent de vrais outils d'édition. C'est aussi le cas pour **Word 3.0**, la nouvelle version du traitement de textes vedette de **Microsoft**, appelée sûrement à un brillant avenir. Word comprend tout ce qu'on peut souhaiter dans un traitement de textes : correcteur orthographique incorporé, processeur d'idées lui aussi intégré, génération automatique d'index et de tables des matières, écriture en colonnes et possibilité d'entourer un texte, possibilité de visualiser sur l'écran une ou deux pages telles qu'elles seront finalement imprimées, possibilité de tourner sous Tops ou Ethernet, d'échanger des données avec les PC d'IBM en convertissant les fichiers au format DCA d'IBM, etc. Le tout pour 395 dollars. À noter encore qu'aux États-Unis, Word 3.0 serait livré avec la dernière version (5.1) du **Switcher d'Apple** permettant notamment lorsque l'on change un détail dans une des applications (par exemple à l'intérieur de MacPaint, dans un dessin transporté dans Word, de voir cette modification se réaliser automatiquement sur le dessin qu'on avait copié dans Word).

Autre futur best-seller, **Write Now de T/Maker** auquel Steve Jobs a prêté la main. Un traitement de textes comprenant un correcteur orthographique de 50 000 mots, l'ouverture simultanée d'un nombre illimité de documents, l'installation de une à quatre colonnes, la possibilité d'inclure des graphiques dans une ligne ou une phrase. Le tout avec la facilité de MacWrite et plus rapidement. Et pour 175 dollars.

Quant à **MindWrite de MindWork Software**, vendu seulement 125 dollars, il combine également un traitement d'idées et un traitement de textes. On dispose ainsi d'un traitement d'idées offrant toutes les facilités d'un MacWrite, permettant d'organiser tout en écrivant, et de voir à l'écran le résultat tel qu'il sera imprimé, de disposer d'une numérotation

automatique des paragraphes, d'un compteur de mots, de caractères ou de paragraphes, de la faculté de déplacer une partie de texte avec la souris, sans recourir au copier coller, etc.

**Full Write d'Ann Arbor Softworks** (les créateurs de Full Paint) est un *processeur de documents*. En clair, il contient aussi des fonctions d'édition électronique. Parmi lesquelles, les possibilités d'utiliser des colonnes multiples de tailles différentes sur une page, d'enrouler automatiquement le texte autour de dessins aux formes irrégulières. Un module permet aux utilisateurs d'un texte d'inclure des notes dans un document pour les envoyer à l'auteur (ce module permettant de réaliser sur ordinateur ces petites notes adhésives de style *Post-It* pourrait d'ailleurs être versé par ses auteurs dans le domaine public). Full Write qui combine des fonctions d'édition qui ne figurent pas dans les traitements de textes et des fonctions sophistiquées de traitements de textes sera vendu environ 300 dollars.

**Haba Word d'Haba Systems**, qui a été offert pour 69 dollars aux possesseurs de MacWrite ou Word, permet, lui, 3 colonnes de tailles différentes sur une page, divise les fenêtres en quatre morceaux pour voir d'un coup plusieurs parties d'un texte, affiche à l'écran quatre pages en réduction comme elles seront imprimées.

Parmi les traitements de textes annoncés, on peut encore citer **Parangon Word**, de **Parangon Courseware** développé autour d'un éditeur de textes que certains utilisateurs du Mac connaissent sous le nom de Qued, promis pour juin 1987.

## Des programmes d'édition électronique plus complets

Puisque les traitements de textes empruntent les possibilités gra-



phiques des programmes d'édition, rien d'étonnant s'il ne manque plus aux programmes d'édition électronique les facilités des traitements de textes. Ainsi de **Ready Set Go de Manhattan Graphics** (distribué en France par BIP) dont la dernière version 3.0 est un complet renouvellement. On y trouve même un correcteur orthographique (en français s'il vous plaît) et un guide de coupure de mots développé avec l'aide de l'Université de technologie de Compiègne. On peut ouvrir simultanément plusieurs documents, ajuster automatiquement textes et graphiques dans les colonnes après y avoir inséré un bloc image ou un texte, lire directement des fichiers MacPaint, MacWrite ou Works, on peut y inclure des documents spécialement préparés pour PostScript. Le nombre de pages est illimité, avec auto-numérotation, et impression de la date et de l'heure, etc.

Feu Mac Publisher est réapparu, vendu par la célèbre firme de lettrages **Letraset** sous le nom de **Letra Page**, perfectionné avec la possibilité de 48 colonnes par pages, un espacement des lettres contrôlable, une palette de 96 motifs disponibles, et de 9 couleurs, et lui aussi un guide de coupure de mots automatique, comprenant 93 000 mots (en anglais seulement pour le moment) etc. pour 495 dollars.



Et le petit dernier, **Solo de Mac America**, plus simple, ressemble à un banal Finder sur lequel on ouvre les différents documents à assembler. Une fenêtre pour un texte à incorporer, une fenêtre pour le texte assemblé. À noter que le texte qu'on ne prépare ne montre pas le texte avec ses attributs (gras, taille, etc.) mais avec des codes.

## Des logiciels graphiques

À remarquer d'abord, **l'Illustrator d'Adobe**. Si le nom d'Adobe n'est pas inconnu aux utilisateurs de Macintosh, c'est que c'est cette compagnie qui a développé PostScript, le langage de composition utilisé par l'imprimante LaserWriter. C'est précisément pour optimiser le fonctionnement de l'imprimante Laser qu'Adobe a développé Adobe Illustrator. Ce programme rend accessible à des utilisateurs ne programmant pas en langage PostScript certaines de ses routines graphiques. En clair, les utilisateurs professionnels (et notamment les illustrateurs ou dessinateurs) disposent ainsi de possibilités de dessin beaucoup plus professionnelles. On commence à dessiner dans un mode de dessin, depuis zéro ou en important une esquisse réalisée avec MacDraw. Ensuite, on dispose d'une panoplie d'outils pour remplir les zones à colorier, contrôler l'épaisseur des lignes, les niveaux de gris, et même les couleurs (pour préparer la séparation des couleurs sur une photocomposeuse Linotronic). Un mode permet de visualiser l'image réalisée avec PostScript. Enfin, les dessins sont stockés sous forme de fichiers textes PostScript. Ce programme très "pro" sera vendu à peu près 500 dollars.

Du côté des programmes de dessins, on se bouscule aussi au portillon. MacPaint et MacDraw font vraiment figures d'ancêtres. Voici notamment **Cricket Draw de Cricket Software**, avec possibilité de rotation complète de tous les objets, ombrages contrôlés avec une échelle de gris, effets spéciaux, le tout utilisant PostScript, sans apparement y toucher, tout en générant du code dans ce langage comme le précédent programme. Pour 295 dollars.

**SuperPaint de Silicon Beach Software** est un programme qui voici peu aurait encore paru

"incroyable". On peut en effet travailler sur un dessin indifféremment en mode MacPaint ou en mode MacDraw. Ce qui permet de bénéficier des avantages de ces deux modes. On peut travailler en plein écran, ouvrir simultanément plusieurs documents, remplir des formes qui se poursuivent en dehors de l'écran, le déroulement de l'image sur l'écran est automatique, on dispose d'une échelle de gris de 32 niveaux, le texte peut être imprimé avec les caractères de la LaserWriter, il se reformate automatiquement lorsqu'on change les dimensions d'une case qui le contient. On peut imprimer en couleurs avec l'ImageWriter II. Prix : moins de 100 dollars.

Quant à **GraphicWorks**, il est publié par **Mindscape**, l'auteur de **Comic Works** et de **Music Works**. En fait, il utilise les mêmes outils que **Comic Works**. Rien d'étonnant si on peut y utiliser toute une gamme de ballons et de bulles (aussi appelés en français phylactères). Sa grande force, c'est de pouvoir manipuler indépendamment les objets de premier plan et le fond d'un paysage, de pouvoir installer des dessins en surimpression. Prix : 80 dollars.



À remarquer aussi la version 2 de **MacDraft d'IDD Software**. On y trouve notamment la possibilité de changer la taille des groupes et des *bits maps* de façon proportionnelle, un indicateur de position du curseur, de nouvelles échelles de dessin, un calculateur automatique de surface, et un choix de 64 motifs, etc. Prix : 269 dollars.



## Des logiciels techniques

Très importants. Ces programmes sont ceux où l'on voit le plus l'usage qu'un Mac peut avoir pour des scientifiques, des ingénieurs, bref, tous les utilisateurs de ces omniprésentes "stations de travail". Ce sont ceux-ci qui permettent peut-être d'apprécier le mieux l'intelligence des programmeurs et des utilisateurs. Comme s'il s'agissait de torrents de matière grise en fusion.

Voici d'abord **Stella** de **High Performance Systems**. Lorsque l'on voit dans sa publicité, le directeur de la recherche de DuPont de Nemours s'exclamer «Nous avons des programmes de 2000 dollars pour nos unités centrales qui ne peuvent faire ce que Stella fait», ou encore l'analyste chargé du planning de Cray Research, le constructeur des plus puissants ordinateurs du monde expliquer que le programme les a aidé à «équilibrer les facteurs qui satisfont la demande de leurs ordinateurs avec les facteurs qui génèrent cette demande», on se dit que le programme doit être exceptionnel. Aucun doute, ce logiciel de modélisation baptisé **Stella** pour (Structural Thinking Experiential Learning Laboratory with Animation : laboratoire d'apprentissage expérimental de la pensée structurale avec animation) permet d'améliorer la façon de penser et de mettre en évidence des relations entre facteurs, comme un "Lego conceptuel". On peut simuler des modèles pour déterminer si les propositions génèrent des comportements correspondant bien à l'objet qu'on avait assigné. Qu'il s'agisse d'analyser des processus de fabrication complexe, ou comme l'a fait Procter et Gamble, d'analyser des stratégies pour le lancement d'un nouveau produit. Bref, une manière de miracle pour 395 dollars.

Voici ensuite **Prototyper** de **Smethers Barnes**, un programme

à sortir en février permettant de construire des prototypes pour visualiser des idées avec des menus des boutons et des fenêtres qui répondent. Sans avoir à programmer.

**Parameter Manager** de **Structural Measurement Systems** est une matière de tableur spécialisé pour contrôler notamment les processus de fabrication. Utile en milieu industriel. Prix : 495 dollars.



## Des classiques "revisités"

On pensait avoir tout vu en matière de tableurs. Et qu'après Excel, on aurait du mal à faire mieux. On peut en tout cas faire déjà plus rapide. C'est l'objet de **Mac Calc** de **Bravo Technology**. Qui permet notamment (contrairement à Excel) de changer les caractères et leurs tailles dans chaque case. Ce tableur calcule de 10 à 15% plus vite qu'Excel, permet d'inclure des annotations relatives à une case) et dispose d'un choix de fonction pour moins de 100 dollars.

Quant à **Trapeze**, de **Data Tailor**, à paraître à la fin janvier, il présente la caractéristique de travailler en "blocs" de plusieurs cellules (pour lesquels le programme connaît les relations qui les unissent) et non case par case comme la majorité des tableurs. D'où la possibilité de faire des calculs sans se soucier de la position d'un bloc sur une page, et de réaliser des calculs financiers complexes (on dispose de 10 fonctions financières et d'ingénierie dont certaines inédites). D'où la possibilité aussi de réaliser des présentations parfaites.

## Des utilitaires géniaux

Génial, c'est bien le mot qui caractérise **Glue** de **Solutions Inc**. Ce programme permet de sauver sur le disque des graphiques venant de la plupart des applications pour Macintosh, et de les ouvrir sans avoir à ouvrir l'application. On peut par exemple sauver un graphique d'Excel, grâce à la partie du programme baptisé **Image saver**. Ensuite, on peut ouvrir ce fichier et visualiser le graphique ou l'imprimer avec l'autre partie baptisée le **Viewer**. Les fichiers sont facilement exportables. D'où la possibilité d'expédier facilement une lettre d'informations ou un dessin sauvés avec **Glue** sur un réseau ou par téléphone, avec **InterPom's** par exemple. Prix 49 dollars. Vivement que cet utilitaire (auquel un banc d'essai de la très sérieuse revue **Inforworld** a attribué une note maximale) débarque chez nous.

Utile, c'est **1st Aid** de **1st Aid Software** qui permet de récupérer des fichiers endommagés de sauver les données de disques "illisibles" ou de relire des fichiers endommagés ou effacés. Un kit de 4 disques vendu 90 dollars et que tout utilisateur de Mac devrait posséder.

## Du matériel

Ces nouveaux écrans géants semblent désormais indispensables pour le Mac. Après le **FDP** de **Radius**, voici le **Big Picture** de **E Machines**. C'est un écran permettant de visualiser simultanément deux pages sur l'écran. Il faut bien sûr modifier le Mac avec une carte qui se clippe sur le processeur. On peut alors apprécier une visualisation de 1024 x 808 points avec une qualité remarquable. Pour un prix hélas supérieur à celui d'un Macintosh Plus complet.

## Un jeu

C'est à Jean Pierre Brûlé, l'ex-Mr



Informatique en France (mais aussi champion de scrabble) que l'on doit Anacrack vendu par ACI. Un jeu basé sur l'utilisation de 90 000 mots avec 2 niveaux de vocabulaire 4 vitesses et trois formes de jeux rappelant les principes du célèbre Scrabble.

## Adresses

### Vernont Microsystems

11 Tigan St Winooski  
VT 05404 Centram 2560 Ninth  
St, Berkeley, CA 94710

### Internet

20 Amy Circle,  
Waban MA 02168

### ACI

6, avenue Franklin Roosevelt  
75008 Paris - Tél. : 43 59 89 55

### Bruno Rives & associés

6, avenue Franklin Roosevelt  
75008 Paris - Tél. : 42 89 02 36

### Unisource

23 East St  
Cambridge MA 02141

### Mansfield Systems

550 Hamilton Av.  
Suite 200 Palo Alto, CA 94301

### T/Maker

1973 Landing Drive  
Mt View, CA 94043

### MindWork Software

PO Box 222280  
Carmel CA 93922

### Ann Arbor Softworks

2393 Teller Road, Suite 106  
Newbury Park, CA 91320

### Haba Systems

6711 Valjean Ave. VanNuys  
CA 91406

### Lettraset

PO Box 3900 Peoria, IL 61614

### Mac America

18032C Lemon  
Dr Yorba Linda CA 92686

### Adobe

1870 Embarcadero  
Rd N°100 Palo Alto, CA 94303

### Cricket Software

3508 Market Street  
Suite 206 Philadelphia PA 19104

### Silicon Beach Software

PO Box 261430  
San Diego CA 92126

### Mindscape

3444 Dundee Rd  
Northbrook IL 60062

### IDD Software

1975 Willow Pass Rd Ste 8  
Concord CA 94520

### High Performance Systems

PO BOX B1167  
Hanover NH 03755

### Smethers Barnes

Tél. :  
(aux États-Unis) 503 24507270

### Structural Measurement Systems

645 River Oak Pkwy  
San Jose CA 95134

### Bravo Technology

PO Box T Gilroy CA 95021

### Data Tailor

1300 University Drive Suite 409  
Fort Worth Texas 76107

### Solutions Inc.

PO Box 989 h  
Montpelier VT 05602



1st Aid Software  
42 Radnor Road  
Boston Ma 02135

### E Machines

7945 S W Mohawk  
St Tualatin OR 97062

### Symbiotic

4, rue Robert Schumann  
94220 Charenton  
Tél. : 43 78 99 99



## JustText™ à l'essai

**J**ustText suppose la disposition d'un Macintosh et d'une LaserWriter, imprimante dont bien des PME sont équipées. Ce logiciel de traitement de textes dérouté par son aspect 'réac' pour un programme Macintosh : comme avec AppleWriter, vous n'avez pas à l'écran une idée de ce que sera le document imprimé, tout simplement parce que l'écran ne peut donner les possibilités de la LaserWriter ou des composeuses Linotronic. Il faut donc *enrichir* le texte de codes de contrôle parfois (!) simples à retenir. Le résultat est une exploitation totale de l'imprimante : dimension et espacement des caractères, interlignes, largeur de colonnes sont réglables par point (0,35 mm), et même fractions de point.

Toutes les fonctions classiques des traitements de textes sont disponibles (tabulations, indentations), mais aussi les fantaisies des imprimeurs, 'vitrine' comme le premier J de ce texte, encadrer un texte ou cadrer à droite une fin de paragraphe... Les césures en fin de ligne sont automatiques en suivant un dictionnaire que vous enrichissez en fonction des besoins.

Lorsque lesdits besoins dépassent JustText, vous pouvez modifier directement les ordres PostScript avant qu'ils ne soient envoyés à l'imprimante : les limites sont alors l'imagination de l'opérateur et les possibilités de la machine (voir Pom's 24).

Au chapitre regrets : l'annulation du "Coller" qui n'est que partielle, la limitation des textes à 32 Ko (pénible lorsqu'on incorpore une image dont on *habille* les contours), quelques petits 'bugs' tels la validation des menus, la difficulté d'insérer des 'RETURN' au début de longs textes, les A avec accent grave qui s'impriment Á... Le mode d'emploi par l'exemple est efficace, mais en anglais.

D'un accès peu engageant, JustText est le programme à utiliser pour les travaux pointus.

Distribué par alpha systèmes à Grenoble



# Bon de commande

## Disquettes

HAIFA source .....	(cf. Pom's n° 5) .....	à 60,00 F .....
DISK-MANAGER .....	(cf. Pom's n° 11) .....	à 450,00 F .....
BASICIUM .....	(cf. Pom's n° 13) .....	à 150,00 F .....
E.P.E. 5.0 .....	(cf. Pom's n° 23) .....	à 200,00 F .....
Échange E.P.E. 5.0 .....	(cf. Pom's n° 23) .....	à 80,00 F .....
PASCAL .....	(cf. Pom's n° 15) .....	à 80,00 F .....
MAX (Moniteur étendu) .....	(cf. Pom's n° 18) .....	à 150,00 F .....
DOMINOS .....	(cf. Pom's n° 19) .....	à 80,00 F .....
COGO .....	(cf. Pom's n° 21) .....	à 150,00 F .....
LUDOLOGIC .....	(cf. Pom's n° 25) .....	à 80,00 F .....
ORDICO .....	(cf. Pom's n° 26) .....	à 200,00 F .....

## Recueils

N°1, recueil des revues 1 à 4 .....	à 140,00 F .....
Disquettes d'accompagnement 1 à 4 .....	à 200,00 F .....
N°2, recueil des revues 5 à 8 .....	à 140,00 F .....
Disquettes d'accompagnement 5 à 8 .....	à 200,00 F .....
N°3, recueil des revues 9 à 12 .....	à 140,00 F .....
Disquettes d'accompagnement 9 à 12 .....	à 200,00 F .....

## Revue, disquettes

Revue 4 7 8 .....	à 35,00 F .....
Revue 10 11 12 13 14 15 16 17 18 19 20 21 22 23 24 25 26 .....	à 40,00 F .....
Revue 27 28 .....	à 45,00 F .....
Disquettes Apple II, //e, //c .....	à 60,00 F .....
1/2 3 4 5 6 7 8 9 10 11 12 13 14 15 .....	
16 17 18 19 20 21 22 23 24 25 26 27 28 .....	
Disquettes Macintosh .....	
14/15/16 groupées .....	à 150,00 F .....
17 18 19 20 21 22 23 24 25 26 27 28 .....	à 80,00 F .....
Mac 'A' .....	à 80,00 F .....
MacAstuces .....	à 200,00 F .....
"Raccourci" .....	à 200,00 F .....

## Abonnements

Pour 6 numéros à partir du n° .....

Abonnement à la revue seule .....	à 225,00 F .....
Abonnement revue + disquettes Apple II, //e, //c .....	à 525,00 F .....
Abonnement revue + disquettes Macintosh .....	à 625,00 F .....

## Reliures toilées

Pour 6 numéros, un an de Pom's .....	à 60,00 F .....
--------------------------------------	-----------------

**Total TTC :** .....

Supplément avion hors CEE : ajoutez 15,00F par numéro et/ou disquette

Envoyez ce bon et votre règlement à : EDITIONS MEV, 64 rue des Chantiers 78000 VERSAILLES

Nom : .....

Adresse : .....



## *Bon de commande 'Communication'*

---

Pom's s'est intéressé ces derniers numéros à l'ouverture de votre ordinateur sur le monde extérieur.

**Pom's 26 :** Apple //, Carte SuperSérie & CP/M. Programme permettant de configurer simplement la SSC sous CP/M

**Pom's 27 :** Apple //, Carte SuperSérie & CP/M 2ème partie. La communication selon le protocole XMODEM.  
 Apple // & Minitel. Programme d'enregistrement et de restitution à loisir des écrans Minitel (par l'interface Série).  
 Macintosh & Minitel. Programme d'enregistrement et de restitution à loisir des écrans Minitel.

**Pom's 28 :** InterPom's Apple // et  
 InterPom's Macintosh pour transmettre des fichiers par Minitel.

---

Je désire recevoir :

Revue	26 27 28	à	45,00	.....
Disquette Apple //	26 27 28	à	60,00	.....
Disquette Macintosh	26 27 28	à	80,00	.....
»»»» Câble de liaison				
Apple ][+, //e, //e+		à	225,00	.....
Apple //c		à	225,00	.....
Macintosh 128, 512		à	225,00	.....
Macintosh Plus		à	225,00	.....

Je désire m'abonner :

À compter du numéro \_\_\_\_\_  
 (6 numéros, Un an, Possibilité d'abonnement rétroactif)

Revue seule	à	225,00	.....
Revue et disquette Apple //	à	525,00	.....
Revue et disquettes Macintosh	à	625,00	.....

**Total TTC** .....

Supplément avion hors CEE : 15,00 F par numéro et/ou disquette

---

*Envoyez ce bon et votre règlement à : Éditions MEV, 64, rue des Chantiers 78000 Versailles*

Nom :

Adresse :



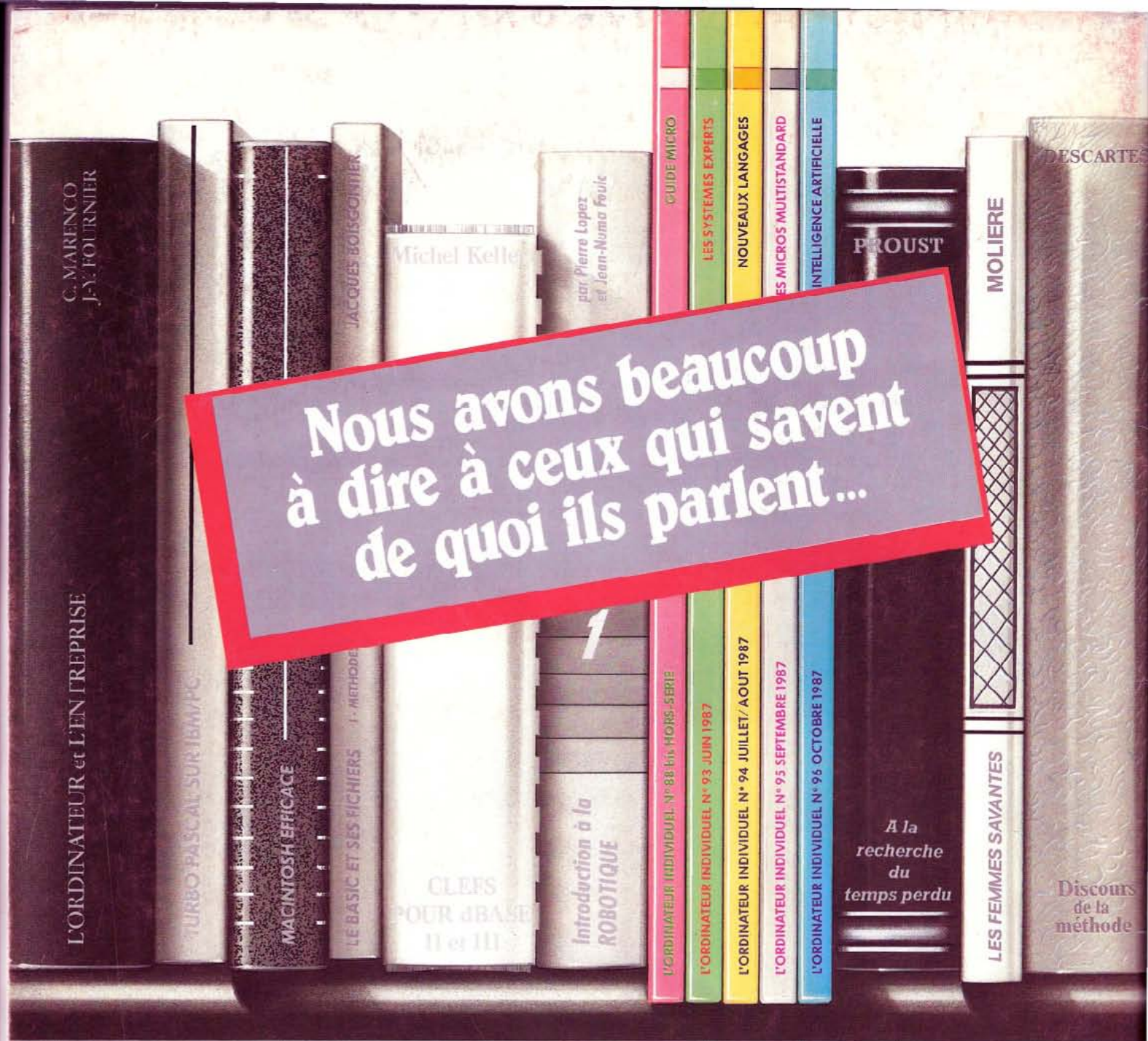

Nous avons beaucoup à dire à ceux qui savent de quoi ils parlent...

## LA REVUE HIGH TECH DE LA MICRO

**L'ORDINATEUR INDIVIDUEL**  
MICROS, LOGICIELS ET NOUVELLES TECHNOLOGIES

COMPAQ 386:  
 LAT 32 BITS  
 MAC ET ARCHITECTE

Les pa  
 l'édition

**BULLETIN D'ABONNEMENT :** à retourner à L'ORDINATEUR INDIVIDUEL - 5, place du Colonel Fabien - 75491 Paris Cedex 10

Oui, je m'abonne pour 1 an (11 numéros) : 220 F au lieu de 275 F, prix total au numéro.

Je joins mon règlement par chèque à l'ordre de L'ORDINATEUR INDIVIDUEL

NOM \_\_\_\_\_ Prénom \_\_\_\_\_

Adresse \_\_\_\_\_

Code postal | | | | |

Ville \_\_\_\_\_ Pays \_\_\_\_\_

Date \_\_\_\_\_ Signature \_\_\_\_\_

A noter : Une photocopie de ce bulletin tient lieu de facture (prix indiqué TTC, TVA 4% incl.) L'ORDINATEUR INDIVIDUEL Pom's 28